

Muassis:
O'ZBEKISTON RESPUBLIKASI
JAMOAT XAVFSIZLIGI
UNIVERSITETI

“JAMOAT XAVFSIZLIGI” ilmiy-amaliy jurnali harbiy, siyosiy, yuridik, tarix, texnika, filologiya, iqtisodiyot, pedagogika va falsafa fanlari bo'yicha doktorlik dissertatsiyalari asosiy ilmiy natijalarini chop etish tavsiya etilgan ilmiy nashrlar ro'yxatiga kiritilgan. O'zbekiston Respublikasi Vazirlar Mahkamasi huzuridagi OAKning 2021-yil 30-sentabr kunidagi 306/4-son qarori.

MUNDARIJA

CONTENTS

I. KONSTITUTSIYA, INSON HUQUQLARI VA MILLIY QONUNCHILIK

I. CONSTITUTION, HUMAN RIGHTS AND NATIONAL LEGISLATION

РУСТАМБАЕВ М.Х., СЕЛИМАНОВА С.М.

Опыт зарубежных стран по реформированию служб обеспечивающих общественную безопасность и общественный порядок **3**

MUXAMMADIYEV A.A.

Sudlar mustaqilligini ta'minlash davr talabi **8**

RUZIYEV R.D.

Fuqarolik qonunchiligida aralash shartnomalarning huquqiy tartibga solinishiga oid ba'zi fikr-mulohazalar **11**

USMONOV M.B.

Ekologik xavfsizlikni huquqiy ta'minlash muammolari **15**

NURMATOV M.M.

Atrof-muhitni muhofaza qilishga oid konstitutsiyaviy-huquqiy asoslarning takomillashuvi **22**

НИЯЗОВ М.

Общие требования допустимости доказательств, полученных при проведении оперативно-розыскных мероприятий на стадии доследственной проверки **26**

USMANOVA M.A., SATTAROVA G.D.

Yangi Mehnat kodeksi – huquqiy islohotlar samarasidir **37**

MAXMUDOV D.R.

Sug'urta xizmatlarini ko'rsatishda sug'urta qildiruvchilarni huquqlarini himoya qilish davr talabidir **42**

JUMANOV Z.S.

Tibbiy xizmatlar ko'rsatishdan kelib chiqadigan fuqarolik munosabatlarini huquqiy tartibga solish masalalari **46**

ЧИНИБ Д.А.

Основные тенденции проявления нарушений права собственности и вопросы совершенствования гарантий права собственности в современных условиях **53**

XOLBO'TAYEV A.A.

Chegara rejimi qoidalarini buzganlik bo'yicha ma'muriy javobgarlik amaliyoti tahlili **61**

OLIMOV B.T.

Qasddan odam o'ldirish jinoyatlarini kvalifikatsiya qilishda ekspert xulosasining ahamiyati **64**

II. JAMOAT TARTIBI VA JAMOAT XAVFSIZLIGI

II. PUBLIC ORDER AND PUBLIC SAFETY

JUMAYEV A.J.

Jamoat xavfsizligini ta'minlashda hududlarda noroziliklar vujudga kelish sabab va shart-sharoitlarini barvaqt aniqlash va oldini olish masalalari **67**

III. HARBIY SOHADAGI ISLOHOTLAR

III. REFORMS IN THE MILITARY SPHERE

RUSTAMBAYEV M.X., KARIMJONOVA M.I.

Huquqni muhofaza qiluvchi organlarda xizmat itlarini maxsus yo'nalishga tayyorlashda yangi innovatsion texnologiyalarni qo'llashning ahamiyati (davlat bojxona qo'mitasining milliy kinologiya markazi misolida) **77**

РАХМАТБАЕВ Р.Ж.	
Модель сетецентрического управления и ее влияние на процессы управления войсками.....	83
РАХРАТДИНОВА А.К.	
Qurolli Kuchlar tizimida ayol harbiy xizmatchilarni kasbiy faoliyatga tayyorlashning tarixiy-nazariy masalalari...	90
XOLBOYEV SH.R.	
Tergovga qadar tekshiruv bosqichida xizmat tekshiruvini o'tkazish tartibi: bosqichlari, muddati va shakllari	94
IV. IJTIMOYIY TARAQQIYOTNING DOLZARB NAZARIY-AMALIY MASALALARI	
IV. CURRENT SCIENTIFIC AND THEORETICAL ISSUES OF SOCIAL DEVELOPMENT	
ХАЛИЛОВ Д.Н.	
Конституционно-правовые основы признаков социального государства.....	96
IKRAMOV SH.R.	
Bola huquqlarini ta'minlashda mehribonlik uylarining o'rni: muammo va yechimlar	100
YULDASHEV D.X., XOLBO'TAYEV A.A.	
Davlat chegarasida barpo etilgan muhandislik-texnika inshootlarini va to'siqlarni yo'q qilib yuborish yoki ularga shikast yetkazish huquqbuzarligi davlat chegarasini qo'riqlash sohasidagi ma'muriy huquqbuzarliklarning turi sifatida.....	107
NAZARALIYEV B.I.	
Destruktiv g'oyalar: mazmun-mohiyati va namoyon bo'lish shakllari.....	111
HOJIYEV F.J.	
Jahon media makoni: milliy mafkura, diniy qadriyatlarga tahdidlar va ommaviy axborot vositalari.....	115
V. TA'LIM-TARBIYA JARAYONI	
V. EDUCATION, EDUCATIONAL PROCESS	
QODIROV B.B.	
Oliy ta'lim muassasasining maqomi va tashkiliy-huquqiy tuzilishi	119
VI. IQTISODIYOT: NAZARIYA VA AMALIYOT	
VI. ECONOMICS: THEORY AND PRACTICE	
ДОЛГОВА И.Е.	
Высокий уровень жизни населения как основополагающий фактор социальной безопасности.....	123
XUDOYQULOV S.K., XALIKCHAYEVA S.I.	
2023-yil soliq siyosatidagi o'zgarishlarning soliq bazasiga ta'siri masalalari	130
DJAYDAKBAYEV M.T.	
O'zbekiston Respublikasi Milliy gvardiyasida moliyaviy nazorat o'tkazish jarayonini tashkil etishning asosiy yo'nalishlari	138
VII. TEXNIKA VA TEXNOLOGIYALAR TARAQQIYOTI	
VII. TECHNICAL AND TECHNOLOGICAL DEVELOPMENT	
KULDASHEV I.X.	
Favqulodda vaziyatlarda fuqarolar himoyasini ta'minlash va jangovar bo'linmalar shaxsiy tarkibining xavfsizligiga erishish shart-sharoitlari va xavflilik omillari tahlili.....	144
VIII. XALQARO HAMKORLIK VA HARBIY DIPLOMATIYA	
VIII. INTERNATIONAL COOPERATION AND MILITARY DIPLOMACY	
ЮЛДАШЕВА Г.	
Публичная дипломатия на службе национальных интересов Республики Узбекистан.....	151
UMARXONOV A.Sh.	
Xalqaro-huquqiy hujjatlarda jinoyat protsessi ishtirokchilari xavfsizligini ta'minlash masalalari.....	155
IX. XORIJIY TAJRIBA	
IX. FOREIGN EXPERIENCE	
ISLOMOV B.O.	
Turkiya Respublikasi jinoyat qonunchiligida jazoni yengillashtirish masalalari	161

Рустамбаев Мирзаюсуп Хакимович,
начальник Университета общественной безопасности Республики Узбекистан,
доктор юридических наук, профессор,
заслуженный юрист Республики Узбекистан;
Селиманова Светлана Михайловна,
начальник кафедры Университета общественной безопасности Республики
Узбекистан, доктор юридических наук, профессор

ОПЫТ ЗАРУБЕЖНЫХ СТРАН ПО РЕФОРМИРОВАНИЮ СЛУЖБ ОБЕСПЕЧИВАЮЩИХ ОБЩЕСТВЕННУЮ БЕЗОПАСНОСТЬ И ОБЩЕСТВЕННЫЙ ПОРЯДОК

В современных условиях служб по обеспечению общественной безопасности и общественного порядка направлена на защиту жизни, здоровья, прав и свобод граждан, иностранных граждан, лиц без гражданства, для противодействия преступности, охраны общественного порядка, собственности и для обеспечения общественной безопасности.

Обеспечение на территории Республики Узбекистан общественной безопасности, конституционных прав и свобод граждан, усиление роли государства как гаранта безопасности личности и общества, создание необходимой для этого правовой базы и механизма ее применения в настоящее время рассматриваются как основные задачи в области обеспечения общественной безопасности. Президент Республики Узбекистан – Верховный главнокомандующий Вооруженными Силами отдельно отметил, что «...необходимо поднять на новый уровень работу по обеспечению мирной жизни и безопасности нашего населения, предупреждению преступности» [1].

Обеспечение общественной безопасности заключается в осуществлении различных мер по обеспечению охраны жизни и здоровья людей, их чести и достоинства, защите прав, свобод и законных интересов граждан, интересов предпринимателей и т.д.

Как отмечает отечественный ученый И.Исмаилов под общественным порядком как объектом охраны следует рассматривать взаимосвязанную совокупность (систему) общественных отношений, установление которых обеспечивает поддержание ритмичности и слаженности наиболее значимых процессов общественной жизни, обстановки спокойствия благоприятных внешних условий для трудовой деятельности, быта и отдыха людей, а также соблюдение требований общественной нравственности, уважения чести и достоинства личности [2].

Общественный порядок является важным элементом правовой основы

жизнедеятельности граждан. Он включает в себя систему общественных отношений, которая возникает и развивается в процессе общения ее участников преимущественно в общественных местах и регулируется правовыми нормами, соблюдение которых обеспечивает личную и общественную безопасность людей, обстановку спокойствия и ритмичности общественной жизни.

Сотрудники служб по обеспечению общественного порядка и общественной безопасности охраняют общественный порядок путем организации и несения патрульно-постовой службы на улицах и других общественных местах или реагирования на сведения об угрозах правам и свободам граждан, общественной безопасности или общественному порядку. Патруль - это основа обеспечения общественного порядка. Патрулирование играет ключевую роль в обеспечении общественного порядка населения. В любое время, в любых условиях на улицах и площадях, в жилых массивах и махаллях осуществляется служба по охране общественного порядка и общественной безопасности. Эта деятельность способствует тому, что уровень преступности снижается, особенно сокращается совершение правонарушений в общественных местах.

В настоящее время службу по охране общественного порядка и обеспечению общественной безопасности в общественных местах осуществляют: строевые подразделения патрульно-постовой службы (ППС); строевые подразделения дорожно-патрульной службы (ДПС); подразделения и воинские части подразделений Национальной гвардии; инспектора по профилактике правонарушений и другие сотрудники органов внутренних дел, когда они участвуют в организации и несении службы по охране общественного порядка и обеспечению общественной безопасности в общественных местах, в т.ч. при проведении массовых мероприятий.

Следует отметить, что к охране общественного порядка и обеспечению общественной безопасности в нашей стране привлекается значительное количество сил и средств не только различных подразделений, но и ведомств.

В соответствии Постановления Президента Республики Узбекистан «О дополнительных мерах по повышению эффективности обеспечения общественного порядка, профилактики правонарушений и борьбы с преступностью в городе Ташкенте» от 19 июня 2018 года № ПП-3786 в целях обеспечения общественного порядка, профилактики правонарушений и борьбы с преступностью в городе Ташкенте, а также реализации Концепции «Безопасная столица» организован круглосуточный трехсменный режим патрулирования с привлечением во временной период с 16:00 до 8:00 часов не менее 70 процентов сил обеспечения общественного порядка строевых подразделений органов внутренних дел, Национальной гвардии, а также представителей общественности [3].

При этом в рамках Концепции «Безопасный город» в городе Ташкенте, Нукусе и районных центрах, а также в крупных городах республики организовано трехсменное патрулирование в круглосуточном режиме. Совместное патрулирование, состоящее из сотрудников правоохранительных органов, военнослужащих Национальной гвардии и представителей общественности, а также подразделений Национальной гвардии, патрулирует аллеи, скверы, парки, торговые центры, гипермаркеты, супермаркеты, торговые рынки и другие общественные места для поддержания общественного порядка, предотвращения преступлений и борьбы с преступностью в этих областях.

Исходя из вышеперечисленного необходимо отметить, что организация охраны общественного порядка и безопасности в стране это осуществление подразделениями Национальной гвардии, органами внутренних дел комплекса основанных на национальном законодательстве, выработанных научных предложений и правоприменительной деятельностью управленческих функций, направленных на обеспечение их целенаправленных на обеспечение их целенаправленной, согласованной и эффективной деятельности по непосредственной охране порядка и безопасности, по защите жизни, здоровья, прав и свобод граждан, интересов общества и государства от пре-

ступных и иных противоправных действий. Очевидно, что внедрение автоматизированных процессов обнаружения различных событий, несущих угрозу, анализа поступающей информации позволит значительно повысить уровень правопорядка.

В настоящее время подразделениями Национальной гвардии Республики Узбекистан и органами внутренних дел в стране организовано 1195 (615 независимых и 580 совместных маршрутов) маршрутов патрулирования (632 пеших, 533 транспортных средства, 30 кавалерийских и мотоциклетных). К поддержанию общественного порядка и обеспечению безопасности граждан привлечены 3881 сотрудник личного состава, 2371 военнослужащий и 1510 сотрудников службы охраны. Помимо патрулирования, Национальная гвардия обеспечивает общественный порядок и безопасность во время общественных, культурных и спортивных мероприятий в Ташкенте и областных центрах [4].

В настоящее время совместная работа Национальной гвардии и правоохранительных органов по обеспечению общественного порядка и безопасности граждан, а также самостоятельная работа Национальной гвардии приносит свои плоды.

Вместе с тем, имеются проблемы в организации деятельности служб по охране общественного порядка и обеспечения безопасности, осуществлении эффективного взаимодействия и контроля за несением службы, своевременном доведении информации об изменениях оперативной обстановки, а в случае необходимости и в оказании помощи. Негативное влияние на уровень взаимодействия и оперативность реагирования оказывает повторение и дублирование некоторых функций и задач подразделений ППС и ДПС по охране общественного порядка и обеспечения безопасности.

Указанные обстоятельства служат основой для изучения зарубежного опыта осуществления службы по охране общественного порядка и обеспечения безопасности, а также организации деятельности соответствующих подразделений полиции. Несомненно, что на качество охраны общественного порядка также влияет существенная разница в полномочиях сотрудников различных служб.

Кроме этого, на основе изучения зарубежного опыта в Соединенных Штатах Америки в обязанности патрульных полицейских входит: регулировка и контроль дорожного

движения, проведение профилактических мероприятий, устранение нарушений порядка, пресечение преступлений, участие в розыске скрывшихся преступников, сбор информации, необходимой для других отраслевых служб, оказание помощи гражданам в экстренных ситуациях, не связанных с правонарушениями [5]. Функции патрульных нарядов не ограничиваются охраной порядка лишь на улицах и в других общественных местах, а распространяются и на жилой сектор [6].

Подобная организация охраны общественного порядка в общественных местах (одним подразделением с широкими полномочиями) существует в ряде стран ближнего и дальнего зарубежья (Япония, Великобритания, ФРГ) [7].

Своеобразную систему обеспечения общественного порядка и безопасности в развитых государствах мира обеспечение публичной безопасности путем охраны правопорядка в общественных местах, контроля за соблюдением законов, постановлений и распоряжений органов власти (центральных и местных), оказания помощи отдельным гражданам, когда их жизни, здоровью, имуществу угрожает опасность или нарушаются их гражданские права, а также населению в целом при чрезвычайных обстоятельствах является одной из главных задач полиции и патрульной службы в частности, поскольку последняя в силу своей многофункциональности и универсальности является основной в полицейской системе [8].

Применительно к рассматриваемому вопросу интересен опыт Японии, где функция охраны общественного порядка осуществляется низовыми звеньями – полицейскими постами и пунктами. Правительство Японии уделяет большое внимание функционированию в населенных пунктах полицейских «будок» (Koban) Они (Koban), как утверждают сами японские авторы, являются «сердцем» полиции. Каждая полицейская будка обслуживает свою территорию и является структурным подразделением полицейского участка [9]. На каждом городском пункте дежурят от трех до пяти сотрудников полиции. Сотрудники патрульно-постовой службы, несущие службу на постах и пунктах Японии, находятся на постоянном патрулировании закрепленной за ними территории, тесно взаимодействуют с каждой семьей, предприятием [10].

Такая организация патрульной службы наравне с иными мерами позволяет правоохранительным органам Японии

демонстрировать высокие показатели, характеризующие общественный порядок и безопасность.

Своеобразный интерес по обеспечению общественной безопасности и порядка представляет Грузия. Грузия была первой страной постсоветского пространства, которой удалось избавиться от дорожной полиции. Эксперты отмечают, что этот шаг помог сэкономить государственные средства, а также уменьшить коррупцию в рядах правоохранительных органов

Сейчас полиция Грузии состоит из двух подразделений: патрульная полиция и криминальная полиция. Контроль за дорожным движением положен на плечи патрульных, как и борьба с нарушителями. В патруле обычно находится двое полицейских, но они постоянно меняются, чтобы избежать сговора ради коррупции. По мнению экспертов, именно реформа ГАИ имела для Грузии самый большой эффект, ведь благодаря ей, с дорог фактически исчезло взяточничество.

Интересен опыт реформирования служб по обеспечению общественной безопасности и порядка в Республике Казахстан. Административные реформы МВД коснулись и Республики Казахстан, с апреля 2012 г. по апрель 2013 г. на базе ДВД Павлодарской области и УВД города Тараз Республики Казахстан апробирован пилотный проект службы «Универсальный полицейский» путем объединения патрульной и дорожной полиции. Он показал положительные результаты, и руководством МВД Казахстана было принято решение внедрить подобную практику по всей стране [8].

Объединение указанных служб позволило исключить дублирование нарядов на одном маршруте патрулирования, увеличилась их плотность на улицах и в других общественных местах. С 1 ноября 2013 года дорожная полиция в Казахстане окончательно упразднена. Бывшие инспекторы УДП вошли в состав управлений административной полиции.

Необходимо также отметить, что основным видом нарядов строевых подразделений патрульно-постовой службы, дорожно-патрульной службы и охраны является автопатруль (в строевых подразделениях охраны – группа задержания), передвижения этих автопатрулей проходят в основном по одним и тем же маршрутам, выполняя каждый свою специальную задачу, практически друг за другом, что подтверждается проведенным

мониторингом движения нарядов наружных служб за дежурные сутки.

Исходя из зарубежного опыта по нашему мнению, полагаем необходимо проработать вопрос о создании в системе МВД Республики Узбекистан на уровне территориального органа единой структуры (дорожно-патрульной службы), подчинив ее департаменту по обеспечения общественной безопасности, объединив в нее как структурно, так и функционально строевые подразделения патрульно-постовой службы, дорожно-патрульной службы. Объединение сил этих служб позволит, на наш взгляд, повысить эффективность охраны общественного порядка и безопасности граждан.

Таким образом, предлагаемая нами реорганизация позволит исключить дублирование нарядов на одном маршруте патрулирования, увеличить плотность нарядов на улицах и других общественных местах, исключить случаи отказов в помощи по причине отсутствия соответствующей компетенции, повысить уровень доверия населения к органам правопорядка; они также создадут организационные предпосылки для универсализации и систематизации законодательства, регламентирующего деятельность по охране общественного порядка и обеспечению общественной безопасности.

Использованная литература

1. Послание Президента Республики Узбекистан Шавката Мирзиёева Олий Мажлису от 28 декабря 2018 года
2. Исмаилов И. Деятельность органов внутренних дел. Учебник. – Т., 2019.- С.117.
3. Постановление Президента Республики Узбекистан «О дополнительных мерах по повышению эффективности обеспечения общественного порядка, профилактики правонарушений и борьбы с преступностью в городе Ташкенте» от 19 июня 2018 г. ПП-3786
4. <http://www.milliygvardiya.uz>
5. Куракин А.В., Костенников М.В., Мышляев Н.П. Правовое регулирование деятельности полиции по профилактике правонарушений в зарубежных государствах // Полицейская деятельность. 2015. № 1. с.24
6. Белоусов Н.М., Коновалов Д.Н., Крылов Б.С., Писчасов А.И., Родионов К.С. Патрульно-постовая служба в полициях буржуазных стран: учебное пособие / под ред. Б.С. Крылова. М., 1984. 78 с. с.17
7. Зиядуллаев М.З. Зарубежный опыт системы охраны общественного порядка и профилактики правонарушений в населенных пунктах // Журнал зарубежного законодательства и сравнительного правоведения. М., 2017. № 2.
8. Организация деятельности служб и подразделений полиции по охране общественного порядка и обеспечению общественной безопасности: учебник для студентов, обучающихся по специальности «Юриспруденция» / под ред. В.В. Гордиенко. М.: ЮНИТИ-ДАНА: Закон и право, 2014. 463 с.
9. Куракин А.В., Костенников М.В., Мышляев Н.П. Правовое регулирование деятельности полиции по профилактике правонарушений в зарубежных государствах // Полицейская деятельность. 2015. № 1.
10. Куракин А.В., Костенников М.В., Мышляев Н.П. Правовое регулирование деятельности полиции по профилактике правонарушений в зарубежных государствах // Полицейская деятельность. 2015. № 1.

Рустамбаев М.Х., Селиманова С.М. Опыт зарубежных стран по реформированию служб обеспечивающих общественную безопасность и общественный порядок

В статье проанализирован опыт зарубежных стран осуществляющих реформирование служб по обеспечению общественного порядка и общественной безопасности, а также даны предложения и рекомендации по совершенствованию служб обеспечивающих общественную безопасность и порядок.

Ключевые слова: общественная безопасность, общественный порядок, охрана жизни и здоровья человека, защита прав, свобод и законных интересов граждан, патрульно-постовая служба, дорожно-патрульная служба.

Rustambayev M.X., Selimanova S.M. Jamoat xavfsizligi va jamoat tartibini ta'minlovchi xizmatlarni isloh qilish bo'yicha xorijiy mamlakatlar tajribasi

Maqolada jamoat tartibi va jamoat xavfsizligini ta'minlash bo'yicha islohotlarni amalga oshirayotgan xorijiy mamlakatlar tajribasi tahlil qilinib, jamoat xavfsizligi va tartibini ta'minlovchi xizmatlarni takomillashtirish bo'yicha takliflar va tavsiyalar berilgan.

Kalit so'zlar: jamoat xavfsizligi, jamoat tartibi, inson hayoti va sog'lig'ini himoya qilish, fuqarolarning huquqlari, erkinliklari va qonuniy manfaatlarini himoya qilish, patrul-post xizmati, yo'l-patrul xizmati.

Rustambaev M.Kh., Selimanova S.M. The experience of foreign countries in reforming services that ensure public safety and public order

The article analyzes the experience of foreign countries implementing the reform of public order and public security services, as well as offers and recommendations for improving the services that ensure public safety and order.

Key words: public safety, public order, protection of human life and health, protection of the rights, freedoms and legitimate interests of citizens, patrol service, road patrol service. public safety, public order, protection of human life and health, protection of the rights, freedoms and legitimate interests of citizens, patrol service, road patrol service.

Muxammadiyev Ayub Abduraxmonovich,
O'zbekiston Respublikasi Jamoat xavfsizligi universiteti professori,
yuridik fanlar doktori, professor

SUDLAR MUSTAQILLIGINI TA'MINLASH DAVR TALABI

Sud tizimida ishlaganimdanmi, ustozlarning ta'biri bilan aytganda ozmi-ko'pmi sudning changini yutganimdanmi sudlarning mustaqilligini o'ylaganim o'ylagan. Kamina ishlagan davrlar bilan hozirgi davrni o'zimcha taqqoslayman, yutug'-u kamchiliklarini o'zimcha solishtirib yuraman. Sudlarning mustaqilligi masalasi ular tashkil etilgandan buyon muzokarali masala bo'lib kelayotganligiga va bundan keyin ham bahsli bo'lishi mumkinligiga hech kimda shubha bo'lmasa kerak. Negaki, inson huquqlarini qonun yo'li bilan to'laqonli himoya qilish masalasi sudlar zimmasiga yuklatilgan. O'zbekiston Respublikasi Konstitutsiyasining 44-moddasida, "Har bir shaxsga o'z huquq va erkinliklarini sud orqali himoya qilish, davlat idoralari, mansabdor shaxslar, jamoat birlashmalarining g'ayriqonuniy xatti-harakatlari ustidan sudga shikoyat qilish huquqi kafolatlanadi" [1] deb belgilab qo'yilganligi buning yaqqol isboti hisoblanadi.

Muhtaram Prezidentimiz Sh.M.Mirziyoyev O'zbekiston Respublikasi davlat mustaqilligining o'ttiz bir yilligiga bag'ishlangan tantanali marosimdagi nutqida sudlar mustaqilligiga alohida to'xtalib, "...sud tizimi mustaqil bo'lmas ekan, jamiyatimizda rivojlanish bo'lmaydi.

Sud idorasiga ishi tushgan har bir shaxs ushbu dargohda qonun va adolat ustuvor ekaniga ishonch hosil qilishi lozim.

Yangi O'zbekistonda har qanday bahsli masalaga adolatli yechim faqat odil sud tomonidan topilishi kerak. Sudyalar ishiga har qanday aralashuv keskin jazolanadi, ularning xavotirsiz ishlashi uchun barcha zarur sharoitlar yaratiladi. Qanchalik qiyin bo'lmasin, sud tizimidagi islohotlarimizni albatta davom ettiramiz" [2], deb ta'kidlaganlarida bu masalaning o'ta dolzarbligini har birimiz chuqur his etdik.

Maqolada bu muhim institut - sud tizimi sohasida, sudlarning mustaqilligini ta'minlashga oid bir qator ishlar mamlakatimizda tizimli olib borilayotganligini e'tirof etgan holda yechimini kutayotgan ayrim masalalar to'g'risida to'xtalib o'tishni lozim topdim.

Birinchiidan, quyi sudlarning yuqori instansiya sudlari tomonidan nazorat qilinishi masalasini qayta ko'rib chiqish lozim ko'rinadi. Amaliyotdan shu ko'rinadiki, yuqori suddagilar

nima derkin degan o'y quyi sud sudyalari tomonidan ish bo'yicha qaror chiqarilishida ko'ndalang turib qolishi mumkin holat hisoblanadi. Yuqori sud rahbariyatining (kuratorining) kayfiyatiga qarab ishlarning sudda ko'rilishi batamom tugatilgan deb bo'lmaydi. Negaki, ayrim sudda ishning ko'rilishidan manfaatdor shaxslar quyi sudga yuqori instansiya sudi orqali ta'sir etishga harakat qilishadi. Quyi sudda muayyan ishning sudda ko'rilishiga yuqori instansiya sudlarining aralashishga butunlay chek qo'yish lozim.

Ikkinchiidan, yuqori instansiya sudlari quyi sud qarorlarini, ular ustidan kelib tushgan apellyatsiya yoki kassatsiya shikoyati, protesti bilangina ko'rib chiqishlari va natijada ularning qonuniy, asosli va adolatligiga baho berishlari mumkinligi qat'iy belgilab qo'yilishi kerak, boshqacha nazorat qilish usullarini qo'llashga yo'l qo'yilmasligi lozim.

Uchinchiidan, yana bir maqbul bo'lmagan amaliyotdan voz kechish lozim ko'rinadi, u ham bo'lsa, oldingi davrda jinoyat, fuqarolik, ma'muriy ishlar bitta sud tomonidan ko'rilishi natijasida ishlarni vaqtida ko'rishga ulgurmagani vaziyatni inobatga olinib, masalan, jinoyat ishini ko'rishning uzluksizligi buzilib, u bo'yicha hali qaror chiqarilmasdan turib, o'rtada boshqa ishlarni ko'rib boshlash va oqibatda sudya tomonidan bir necha ishlar parallel ko'rilishi davom ettirilishi oqibatida ishlar bo'yicha sifatsiz qarorlar chiqarilishiga olib kelinmoqda. Bugungi kunda sudlar ixtisosliklar bo'yicha fuqarolik, iqtisodiy, jinoiy va ma'muriy sudlarga ajratilgan holda alohida-alohida tashkil etilib, faoliyat olib borayotganlari sababli bu institutdan voz kechish, ya'ni ishlarni ko'rishning uzluksizligini ta'minlash vaqti keldi. Bu so'zsiz sud qarorlarining sifatiga ijobiy ta'sir ko'rsatadi.

To'rtinchiidan, amaliyotdagi bir holatni qayta ko'rib chiqish lozim ko'rinadi. Ma'lumki, amaldagi qonunchilikka binoan sud qarorlari ustidan prokuror protest keltiradi. Bizningcha, bu protest terminini avvalombor "Shikoyat"ga almashtirgan ma'qul bo'ladi. Shu o'rinda, ish bo'yicha boshqa ishtirokchilar tomonidan sud qarori ustidan norozi bo'lib yozilgan shikoyat bilan prokuror tomonidan keltirilgan shikoyatning maqomini tenglashtirish lozim.

Negaki, prokuror tomonidan keltirilgan “protest” odatda to‘g‘ri yoki noto‘g‘ri keltirilganidan qat‘i nazar yuqori instansiya sudida albatta ko‘rib chiqiladi, ya‘ni uni ko‘rib chiqish uchun tegishli protsessual harakatlar to‘liq amalga oshiriladi, boshqa ishtirokchilarning bergan shikoyati esa protest keltirish vakolati yuklatilgan mansabdor shaxsning xohishiga bog‘liq bo‘ladi, lozim topilsa protest kiritiladi, yo‘qsa protest kiritish uchun asos yo‘qligi ko‘rsatilib protest kiritilmasdan shikoyat egasiga qaytariladi. Bu esa tomonlar huquqlarining tengligi tamoyiliga zid holat bo‘lib, xalqning noroziligiga olib keladi. Shunday tartib o‘rnatilishi kerakki, ish bo‘yicha protsess ishtirokchilari, xoh u davlat ayblovchisi bo‘lsin, shikoyat yozganda, ularning shikoyatlariga bir xil munosabatda qaralib baho beriladigan bo‘lsin.

Beshinchidan, sudlar mustaqilligini ta‘minlovchi omillardan hisoblangan sud protsessi ishtirokchilaridan biri tarjimon institutiga e‘tibor yetarlicha qaratilmay kelinmoqda. Sud protsessining bu muhim ishtirokchisiga bo‘lgan talabni kuchaytirish zarur, ya‘ni tarjimonlikka taklif etish mexanizmini yo‘lga qo‘yish kerak. To‘g‘ri kelgan kishini, nomigagina ishda ishtirok ettirib ishni sudda ko‘rishga butunlay barham berish zarur. Ish ko‘rilayotgan va tarjima qilinishi kerak bo‘lgan tilni mukammal biladigan, maxsus diplomga ega shaxslarigina tarjimonlikka taklif qilishni yo‘lga qo‘yishni davr talab qilmoqda. Sudyaning yoxud xalq maslahatchining tarjimonga zarurat bo‘lgan bu tillarni mukammal bilishi esa bu qonuniy yechim hisoblanmaydi.

Oltinchidan, yana bir muhim masalani hal qilish o‘ta zarur hisoblanadi. U ham bo‘lsa sud qarorlarining hajmi to‘g‘risidagi masala. Bizningcha, sud qarorlarini qisqaroq yozish kerak.

Masalan, sud hukmini ish bo‘yicha ayblov xulosasini unga to‘liq ko‘chirib o‘tkazib yozishni to‘xtatish lozim. Sudlanuvchining aybdorligi yoki aybsizligi qaysi dalillar bilan, ya‘ni ko‘rsatuvlar va boshqalar bilan tasdiqlanishi hukmda ko‘rsatilib, sud bayonnomasining ushbu ko‘rsatuv, dalillar qayd etilgan betlariga qaralsin deb qavs ichiga yozib qo‘ysa kifoya hisoblanadi. Rostini aytganda bu milliardlab summani iqtisod qilishga olib keladi, ya‘ni davlat, ochig‘i xalq mulkining ko‘r-ko‘rona talon-taroj qilinishining oldini oladi va bu tejalgan pullarni sudlarning iqtisodiy, ijtimoiy ehtiyojlariga ishlatishga imkoniyat yaratadi.

Yettinchidan, yuqori instansiya sudlari rahbarlari tomonidan quyi sudlar sudyalari har qanday jazolash choralarini qo‘llashga yo‘l qo‘ymaslik kerak, toki bu holat quyi sudlarning mustaqilligiga salbiy ta‘sir etmasin.

Sakkizinchidan, sudlarning mustaqilligini ta‘minlashda sud xodimlarining ijtimoiy himoyalanganligi holati ham o‘ta ahamiyatli hisoblanadi. Shu sababdan sud xodimlari uchun alohida dam olish maskani tashkil etilsa maqsadga muvofiq bo‘ladi va bu ularning sudlar faoliyatini tashkil etishdek mashaqqatli faoliyatlarini samarali amalga oshirishlariga motivatsiya bergan bo‘lar edi.

Xulosa o‘rnida aytilganda, muhtaram Prezidentimiz Sh.Mirziyoyev o‘rinli ta‘kidlaganlaridek “...sud tizimi mustaqil bo‘lmas ekan, jamiyatimizda rivojlanish bo‘lmaydi.” Yuqorida keltirilgan takliflarning qonun ijodkorligida inobatga olinishi esa mamlakatimizda sudlarning mustaqilligini ta‘minlashga xizmat qiladi va yurtimizda odil sudlovning xalqaro andozalarga monand ravishda amalga oshirilishiga olib keladi.

Foydalanilgan adabiyotlar

- 1.O‘zbekiston Respublikasi Konstitutsiyasi NMIU, 2021.-16 b.
- 2.Mirziyoyev Sh.M. Milliy mustaqillik - Yangi O‘zbekistonning mustahkam asosidir. O‘zbekiston Respublikasi davlat mustaqilligining o‘ttiz bir yilligiga bag‘ishlangan tantanali marosimdagi nutqi. <https://president.uz/uz/lists/view/5484>.

Muxammadiyev A.A. Sudlar mustaqilligini ta‘minlash davr talabi

Maqolada sudlar mustaqilligini ta‘minlashning muhim omillaridan biri-quyi sudlarning yuqori instansiya sudlari tomonidan nazorat qilinishi masalasini qayta ko‘rib chiqish; yuqori instansiya sudi tomonidan ish bo‘yicha protsess ishtirokchilari shikoyatlariga bir xil munosabatda qaralib baho berish; sudda ishlarni ko‘rishning uzluksizligini ta‘minlash; tarjimon institutiga e‘tiborni qaratish; sud qarorlarini qisqaroq yozish, sud xodimlarining ijtimoiy himoyalaniishi masalalari yoritilgan.

Kalit so‘zlar: sudlar mustaqilligi, quyi sudlar, yuqori instansiya sudlari, shikoyat, protest, ishlarni ko‘rishning uzluksizligi, tarjimon, sud qarorlari, sud xodimlari, ijtimoiy himoya.

Мухаммадиев А.А. Обеспечение независимости судов требование времени

В статье освещаются вопросы о необходимости: пересмотра подконтрольности нижестоящих судов вышестоящими судами; единого подхода к оценке жалоб участников судебного процесса вышестоящим судом; обеспечения непрерывности рассмотрения дел в суде; усиление контроля за подбором и участия переводчика; подготовки кратких судебных решений; социальной защиты работников судов.

Ключевые слова: Ключевые слова: независимость судов, нижестоящие суды, вышестоящие суды, жалоба, протест, непрерывность производства, переводчик, судебные решения, работники суда, социальная защита.

Mukhammadiyev A.A. Ensuring the independence of the courts is a requirement of the time

In the article highlights questions about the need to review the control of lower courts by higher courts; a unified approach to the evaluation of complaints of participants in Trial by a higher court, ensuring the continuity of the consideration of cases in the court; strengthening control over the selection and participation of an interpreter, preparation of brief court rage; social protection of court employees.

Key words: independence of courts, lower courts, higher courts, complaint, protest, continuity of proceedings, translator, court decisions, court employees, social protection.

Ruziyev Rustam Djabborovich,
O'zbekiston Respublikasi Jamoat xavfsizligi universiteti
Fuqaroviy-huquqiy fanlar kafedrasini professori,
yuridik fanlar doktori, professor

FUQAROLIK QONUNCHILIGIDA ARALASH SHARTNOMALARNING HUQUQIY TARTIBGA SOLINISHIGA OID BA'ZI FIKR-MULOHAZALAR

Ma'lumki, O'zbekiston Respublikasi Fuqarolik kodeksining 354-moddasi 4-qismida "aralash shartnoma" o'zining qonuniy ifodasini topgan bo'lsada, bugunga kelib, respublikamizda amalga oshirilayotgan ijtimoiy-iqtisodiy islohotlar zamirida Fuqarolik kodeksini takomillashtirish, shuningdek globallashtirish sharoitida turli huquqiy tizimlarning integratsiyalashuvi jarayonida fuqarolik huquqiy fanlar va fuqarolik qonunchiligi sohasida uchrayotgan aralash, notipik (nomlanmagan) shartnomalar yana sivilistlar ilmiy izlanishlarining diqqat markazidagi masalalar qatoridan joy olib, dolzarblik kasb etmoqda.

Hozirda, fuqarolik muomalasida tez-tez uchrayotgan, bir so'z bilan aytganda, aralash shartnomalar (ayrimlari fuqarolik qonunchiligimizda mavjud tipik shartnomalar elementlarini o'zida jamlagan holda nomlangan, boshqalari esa, umuman nomsiz, yana ba'zilari boshqa huquq tizimidan milliy qonunchiligimizga kirib kelayotgan, lekin qonunchiligimizda hali o'z ifodasini topmagan) hamda fuqarolik qonun hujjatlarida nazarda tutilmagan yangi shartnomalarning paydo bo'layotganligi buni tasdiqlamoqda. Ta'kidlash joizki, bunday shartnomalar tuzilmasi O'R FKda nazarda tutilgan fuqarolik shartnomalarnikiga nisbatan murakkab, o'zgaruvchan va dinamik tusga ega.

Huquqni qo'llash amaliyotida fuqarolik qonun hujjatlarida ko'rsatilgan turli fuqarolik shartnomalarning elementlaridan iborat aralash shartnoma tuzilmalarining vujudga kelishining asosiy sabablaridan biri zamonaviy iqtisodiy aloqalar rivojining mahsuli hisoblanadi. Zero, aralash shartnoma fuqarolik qonunchiligida nazarda tutilgan shartnomalarni tartibga solish mexanizmini zaiflashtirmagan holda taraflar ehtiyojlarini to'liqroq qondirishga, konkret holatlarni hisobga olishga xizmat qiladi. Ya'ni, taraflar o'zaro munosabatlarida O'zbekiston Respublikasi Fuqarolik kodeksida tartiblashtirilgan ikki va undan ortiq shartnomalar elementlarining o'z maqsad va ehtiyojlariga moslarini tanlab, qonunga zid bo'lmagan yagona shartnoma tuzadilar. Hozir amaliyotda bunday shartnomalarni fuqarolik

muomalasida, ayniqsa, tadbirkorlik subyektlarining faoliyatida ko'plab uchratish mumkin. Masalan, savdo sohasida oldi-sotdi va ish bajarish yoki xizmat ko'rsatish, mahsulot yetkazib berish va komissiya, oldi-sotdi va omonat saqlash kabi shartnomalarning elementlarini jamlagan ko'plab aralash (duragay) shartnomalar mavjud.

Aralash shartnoma yuzasidan huquqiy adabiyotlarda bildirilgan fikr-mulohazalar[1] bir-biridan farq qilsada, umumiy mahraj ostida uning qonuniy ifodasi (O'R FK 354-m.4-q.), ya'ni turli shartnomalar elementlaridan iborat shartnoma ekanligi nuqtai nazaridan ko'rib chiqish maqsadga muvofiq.

Ma'lumki, "shartnoma erkinligi" tamoyili asosida shakllangan va takomillashib borayotgan fuqarolik muomalasi va tadbirkorlik faoliyati subyektlari o'rtasidagi munosabatlarning aralash shartnoma shaklida vujudga kelishi, aytish mumkinki, hozirgi ijtimoiy-iqtisodiy rivojlanish va integratsiyalashuv jarayoniga mos va xos obyektiv zarurat hisoblanadi. Bu, paydo bo'layotgan yangi shartnomalarga ham taalluqli bo'lib, ingliz-sakson va kontinental huquq tizimlari elementlari uyg'unlashuvining natijasi deb baholansa, to'g'ri bo'ladi.

O'R FK 354-moddasining 3-4-qismlarida taraflar qonun hujjatlarida nazarda tutilmagan shartnomani tuzishlari va ushbu shartnoma turli shartnomalarning elementlarini o'z ichiga olishi mumkinligi to'g'risidagi qoida belgilab qo'yilgan bo'lib, bunday shartnomalar aralash deb nomlanishi ko'rsatib o'tiladi. Aralash shartnoma bo'yicha taraflarning munosabatlariga, agar taraflar kelishuvida yoki aralash shartnomaning mohiyatidan boshqacha tartib anglashilmasa, elementlari aralash shartnomada mavjud bo'lgan shartnomalar to'g'risidagi qoidalar qo'llaniladi.

O'tgan asr oxirlarida aralash shartnomaga "notipik", "to'liq bo'lmagan" yoxud "tugallanmagan" shartnoma sifatida qarashlar (V.A.Oygenzixt, A.A.Sobchak) hozirga kelib ham mohiyatan, ham mazmunan eskirganligini, endilikda aralash shartnomalar taraflar mustaqilligi va tengligi zamirida ularning hohish-irodasini erkin ifoda qiluvchi va fuqarolik huquqiy tartibga solishning dispoziitivligini o'zida yorqin

aks ettiruvchi tipik shartnoma shaklini olganligini [2] e'tirof etish o'rinli. Ma'lumki, "notipik" atamasi muayyan bir hodisa yoki voqelikka xos bo'lmagan, unga qarama-qarshi ahamiyatga molik hodisa yoki voqelik ma'nosini anglatadi. Vaholanki, hozirda aralash shartnomalar nafaqat amaliyotda, balki qonun hujjatlarida ham keng joy oldiki, mazkur shartnoma tuzilmalarini fuqarolik huquqida "notipik" hodisa yoki voqelik deyishga asos qolmadi. Sivilistlar, endilikda, o'z ishlarida amaldagi qonun hujjatlariga tayangan holda aralash shartnomalarni ularning mohiyatini aniq ko'rsatib beruvchi "turli shartnomalar elementlarini o'zida jamlagan shartnoma" atamasi bilan ta'riflab kelmoqdalar.

Bugunda aralash shartnoma taraflar hohish-irodasining mustaqilligi va fuqarolik huquqiy tartibga solishning dispozitivligi (erkinligi) tamoyillarini yorqin ifodalovchi tipik shartnoma shaklidir. Aralash shartnoma turli shartnomalar elementlarini alohida-alohida emas, balki butun bir yaxlitlikda jamlaganligi bois ularni mazmunan ham birlashtiradi. Oqibatda, shartnoma ichki tuzilishi jihatidan bir nechta shartnomalarning shartlarini o'z ichiga olgan va, ayni paytda, mazkur shartlar faqat taraflargagina tegishli bo'lgan fuqarolik huquqiy shartnoma munosabatlarini tartibga soladi. Shu nuqtai-nazardan, aralash shartnomani aniqlash haqida gap borganda, turli shartnomalarni faqat aniqlash uchun asos bo'la oladigan shartlarini birlashtirish yoxud farqlash tushuniladi. Bunday shartlar shartnoma predmetida jamlangan bo'lib, maqsadli yo'naltirilganlik, obyekt, haq evaziga yoki tekinlik jihatlarini aks ettiradi. Ya'ni shartnoma subyekti va obyekt bilan boshqa shartnomalardan ajralib turadi. Demak, aralash shartnomaning asosiy elementlari taraflarning huquq va majburiyatlarini yaxlitligida namoyon bo'ladi.

Ta'kidlash lozimki, turli shartnomalarning ba'zi shartlarini o'zida birlashtirgan har qanday aralash shartnoma, ayni vaqtda, qaysi tur shartnomalarga taalluqli yoxud alohida mustaqil yangi turdagi shartnomami yoki bir nechta shartnomalar elementlaridan tashkil topgan zamon talabidan kelib chiqib shakllangan shartnoma shaklimi degan savollar ko'ndalang turishi tabiiy. Lekin, qanday shakl-shamoyilga ega bo'lmasin, har qanday aralash shartnoma o'zining tavsifiy va tizimli tasnifiy belgilari bilan ajralib turadi va, ayni paytda, tizim doirasida fuqarolik huquqiy shartnomalar umumiy qoidalariga bo'ysunadi. Ayrim tadqiqotchilar aralash shartnomalarni tadqiq qilar ekanlar, aynan ularda jamlangan taraflarning huquq va majburiyatlari

yig'indisining tizimga xos belgilariga ko'ra muayyan shartnoma turiga ajratish orqali yangi shartnoma modelini aniqlash masalasini ilgari suradilar [3].

Odatda, har qanday aralash shartnomada jamlangan shartlardan biri asosiy, boshqasi ikkilamchi yoxud unga ergashgan bo'ladi. Asosiy shart taraflar o'zaro kelishuvga ko'ra erishmoqchi bo'lgan natijani qo'lga kiritishga bevosita qaratilgan bo'lsa, ikkilamchi shartlar asosiy shartning amalga oshishiga xizmat qiladi. Masalan, taraflar korxonasi (mulkiy majmua)ni oldi-sotdi shartnomasini tuzganda, sotuvchi yangi asbob-uskuna yetkazib berish majburiyatini ham shartnomaga kiritdi. Ko'rinib turganidek, bu - korxonasi oldi-sotdisi va mahsulot yetkazib berish shartnomalarining elementlarini birlashtirgan aralash shartnoma hisoblanadi. Ushbu misolda, korxonasi oldi-sotdisi - asosiy shart, yangi asbob-uskuna yetkazib berish esa - ikkilamchi shart bo'lib, tushunarliki, asosiy shartni ifoda etuvchi korxonasi oldi-sotdi shartnomasi ro'yxatdan o'tkazilmasa, o'z-o'zidan, mahsulot yetkazib berish shartnomasi ham tuzilmagan hisoblanadi.

O'R FK aralash shartnomaning huquqiy maqomiga taalluqli talablarni aniqlash imkonini beradi.

Birinchidan, shartlari aralash shartnoma mazmuniga kiritilgan shartnomalar soni kamida ikkita bo'lishi kerak. Aks holda, ushbu shartnoma aralash hisoblanmaydi.

Ikkinchidan, aralash shartnomada elementlari mavjud bo'lgan shartnomalar, aksariyati nomlangan va O'R FKda nazarda tutilgan bo'ladi. Aralash shartnomada, agar biror bir nomlanmagan yoki O'R FKda o'z ifodasini topmagan shartnoma elementlari mavjud bo'lgan taqdirda aralash shartnomaga nisbatan elementlari kiritilgan nomlangan shartnoma to'g'risidagi qoidalar qo'llaniladi.

Uchinchidan, ba'zan aralash shartnomani to'raligicha nomlanmagan shartnomalar qatoriga kiritish mumkin. Bunda, qonunda belgilangan istisnolar nazarda tutiladi. Masalan, O'R FK 747-moddasi ko'ra bir taraf ikkinchi tarafga turga xos alomatlariga ega ashyolarni berishi haqidagi majburiyatni belgilovchi shartnomani tuzish mumkin. Bunday shartnomaga, agar shartnomada ko'rsatilmagan yoki uning mohiyatidan boshqacha holat anglashilmasa, kredit shartnomasi to'g'risidagi qoidalar tatbiq etiladi. Biroq, ashyolarning miqdori, assortimenti, sifati, to'liqligi, idish va (yoki) o'ralishi haqidagi shartlari tovarlarni oldi-sotdi shartnomasi to'g'risidagi qoidalariga muvofiq bajarilishi shart (O'R FK 747-

m. 2-q.). Xuddi shunday tarzda tijorat krediti shartnomasiga nisbatan qarz shartnomasi qoidalari qo'llaniladi. Bunday shartnomalarni qonunda ko'zda tutilgan istisnolari sababli va alohida boshqacha nom bilan atalmasligi bois aralash shartnoma sifatida qarash mumkin. Ayrim aralash shartnomalar esa nomlanishidan ma'lum. Masalan, mashina ijara-oldi-sotdi shartnomasi. Bunda mashinani sotish, ya'ni unga bo'lgan mulk huquqini boshqa shaxsga o'tkazish ijaraga berish orqali, ya'ni mashina narxini bo'lib-bo'lib ijara haqini to'lab borish yo'li bilan amalga oshiriladi. **To'rtinchidan**, aralash shartnomada taraflar o'z maqsadlariga erishishlari uchun uning tarkibiga kirgan shartnomalar elementlarining o'zaro muayyan uyg'unligi ta'minlanadi. Qaysiki, taraflarni bitta nomlangan shartnoma shartlari qanoatlantirmasligi bois O'R FKda nazarda tutilgan boshqa shartnomalar shartlarini birlashtirgan shartnomani tuzadilar. Bunda aralash shartnoma asosida ikki va undan ortiq shartnomalarni tartibga soluvchi o'ziga xos qoidalar doirasi hosil bo'ladi. Biroq, aralash shartnoma tarkibidagi har qanday shartnoma shartlari uning maqsadli yo'nalishiga mos kelishi, bir-birini to'ldirishi va ta'minlashi lozim bo'lib, bunda majburiyatlarning ayrim hollarda mustaqilligi, ayrim hollarda esa bir-biriga bo'ysunishiga asoslangan chambarchas bog'liqlikdagi yaxlitligi talab qilinadi. Chunki aralash shartnoma O'R FKda nazarda tutilgan shartnomalar elementlarining bitta maqsadga qaratilgan yaxlit yig'indisi hisoblanadi. Aralash shartnomani murakkab shartnomalardan farqlash lozim. Masalan, O'R FKda nazarda tutilgan ko'p qirrali moliyaviy ijara (lizing) shartnomasi murakkab hisoblanib, oddiy an'anaviy shartnomalar elementlariga asoslansada, aralash shartnomadan farqli ravishda qonunda mustaqil shartnoma turi sifatida mustahkamlangan. Aralash shartnoma esa fuqarolik huquqiy munosabat ishtirokchilarining hohish-irodasi va o'zaro kelishuviga muvofiq qonunda ko'rsatilgan ikki va undan ortiq shartnomalarning elementlari jamlamasidan vujudga keladi. Boshqacha aytganda, murakkab shartnoma qonun ijodkorligi davrida, huquqiy tartibga solish mexanizmi bosqichida paydo bo'lsa, aralash shartnoma taraflar kelishuvi paytida yaratiladi. O'z-o'zidan tushunarliki, agar qonunda shartnomaning erkinligi va ixtiyoriyligi tamoyiliga zid ravishda har bir shartnomani birma-bir ko'rsatib (buning iloji yo'q) nomlangan bo'lganida edi, O'R FK 354-moddasi 3-4 qismlariga, jumladan turli sharoit va holatlarni hisobga olgan qandaydir aralash

shartnomaning yuridik modelini yaratishga hojat bo'lmas edi. Aralash shartnomani nomlanmagan shartnomaga qiyoslash, ba'zan ularni farqlashga urinishlarni uchratish mumkin [4]. Darhaqiqat, ularni bir-biridan ajratish maqsadga muvofiq. Lekin, har ikkala shartnoma turli tartib va kesimdagi shartnomalar hisoblanadi. Yuqorida ta'kidlab o'tilganidek, O'R FK 354-moddasi 3-qismiga binoan o'zida nomlangan (O'R FKda nazarda tutilgan) shartnoma bilan nomlanmagan (O'R FKda nazarda tutilmagan) yoki qonunchiligimizga noma'lum shartnoma elementlarini birlashtirgan shartnomani aralash emas deb bo'lmaydi. Chunki nomlanmagan shartnoma o'zicha nom berilmagan yoxud milliy qonunlarimizda o'z ifodasini topmagan bo'lishi mumkin. Aslida esa mavjud va uning elementlari aralash shartnomada o'z ifodasini topgan. Shu ma'noda, fikrimizcha, nomlanmagan shartnomalarni yangi shartnomalar turkumiga kiritish to'g'ri bo'ladi. Aralash shartnoma esa, sun'iy voqelik sifatida nomlangan yoki nomlangan va nomlanmagan shartnomalar elementlaridan paydo bo'lganligi sababli ularga nisbatan ikkilamchi xarakterga ega. Oddiy aytganda, aralash va nomlanmagan shartnomalar boshqa-boshqa o'lchamdagi shartnomalar hisoblanadi. Aralash shartnoma turli mezon va asoslarga ko'ra tasniflanishi mumkin. Aralash shartnomada jamlangan shartnomalar elementlarining normativ, ya'ni qonunda mustahkamlanganligi nuqtai nazaridan ikki guruhga ajratish mumkin:

- obyektiv huquqqa ma'lum bo'lgan nomlangan shartnomalar elementlarini o'zida aks ettirgan aralash shartnoma;

obyektiv huquqqa ma'lum bo'lgan nomlangan shartnomalar va nomlanmagan shartnomalar elementlaridan tashkil topgan aralash shartnoma. Bunday tasnif asosida nomlanmagan aralash shartnomalar va nomlangan aralash shartnomalarni farqlash mumkin bo'ladi. Tarmoqqa yoki sohaga taalluqliligiga ko'ra, bitta tarmoq (soha) doirasidagi aralash shartnomalar va bir nechta tarmoqlar (sohalar) doirasidagi aralash shartnomalarga, ya'ni: a) xususiy huquq doirasidagi shartnomalar elementlaridan (fuqaroviy- huquqiy va mehnat huquqiy elementlari yoki fuqaroviy- huquqiy va oilaviy huquqiy elementlardan) tashkil topgan aralash shartnomalar; b) xususiy huquq va ommaviy huquqqa tegishli shartnomalar elementlarini (fuqaroviy-huquqiy va fuqaroviy yoki iqtisodiy protsessual huquqiy elementlarni) jamlagan aralash shartnomalarga bo'linadi. Aralash

shartnomalarni tarmoqqa yoki sohaga taalluqliligiga muvofiq tasniflash ancha murakkab bo'lib, huquq tarmoqlari yoki sohalarning o'zaro bog'liqligi va mustaqilligining chegarasi nisbiy yoxud shartli hisoblanadi. Yuqorida keltirilgan lo'nda shakldagi tasnif aralash shartnomalar to'g'risidagi bilimlarni kengaytirishga, tarmoq ichidagi va tarmoqlararo institutlar o'rtasidagi aloqalarni chuqurroq tahlil qilishga xizmat qiladi. Bundan tashqari, bunday tasniflash tarmoq ichida va tarmoqlararo aralash shartnomalarni malakalashda hamda ular bo'yicha huquqni qo'llash amaliyotida qonuniy qarorlar qabul qilishda, shuningdek samarali shartnoma tuzilmalarini rasmiylashtirish amaliyotida muhim ahamiyat kasb etadi. Binobarin, har qanday aralash shartnomaning alohida mustaqil turi yoki ko'rinishi uchun o'ziga xos huquqiy tartibga solish

talab etiladiki, bu o'z navbatida, kelgusida qonun ijodkorligi jarayonida qonun hujjatlarini takomillashtirish uchun ilmiy asoslantirilgan takliflar ishlab chiqishda yordam beradi. Ushbu maqolada aralash shartnoma tushunchasi va tuzilmasini tadqiq qilish yakunida aralash shartnomaning yagona, qat'iy ta'rifi yo'q degan xulosaga kelish mumkin. Bu bo'yicha sivilist olimlarning ko'plab fikrlari mavjud bo'lsada, hozircha qonunda aralash shartnomaning aniq legal ta'rifi berilmagan. Bugungi kunda sivilistika fani va fuqarolik qonun ijodkorligi oldida turgan vazifalar qatorida shartnoma instituti, jumladan aralash va muomalaga kirib kelayotgan yangi shartnomalarni ilmiy-nazariy tadqiq qilish va ularni huquqiy tartibga solish mexanizmini takomillashtirish muhim ahamiyatga ega.

Foydalanilgan adabiyotlar

1. Р.Д.Рузиев, В.Р.Топилдиев “Рим фуқаролик ҳуқуқи”. Ўқув қўлланма. “Фалсафа ва ҳуқуқ институти”, -Т., 2005. – Б.24; Р.Д.Рузиев, В.Р.Топилдиев “Фуқаролик ҳуқуқи”. Дарслик. “Чўлпон”, -Т., 2011. -Б.456-461; Р.Д.Рузиев “Фуқаролик ҳуқуқий шартномаларни тизимлаштиришнинг илмий-назарий муаммолари”// Ёш олимлар илмий мақолалар тўплами. 2013. №2. -Т. “ТДЮИ”. -- Б.80-81; В.Р.Топилдиев “Рим ҳуқуқи”. Дарслик. – Т., “Янги авлод”, 2013. –Б.152; Н.И.Асқаров. Номланмаган шартномалар тавсифи, таснифи, ҳуқуқий тартибга солиниши. Илмий монография. – Т., “НАВРЎЗ”, 2017. -164 бет.
2. Д.В.Огородов, М.Ю.Челышев “Смешанные договоры в частном праве: отдельные вопросы теории и практики”// Законодательство и экономика. М., 2006. №2. –С.51.
3. Е.В.Татарская “Смешанные договоры в гражданском праве РФ. Правовая природа и классификация”//Право и экономика.М.,2007.№7.-С.107.
4. Д.В.Огородов, М.Ю.Челышев “Смешанные договоры в частном праве: отдельные вопросы теории и практики”// Законодательство и экономика. М., 2006. №2. –С.52; Н.И.Асқаров Номланмаган шартномалар тавсифи, таснифи, ҳуқуқий тартибга солиниши. Илмий монография. Т., “НАВРЎЗ”. 2017. -Б. 11-18.

Ruziyev R.D. Fuqarolik qonunchiligida aralash shartnomalarning huquqiy tartibga solinishiga oid ba'zi fikr- mulohazalar

Maqolada fuqarolik huquqiy shartnomalar tizimida aralash shartnomaning o'rni, tushunchasi, tasnifi va huquqiy tartibga solinishiga taalluqli ba'zi ilmiy-nazariy masalalar tahlil qilingan.

Kalit so'zlar: Fuqarolik huquqiy shartnoma; aralash, yangi, nomlanmagan shartnoma; Fuqarolik kodeksi va fuqarolik qonun hujjatlari; tavsif va tasnif; notipik shartnomalar.

Рузиев Р.Д. Некоторые комментарии к правовому регулированию смешанных договоров в гражданском законодательстве

В статье анализируются некоторые научно-теоретические вопросы, касающиеся места, понятия, классификации и правового регулирования смешанных договоров в системе гражданско-правовых договоров.

Ключевые слова: Гражданско правовой договор; смешанный, новый, непоименованный договор; Гражданский кодекс и гражданские законодательные акты; характеристика и классификация; нетипичные договоры.

Usmonov Muhammadi Bahritdinovich,
O'zbekiston Respublikasi Jamoat xavfsizligi universiteti
Davlat huquqiy fanlar va inson huquqlari kafedrasini professori,
yuridik fanlar doktori, professor

EKOLOGIK XAVFSIZLIKNI HUQUQIY TA'MINLASH MUAMMOLARI

Sivilizatsiya taraqqiyotining hozirgi davr bosqichida jamiyat va tabiatning o'zaro munosabati og'ir tanazzulga yuz tutmoqda. Tabiat va jamiyat munosabatlaridagi ushbu tanazzul tufayli dunyo hamjamiyati bir qator murakkab muammolarga duch keldiki, bu yer yuzidagi barcha mamlakatlar aholisining milliy xavfsizligiga jiddiy xavf solmoqda. O'zbekiston Respublikasining Prezidenti Sh.M.Mirziyoyev haqli tarzda ta'kidlaganidek, "atrof-muhit muvozanatining buzilishi, tabiiy resurslardan nomutanosib foydalanish, chiqindilarga beparvo munosabatda bo'lish va ifloslanish ekotizimlarga va aholi salomatligi va farovonligiga, barqarorlik va davlatlar xavfsizligiga ta'sir qilib, salbiy oqibatlariga olib kelmoqda. ...Tuproq, suv va havoning haddan ziyod ifloslanishi, iqlim o'zgarishi, o'simliklar va hayvonot dunyosidagi tashvishli o'zgarishlar ekologik muammoni taraqqiyotga yuz tutayotgan mamlakatlarning xavfsizligiga jiddiy tahdid solayotgan omillardan biriga aylantirmoqda" [1].

Darhaqiqat, ekologik xavf-xatarlar milliy va jamoat xavfsizligining muhim tarkibiy qismi sifatida bugungi kunda insoniyat va tirik mavjudotning qulay atrof tabiiy muhitda yashashi uchun global muammolar, ya'ni ekologik inqiroz, ekologik ofat, ekologik tanglik, ekologik halokat va ekologik fojialarni keltirib chiqarmoqda. Shunday fojiali ekologik xavf-xatarlar sirasiga atrof tabiiy muhitning ifloslanishi, sanitariya-epidemiologik holatning yomonlashuvi, turli infeksiyalar (masalan, koronavirus)ning keng tarqalishi oqibatida odamlarning kasallanishi, o'rtacha umr ko'rish yoshining kamayishi, yurak-qon, rak kabi kasalliklarning ko'payishi, atmosfera havosida zaharli gazlarning ko'payishi, toza ichimlik suvi bilan ta'minlashning murakkabligi, hayvonot va o'simlik dunyosi noyob turlarining yo'qolib borishi kabilarni ko'rsatish mumkin.

Amaliyotni o'rganish shundan dalolat beradiki, inson tabiatdan o'ziga kerakli narsalarni olish bilan bir qatorda, unga har xil ishlab chiqarish chiqindilarini tashlab, atrof tabiiy muhitni ifloslantirmoqda. Sanoati rivojlangan mamlakatlarda bir kishi hisobiga har yili tabiatdan 30 tonna modda olinib, uning atigi 1-1,5 foizi iste'mol mahsulotlari sifatida foydalanilmoqda,

qolganlari esa chiqindi sifatida tashlab yuborilmoqda. Rasmiy ma'lumotlarga ko'ra, har yili atmosferaga 200 million tonnadan ziyod azot oksidi, 50 million tonnadan ortiqroq har xil uglevodorodlar chiqarilmoqda. Jahon sanoati har yili tabiatga 32 milliard kubometr ifloslangan suv, 70 million tonna zaharli gazlar va 250 million tonna changni chiqarib tashlamoqda [2].

Dunyo aholisining jadal sur'atda o'sishi ham (O'zbekiston aholisi 1995 yilda 22,7 million bo'lgan bo'lsa, 2025 yilda 42,3 millionga yetadi) ekologik xavfsizlikka jiddiy ta'sirini o'tkazmoqda. So'ngi 30 yil ichida Markaziy Osiyodagi besh mustaqil davlatlarning aholisi 54,3 milliondan 90,8 millionga yetishi taxmin qilinmoqda [3].

Jahondagi ichishga yaroqli suvlar barcha suv zaxiralarining faqat 0,0221 foizini tashkil etadi. Ko'rinib turganidek, ichimlik suv masalasi dunyodagi eng og'ir muammolardan biri sifatida kun tartibida turibdi [4]. Suv zaxiralarining, jumladan, yer usti va yer osti suvlarining keskin taqchilligi va ifloslanganligi O'zbekiston uchun ham katta tashvish tug'dirmoqda. Hududimizdagi daryolar, kanallar, suv omborlari va hatto yer osti suvlari ham inson faoliyati ta'siriga uchramoqda.

Rizq-ro'zimiz manbai bo'lgan yerning qadriga yetish, uni eng bebaho boylik sifatida e'zozlash birinchi darajali vazifadir. Respublika umumiy yer maydonining atigi 10 foizinigina ekin maydonlari tashkil etadi. Markaziy Osiyo mamlakatlari orasida O'zbekistonda aholining zichligi yuqori bo'lib, 1 kvadrat-kilometrda 51,4 kishiga to'g'ri keladi.

Shu sababdan, milliy xavfsizlikning eng xavf-xatarli turlaridan biri hisoblangan ekologik xavfsizlikning oldini olish va bartaraf etish sivilizatsiya taraqqiyotining bugungi bosqichida milliy xavfsizlik va barqaror rivojlanishni ta'minlash hamda kishilik jamiyatini saqlab qolishning asosiy talablaridan biri sifatida e'tirof etilmoqda.

Ekologik xavfsizlikning oldini olish va bartaraf etish bo'yicha mamlakatimizda keng qamrovli chora-tadbirlar amalga oshirilmoqda. Chunonchi, Yurtboshimizning "2022-2026 yillarga mo'ljallangan yangi O'zbekistonning taraqqiyot strategiyasi to'g'risida" [5]gi farmonida "mamlakatimizda aholi salomatligi va

genofondiga ziyon yetkazadigan mavjud ekologik muammolarni bartaraf etish, atrof muhitning ifloslanish darajasini baholash mexanizmlarini takomillashtirish, uning ifloslanish darajasini prognoz qilish, "Yashil makon" umummilliy loyihasini amalga oshirish, Respublika hududlarida o'rmonlar maydonini kengaytirish, sug'oriladigan yerlarni eroziyadan saqlash uchun ihota daraxtzorlarini barpo etish" kabi choratadbirlarning belgilanishi mamlakatimizda ekologik xavfsizlikni ta'minlashda muhim rol o'ynaydi.

Ekologik xavfsizlikning umumiy tavsifini tahlil qilganda, albatta, "ekologik xavfsizlik" tushunchasining yuridik tabiatini ochib berish, uning mazmuni va mohiyatiga e'tibor qaratish lozim. "Ekologik xavfsizlik" atamasining ilmiy tushunchasi "Экология. Энциклопедический словарь" [6] kitobida ochib berilgan. Ushbu kitobda berilgan ta'rifga ko'ra, "ekologik xavfsizlik - bu inson, jamiyat va atrof muhitning eng muhim hayotiy manfaatlariga zarar yetkazuvchi xavfdan himoyalanganlik holatidir". Ushbu tushunchada ishlatilgan xavf - bu salbiy yoki halokatli hodisalarning yuzaga kelish ehtimolini bildiradi.

Ayrim mualliflarning fikricha, "ekologik xavfsizlik himoyalangan tabiat obyektlari tomonidan bo'ladigan xavfdan shaxsning, aholining, hududning, sanoat va tabiat obyektlarining himoyalanganlik holatidir" [7]. Yu.E.Vinokurov ekologik xavfsizlikka quyidagicha ta'rif beradi: "ekologik xavfsizlik - bu antropogen faoliyat amalga oshirilishi chog'ida ifloslangan tabiiy obyektlardan, shuningdek tabiat hodisalari va tabiiy ofatlardan keladigan xatarlardan hayot uchun muhim ekoxavfsiz obyektlarining (shaxs, aholi, hudud) muhofaza qilinganlik holatidir" [8].

Sh.Y.Jo'rayevning ekologik xavfsizlikka bergan tavsifiga binoan, "ekologik xavfsizlik atrof tabiiy muhit (ekologiya) obyektlarining xavfli tarzda sifati buzilishining, agar shunday xavf vujudga kelgan bo'lsa, odamlarga, jamiyatga, ayrim hududlarga salbiy ta'sirining oldini olishga qaratilgan faoliyatdir" [9].

Aytilganlardan kelib chiqib, ekologik xavfsizlikning tushunchasi oddiy qilib aytganda, atrof tabiiy muhit (ekologiya) sifati buzilishining inson va jamiyatga yetkazishi mumkin bo'lgan xavf-xatardan himoyalanganligini anglatadi. Demak, ekologik xavfsizlik - atrof tabiiy muhit (ekologiya) obyektlarining xavfli tarzda sifati buzilishining, agar shunday xavf vujudga kelgan bo'lsa, odamlarga, jamiyatga, ayrim hududlarga salbiy ta'sirining oldini olishga qaratilgan faoliyatdir.

Ekologik xavfsizlik tushunchasini ochib berish ekologik xavfsizlikni ta'minlash tushunchasini anglashga yordam beradi. Maxsus ilmiy manbalarda ushbu tushuncha xususida ham bir qator tavsiflar berilgan. Masalan, Sh.Y.Jo'rayevning ta'kidlashicha, "inson, jamiyat va davlat manfaatlariga xavf (tajovuz) atrof muhit orqali yoki u tomonidan yetkazilgani uchun ham uni ekologik xavf, bunday xavflarni oldini olish va bartaraf etishga qaratilgan faoliyatni esa ekologik xavfsizlikni ta'minlash, deb ta'riflash maqsadga muvofiqdir" [10].

Yuqorida aytilganlardan kelib chiqib, ekologik xavfsizlikni ta'minlash tushunchasiga tabiat obyektlari tomonidan bo'ladigan xavfdan shaxsning, aholining, hududning, sanoat va tabiat obyektlarining himoyalanganlik holati, texnogen halokatlarning oldini olish, tabiiy ofatlar oqibatlarini bartaraf etish bilan bog'liq faoliyatni qamrab oladi, deb ta'rif berish mumkin.

Ekologik xavfsizlikni ta'minlash atamasini tushunishda uni huquqiy kategoriya sifatida, shuningdek, davlat faoliyatining ma'lum bir yo'nalishi (funktsiyasi) va inson ekologik huquqlarining bir ko'rinishi sifatidagi tushuncha sifatida qarash kerak. Ekologik xavfsizlikni ta'minlash atamasi bir qator milliy qonun hujjatlarida uchraydi. Masalan, O'zbekiston Respublikasining "Tabiatni muhofaza qilish to'g'risida" [11]gi qonunida "ekologiya xavfsizligini ta'minlash" (3-modda), "ekologik jihatdan xavfsizligi" (4-modda), O'zbekiston Respublikasining Shaharsozlik kodeksi [12]da "ekologik xavfsizlik talablari", "atrof muhitni muhofaza qilish, ekologik xavfsizlik talablariga rioya qilish" tahririda, "Fuqarolar sog'lig'ini saqlash to'g'risida" [13]gi qonunning 6-moddasida "atrof muhitni muhofaza etish va ekologik xavfsizlikni ta'minlash" tahririda, Yer kodeksi [14] ning 2-moddasida "atrof tabiiy muhitga zarar yetkazishning oldini olish, ekologik xavfsizlikni ta'minlash" tahririda bayon qilingan.

Ekologik xavfsizlikni ta'minlash tushunchasining yuridik tabiatini aniqlash uchun ushbu institutning o'ziga xos xususiyatlari, uning boshqa faoliyat turlaridan farqli jihatlarini ochib berish kerak. Bular, birinchidan, ekologik xavfsizlikni ta'minlash atrof tabiiy muhitni muhofaza qilish faoliyatining bir yo'nalishini tashkil etadi; ikkinchidan, ekologik xavfsizlikni ta'minlash atrof tabiiy muhitni muhofaza qilish faoliyatining asosiy tamoyili sifatida ham qaralishi mumkin; uchinchidan, ekologik xavfsizlikni ta'minlash atrof tabiiy muhitni muhofaza qilish faoliyatiga tegishli bo'lib, u milliy xavfsizlikning

tarkibiga kiradi.

Ekologik xavfsizlik huquqi tushunchasini ochib berishda ikkita holat, birinchidan, atrof tabiiy muhitga ta'sir xarakteri va ko'lami, va ikkinchidan, shu ta'sir natijasida sifati halokatli o'zgargan atrof tabiiy muhitning inson, jamiyat va davlat manfaatlariga salbiy ta'siridan kelib chiqish lozim. Bunda tabiatga ta'sir halokat deb qaralib, halokatga uchragan tabiat esa o'z navbatida inson, jamiyat va davlatga talafot keltiradi. Mana shu holatlar ekologik xavf tushunchasini anglatadi va o'z navbatida, ekologik xavf hodisasi favqulodda vaziyat sifatida baholanadi.

Aytilganlardan kelib chiqib, ekologik xavf-xatar deganda, atrof tabiiy muhit sifatining jiddiy buzilishi natijasida inson, jamiyat va davlatning ekologik va boshqa manfaatlariga yetkazilishi mumkin bo'lgan va yetkazilgan jiddiy (real) halokat tushuniladi. Shunga ko'ra, ekologik xavfsizlik deganda, inson, jamiyat va davlatning manfaatlarini atrof tabiiy muhitning sifatini buzish natijasida yetkazilgan yoki yetkazilishi mumkin bo'lgan zararlarning oldini olish va bartaraf etish holati tushuniladi.

Yuqoridagilardan xulosa qilib, ekologik xavfsizlikni ta'minlash deganda, favqulodda yuz beradigan tabiiy yoki texnogen ekologik xavf natijasida atrof tabiiy muhit obyektlari orqali inson sog'lig'i, hayoti va mulkiga, shuningdek jamiyat va davlat manfaatlariga talafot yetkazilishining oldini olish va kelib chiqqan oqibatlarni bartaraf etishga qaratilgan tashkiliy-huquqiy chora-tadbirlar tizimi tushuniladi.

Umumiy jihatdan qaraganda, ekologik xavf-xatar ta'sir etishi mumkin bo'lgan obyektlar bo'lib, birinchidan, mazkur ta'sir xavf-xatariga duch keluvchi atrof tabiiy muhitning holati va sifati, ikkinchidan, davlat va jamiyatning ekologik xavfsizligi, uchinchidan, insonning sog'lig'ini saqlashga xizmat qiluvchi fuqarolarning qulay atrof tabiiy muhitga ega bo'lish huquqi hisoblanadi.

O'zbekiston Respublikasi Konstitutsiyasining 24-moddasida belgilangan insonning yashash huquqi va bir qancha qonunlarda ifoda etilgan insonning qulay atrof tabiiy muhitga bo'lgan huquqi bir-birini chambarchas bog'liqdir. Inson salomatligini saqlash uning qulay atrof tabiiy muhitga ega bo'lishi bilan bog'liq bo'lib, uni turli ekologik xavf-xatar ta'sir etishi mumkin bo'lgan obyekt sifatida qarash o'rinlidir. Insonning yashash huquqi xavfli ekologik ta'sir oqibatida poymol bo'lmasligi lozim.

Shu sababdan, insonning qulay atrof tabiiy muhitga ega bo'lish huquqining nihoyatda muhim

ekanligini inobatga olib, ekologiya qonunchiligida uning kafolatlari belgilangan. Xususan, O'zbekiston Respublikasi «Tabiatni muhofaza qilish to'g'risida»gi qonunining 12-moddasida, «Atmosfera havosini muhofaza qilish to'g'risida»gi qonunining 4-moddasida insonning yashash uchun qulay atrof tabiiy muhitga ega bo'lish huquqi o'rnatilgan.

Ushbu qonunlarda insonning qulay atrof tabiiy muhitga ega bo'lish huquqi quyidagi kafolatlar orqali ta'minlanishi belgilangan: a) atrof tabiiy muhitni muhofaza qilish bo'yicha jamoat tashkilotlariga birlashish; b) atrof tabiiy muhitning holati hamda uni muhofaza qilish yuzasidan ko'rilayotgan chora-tadbirlarga doir axborotlarni talab qilish va olish huquqi; v) inson salomatligiga hamda mol-mulkiga yetkazilgan zararni undirib olish; g) jamoat ekologiya nazoratini amalga oshirish va h.k.

Ekologik xavf-xatar ta'siridan milliy xavfsizlikni ta'minlash va barqarorlikka erishishda jamiyat, tabiat va inson o'zaro munosabati muvozanatini bugungi kun talablari darajasida tartibga solishga qaratilgan, mukammal takomilga yetgan ekologiya qonunchiligi alohida ahamiyat kasb etadi. Bugungi kunda ekologiya qonunchiligi ekologik tanglikni bartaraf etishga lozim darajada ko'maklashayapti deb bo'lmaydi, balki ko'pchilik holatlarda uni vujudga kelishi va ko'payishiga sabab bo'lib, deklarativ xarakterdaligi, munosabatlarni tartibga solishda tegishli muruvvatsizligi bilan ko'zga tashlanmoqda. Atrof tabiiy muhitni muhofaza qilish bilan bog'liq bo'lgan munosabatlarni tartibga soluvchi normativ hujjatlarning umumiy majmuaga ega emasligi, turli tarmoq qonunchiligiga bo'lib tashlanganligi ham muammoni to'la va yetarli darajada hal qilinishiga to'siq bo'lmoqda.

Ma'lumki, atrof tabiiy muhitni muhofaza qilish munosabatlarini tartibga soluvchi qonunlarni yaratish o'ta murakkabligi bilan xarakterlanadi. Buning sababini tabiiy muhitning milliy chegaralarni bilmasligi, tabiiy kuchlarning inson kuch-qudratidan ustunligi, tabiat obyektlarining inson mehnati mahsuli emasligi, tabiatning umumiy qonuniyatlarining jamiyat qonunlariga bo'ysunmasligi va shunga o'xshash holatlarda ko'rish mumkin.

Shuni aytish kerakki, ilmiy adabiyotlarda bir necha bor huquq tizimida ikkita mustaqil soha, ya'ni tabiatni muhofaza qilish huquqi va tabiiy resurslardan foydalanish huquqi hamda tegishlicha ikkita mustaqil shu nomlardagi qonunchilik tarmoqlarini tashkil qilishga

urinishlar bo'lgan. Ammo, bu ko'pchilik tomonidan qo'llab-quvvatlanmasdan, tabiatni muhofaza qilish va undan foydalanish shunchalik bir-biri bilan bog'liqlik, ularni bir-biridan ajratish mumkin emas deb hisoblamogda. Shuning uchun bugungi kunda tabiatni muhofaza qilishga bag'ishlangan qonunlar bilan tabiiy resurslardan foydalanish to'g'risidagi qonunlar kompleks xarakterda bo'lib, ular ham muhofaza, ham foydalanish bilan bog'liq bo'lgan munosabatlarni majmualashgan tartibda yaxlit tartibga solmogda. Bu kabi qarashlar ham tabiatni muhofaza qilish to'g'risidagi qonunlarni alohida ayri holda yaratishga ma'lum darajada qiyinchilik tug'dirmogda.

Tabiatni muhofaza qilish qonunchiligini takomillashtirish zaruriyati ekologik-iqtisodiy tizimda tabiiy resurslardan foydalanish bosh element, ularni muhofaza etish esa ikkinchi darajali sifatida qaralishi bilan ham chambarchas bog'liqdir. Ekologik munosabatlarni bu kabi tamoyil asosida huquqiy tartibga solinishi fuqarolarning hayoti va sog'lig'ini muhofaza qilishning xo'jalik faoliyatini olib borishdan ustuvorligi, fuqarolarning qulay tabiiy atrof muhitga ega bo'lish huquqini kafolatlashni ikkinchi darajaga surib qo'yilishidan dalolat beradi. Vaholanki, ekologiya qonunchiligining bosh g'oyasi sifatida, eng avvalo, milliy xavfsizlik, insonning hayoti va sog'lig'i uchun qulay tabiiy atrof muhitga bo'lgan huquqini himoya qilishni ta'minlash yotishi kerak.

Ekologik xavfsizlikka tahdid solayotgan eng dahshatli havf-xatarlar sirasiga ekologik terrorizm, yadroviy terrorizm va ekotsid kabi jinoyatlarni sanab ko'rsatish mumkin. Bugungi kunda ekologik terrorizmning namoyon bo'lishiga yaqqol misollardan biri sifatida Yaponiyadagi voqeani keltirish mumkin. "Aum Senrike" sektasi Tokio metrosida zarin zaxarli moddasini qo'lladi. Sekta laboratoriyalarida tayyorlangan zaharli moddalarni sepib yuborish natijasida 16 ta stansiya zaharlanib, 12 ta odam halok bo'ldi, 4 ming atrofidagi odam turli darajadagi og'ir zaharlanish olgan. Bu kabi ekologik terroristik aktlarni sodir etishga urinishlarga ko'plab misollar keltirish mumkin: 2001 yil 17-18 fevralda London metrosida zarin turidagi zaharli modda topilgan; 2001 yil 22 fevralda Moskva shahridagi Yaroslav vokzalida 200 g rtut sepilgani aniqlangan.

Mamlakatimizda "ekologik terrorizm" tushunchasi me'yoriy huquqiy hujjatlarda yuridik jihatdan hali mustahkamlanmagan. Ilmiy adabiyotlarda esa "ekologik terrorizm" tushunchasidan tashqari "ximik", "biologik", "yadroviy",

"texnologik" terrorizm kabi tushunchalar ham uchraydi. Shunday qilib, ekologik terrorizm deganda, odamlar hayoti va sog'lig'i, o'simlik va hayvonot dunyosi uchun jamoat xavfsizligini buzish maqsadida xavf tug'diradigan, atmosfera havosi, tuproq, yer yoki suvlarni ekologik xavfli moddalar orqali zaharlash yo'li bilan atrof tabiiy muhitga ta'sir etishga qaratilgan ijtimoiy xavfli hatti-harakat yoki harakatsizlik tushuniladi.

Ekologik terrorizmning eng og'ir yo'nalishlaridan biri yadroviy terrorizmdir. Barchamizga ma'lumki, ommaviy qirg'in qurollarining tarqalishi va avj olishi yadroviy terrorizm xavf-xatarini vujudga kelishiga asos bo'ladi. "Xalqaro terrorizm va ekstremizmning boshqa ko'rinishlariga qarshi kurash sohasidagi asosiy tushuncha va iboralar lug'ati"da yadroviy terrorizm "terroristik maqsadlarda yadroviy portlovchi qurilmalarni, shuningdek, radioaktiv moddalarni va ularning chiqindilarini ma'lum bir hududni, obyektini, suv omborlarini, havoni radioaktiv zararlash maqsadida qo'llash yoki ularni shunday tahdidni keltirib chiqaruvchi" [15] sifatida talqin qilinadi.

Shu asosda yanada kengroq ma'noda, professor V.S.Belous yadroviy terrorizm tushunchasini "alohida shaxslar, guruh yoki tashkilotlar tomonidan yadroviy qurollarni yoki radioaktiv ashyolarni qo'llash yoki qo'llaniladi deb tahdid qilish, shuningdek, ko'p sonli insonlar hayotiga zomin bo'lish, ekologik jihatdan talafot yetkazish, ma'lum siyosiy yoki iqtisodiy manfaatlarni ko'zlab aholiga chuqur psixologik ta'sir o'tkazish maqsadida yadroviy infrastruktura obyektlarida turli dushmanchilik harakatlarini amalga oshirish", deb ta'riflaydi [16]. A.B.Koldobskiy esa, yadroviy terrorizm deganda, "alohida shaxslar yoki guruhlarining rasman e'lon qilingan siyosiy, ijtimoiy maqsad va muddaolarga erishish uchun amalda bo'lgan yadroviy portlovchi qurilmalarni, ularni keyinchalik qo'llash yoki shunday tahdid bilan qo'lga kiritish, yo bo'lmasa yaratish bo'yicha harakatlar uyg'unligi" [17]ni tushunadi.

Ekologik terrorizmning eng og'ir yo'nalishlaridan biri ekotsiddir. Shuni aytish kerakki, bir qator rivojlangan davlatlarning jinoyat qonunchiligida ekotsid jinoyati uchun jinoiy javobgarlik belgilangan. Chunonchi, Rossiya Federatsiyasining 1996 yil 13 iyunda qabul qilingan 63-FZ-sonli Jinoyat kodeksining 358-moddasida o'rnatilishicha, "o'simlik yoki hayvonot dunyosini ommaviy yo'q qilish, atmosfera yoki suv resurslarini zaharlash, shuningdek ekologik talofat kelib chiqishiga yo'l qo'yuvchi boshqa

harakatlarni sodir etish”, aybdorlarni o‘n ikki yildan yigirma yilgacha ozodlikdan mahrum etilishiga sabab bo‘lishi mumkin.

Ushbu moddaning dispozitsiyasi mazmunidan ko‘rinib turibdiki, ekotsid deganda, fizikaviy, kimyoviy, biologik, bakteriological qurol va vositalar orqali tabiat resurslari – yer, suv, atmosfera havosi, o‘simlik va hayvonot dunyosi, muhofaza etiladigan tabiiy hududlar, ya‘ni ekologik tizimning butunlay izdan chiqishi, yerning degradatsiyaga uchrashi, suv va atmosfera havosining zaharlanishi, o‘simlik, hayvonot dunyosi va muhofaza etiladigan tabiiy hududlarning ommaviy yo‘q qilinishiga qaratilgan hatti-harakat yoki harakatsizlik tushuniladi.

Shu o‘rinda ta‘kidlash lozimki, O‘zbekiston Respublikasining Jinoyat kodeksida ekologik terrorizm va uning yo‘nalishlari hisoblangan yadroviy terrorizm, ekotsid jinoyatlari uchun jinoiy javobgarlik nazarda tutilmagan. Shu sababdan, JKning ekologik jinoyatlarga oid moddalarida ekologik terrorizm va uning yo‘nalishlari hisoblangan yadroviy terrorizm, ekotsid jinoyatini sodir etganlik uchun jinoiy javobgarlik masalasi ham ko‘rib chiqilishi lozim.

Mamlakatimizda ekologik xavfsizlikni ta‘minlashda O‘zbekiston Respublikasi Konstitutsiyasiga kiritilayotgan ekologik munosabatlarni tartibga solishga bag‘ishlangan normalar muhim ahamiyat kasb etadi. Unda, avvalo, “davlat insonning yashash muhiti bo‘lmish biosfera va ekologiya tizimlari barqarorligini saqlab qolish, odamlarning ekologik jihatdan xavfsizligi, inson va uning kelgusi avlodlari genetik fondi haqida g‘amxo‘rlik qilishni ta‘minlaydi” tahriridagi mustaqil qoida o‘z ifodasini topishi kerak;

Bundan tashqari, fuqarolar normal va sog‘lom hayot kechirishlari, sog‘lom turmush tarzini amalga oshirishlari, mehnat faoliyati bilan shug‘ullanishlari uchun ularni o‘rab turgan atrof tabiiy muhit - atmosfera havosi, suv, o‘simlik dunyosi, tuproq toza, inson sog‘lig‘iga zararli ta‘sir etmaydigan sifat va holatda bo‘lishi lozim. Shuning uchun O‘zbekiston Respublikasi Konstitutsiyasining inson va fuqarolarning asosiy huquqlari, erkinliklari va burchlarini belgilashga bag‘ishlangan ikkinchi bo‘limini fuqarolarning qulay atrof tabiiy muhitga ega bo‘lish huquqini tartibga soluvchi alohida norma bilan to‘ldirish maqsadga muvofiq.

Ekologik xavfsizlikni ta‘minlash va barqaror rivojlanishni amalga oshirishda O‘zbekiston davlatining ekologik siyosati, atrof tabiiy muhitni sog‘lomlashtirishga bag‘ishlangan ko‘plab normativ-huquqiy hujjatlarning qabul qilinishi va

ularning ijrosiga qaratilgan say-harakatlar ijobiy natijalarni berishi shubhasizdir. Chunonchi, O‘zbekiston Respublikasi Prezidentining 2019 yil 30 oktabrdagi PF-5863-son [18] farmoni asosida “2030 yilgacha bo‘lgan davrda O‘zbekiston Respublikasining Atrof muhitni muhofaza qilish konsepsiyasi” tasdiqlanib va unda iqtisodiyotni ekologiyalashtirish, tabiatdan foydalanishning iqtisodiy mexanizmlarini joriy qilish, ekologik jihatdan eng kam xavf tug‘diruvchi materiallar, mahsulotlardan, ishlab chiqarish obyektlari va boshqa obyektlardan ustuvor darajada foydalanish, atrof muhitni muhofaza qilish va tabiatdan oqilona foydalanish sohasida davlat nazoratini takomillashtirish, chiqindilar bilan bog‘liq ishlarni amalga oshirish tizimini takomillashtirish, zaharli kimyoviy va radioaktiv moddalardan ekologik xavfsiz foydalanishni ta‘minlash vazifalari belgilab berildi.

Ushbu konsepsiyaning amalga oshirilishi natijasida 2030 yilda Orol dengizining qurigan tubining O‘zbekistondagi qismida o‘rmonzorlar maydoni uning jami hududiga nisbatan 60 foizgacha yetkaziladi, qishloq xo‘jaligida suv resurslarini yo‘qotish 10 foizga kamaytiriladi, qishloq xo‘jaligida suv iste‘moli (solishtirma gektarga nisbatan) 15 foizga kamaytiriladi, oqava suvlarini tozalash samaradorligi 80 foizgacha oshiriladi, atmosfera havosiga ifloslantiruvchi moddalar chiqarilishi 10 foizga kamayadi, transport vositalarining 80 foizi gaz-ballon yoqilg‘isi va elektr energiyasida ishlashga o‘tkaziladi, o‘rmonzorlar bilan qoplangan o‘rmon fondi hududi 4,5 mln gektargacha kengaytiriladi, IV toifadagi qo‘riqlanadigan tabiiy hududlar maydoni 12 foizgacha kengaytiriladi, Qizil kitobga kiritilgan va pitomniklarda parvarish qilingan chiroyli tivaloqlarni tabiatga qo‘yib yuborish yiliga 4000 gacha ko‘paytiriladi, aholi qattiq maishiy chiqindilarni to‘plash va olib ketish xizmatlari bilan 100 foiz qamrab olinadi, hosil bo‘ladigan qattiq maishiy chiqindilarni qayta ishlash hajmi 65 foizgacha ko‘payadi; alohida xususiyatga ega chiqindilarni qayta ishlash hajmi 30 foizgacha o‘sadi.

Ekologik xavfsizlikni ta‘minlashda O‘zbekiston Respublikasi Prezidentining 2022 yil 2 dekabrda PQ-436-son “2030 yilgacha O‘zbekiston Respublikasining «yashil» iqtisodiyotga o‘tishiga qaratilgan islohotlar samaradorligini oshirish bo‘yicha chora-tadbirlar to‘g‘risida” [19]gi qarori muhim ahamiyat kasb etadi. Unga ko‘ra, qayta tiklanuvchi energiya manbalaridan foydalanishni tejashni yanada kengaytirish maqsadida 2030 yilgacha O‘zbekiston Respublikasida “yashil” iqtisodiyotga o‘tish, qayta tiklanuvchi energiya

manbalarining ishlab chiqarish quvvatini 15 GVtga oshirish va ularning ulushini elektr energiyasini ishlab chiqarish umumiy hajmining 30 foizidan ko'prog'iga yetkazish, 1 million gektargacha maydonda suv tejavchi sug'orish texnologiyasini joriy etish, yiliga 200 million ko'chat ekish orqali shaharlardagi yashil maydonlarni 30 foizdan ortiqroqqa kengaytirish, respublika o'rmon fondi zaxiralari ko'rsatkichini 90 million kub metr dan ortiqroqqa yetkazish, hosil bo'ladigan qattiq maishiy chiqindilarni qayta ishlash darajasini 65 foizdan oshirish vazifalari belgilab berildi.

Ekologik xavfsizlikni ta'minlash, atrof tabiiy muhitni muhofaza qilishning eng samarali vositalaridan biri fuqarolarning ekologik madaniyatini yuksaltirish hisoblanadi. Har bir ota-ona farzandlarini tabiatni sevish, ardoqlash, yerga, tuproqqa mehr qo'yish, o'simlig-u jonivorlarni ardoqlashga o'rgatishi lozim. Oila, bolalar bog'chasi,

maktabdan boshlab ekologik ta'lim-tarbiyaga alohida e'tibor berilishi kerak. Toki bolalar go'dakligidanoq tabiatga nisbatan bemehrlik og'ir oqibatlariga olib kelishini tushunishi zarur.

Tabiatga mehri kuchli bo'lgan odamning o'z xalqiga, Vataniga bo'lgan mehr-muhabbati ham yuksak bo'ladi. Qalbida mehr-shafqat, rahmdillik singari yuksak ma'naviy-axloqiy fazilatlar ustuvorlik qiladigan insonlar tabiatdagi har bir mavjudot va hodisaga oqilona munosabatda bo'lishga harakat qiladi. U daraxt shoxini sindirmaydi, axlat tashlab suvni iflos qilmaydi, havoning bulg'anishiga yo'l qo'ymaydi, yam-yashil maysalarni payhon qilmaydi, aksincha bog'lar yaratadi, obodonchilik ishlari bilan shug'ullanadi, mehnati, aql-idroki va tafakkurini ona tabiatni muhofaza qilishga bag'ishlaydi. Bularning barchasi oqibatda ekologik xavfsizlikning oldini olish va ta'minlashda muhim ahamiyat kasb etadi.

Foydalanilgan adabiyotlar

1. Мирзиёев Ш.М. Янги Ўзбекистон стратегияси. –Т.: Ўзбекистон, 2021, 383, 389-бетлар;
2. Қадриятлар ва ижтимоий тараққиёт. -Т.: "Ўзбекистон", 1997, 61-62-бетлар;
3. Федерико Майор. Келажак хотираси, 138-бет;
4. Ўша жойда, 64-бет;
5. Қонун ҳужжатлари маълумотлари миллий базаси, 29.01.2022 й., 06/22/60/0082;
6. Экология. Энциклопедический словарь. –М.: Норма, 2001, 12-13-бетлар;
7. Серов Г.И. Правовое регулирование экологической безопасности при осуществлении промышленной и иных видов растительности. –М.: Изд-во "Ось-89", 1998, 3-бет;
8. Обоснование предложений по совершенствованию законодательства в сфере обеспечения экологической безопасности населения и территории РФ: отчет о НИР. –М., 1997, 49-бет;
9. Обоснование предложений по совершенствованию законодательства в сфере обеспечения экологической безопасности населения и территории РФ: отчет о НИР. –М., 1997, 49-бет;
10. Жўраев Ш.Ю. Ўзбекистонда экологик хавфсизликни таъминлашнинг назарий-ҳуқуқий масалалари. Ю.ф.н. илм.даражасини олиш учун дисс. –Т., 2012, 30-бет;
11. Ўзбекистон Республикаси Олий Кенгашининг ахборотномаси, 1993, 1-сон, 38-модда;
12. Қонун ҳужжатлари маълумотлари миллий базаси (www.lex.uz);
13. Ўзбекистон Республикаси Олий Мажлисининг ахборотномаси, 1996, 9-сон, 128-модда; 2016, 52-сон, 597-модда;
14. Ўзбекистон Республикаси Олий Мажлисининг ахборотномаси, 1998, 5-6-сон, 82-модда;
15. Петришев В.Е. Халқаро терроризм ва экстремизмнинг бошқа кўринишларига қарши кураш соҳасидаги асосий тушунча ва иборалар Луғати. Петришев В.Е. М., Эдиториал УРСС, 2003, 58-б.;
16. Вестник МГТУ, 9 том, 2006, 1-сон, 157-162-бетлар;
17. Колдобский А.Б. Ядровый терроризм муҳокамаси: Физикадан бошланади. Физика ("первое сентября" газетасига ҳафталик илова). 2000. –№28. 11-б.;
18. Қонун ҳужжатлари маълумотлари миллий базаси, 31.10.2019 й., 06/19/5863 /3979-сон; 13.11.2020 й., 06/20/6110/1512-сон; 17.03.2021 й., 06/21 /6188/0216-сон;
19. Қонунчилик маълумотлари миллий базаси, 03.12.2022 й., 07/22/436/1061-сон.

Usmonov M.B. Ekologik xavfsizlikni huquqiy ta'minlash muammolari

Maqolada ekologik xavfsizlik, uning milliy xavfsizlikka ta'siri, ekologik barqarorlikni ta'minlashda ekologiya qonunchiligining roli va ushbu qonunchilikni takomillashtirish masalalari tadqiq etilgan.

Kalit so'zlar: ekologiya, ekologik xavfsizlik, milliy xavfsizlik, ekologik barqarorlik, ekologiya huquqi, ekologiya qonunchiligi, atrof tabiiy muhit, tabiat obyektlari, barqaror rivojlanish.

Усмонов М.Б. Проблемы правовые обеспечения экологической безопасности

В статье исследуются вопросы экологической безопасности, ее влияние на национальной безопасности, роль экологического законодательства в обеспечении экологической стабильности и совершенствование экологического законодательства.

Ключевые слова: экология, экологическая безопасность, национальная безопасность, экологическая стабильность, экологическое право, экологическое законодательство, окружающая природная среда, природные объекты, стабильное развитие.

Usmonov M.B. Problems of jurisdictional supporting ecological safety

The article searches the matters of ecological safety. Its influence on national security, the role of ecological legislation and providing ecological firmness is also given in the article.

Key words: ecology, ecological safety, national security, ecological legislation, environment, natural objects, and steady development.

Nurmatov Mirg'olib Mirzayevich,

O'zbekiston Respublikasi Jamoat xavfsizligi universiteti
Maxsus-huquqiy fanlar va harbiy diplomatiya kafedrasida boshlig'i,
yuridik fanlar doktori, dotsent

ATROF-MUHITNI MUHOFAZA QILISHGA OID KONSTITUTSIYAVIY-HUQUQIY ASOSLARNING TAKOMILLASHUVI

Konstitutsiya davlatning Asosiy Qonuni sifatida mamlakatimizda amalga oshirilayotgan keng ko'lamli demokratik islohotlarni amalga oshirishning asosini mustahkamlaydi. Shu ma'noda yangi tahrirda ishlab chiqilgan va umumxalq ovoziga qo'yilgan O'zbekiston Respublikasining Konstitutsiyasi Yangi O'zbekistonni barpo etish va barqaror konstitutsiyaviy taraqqiyotni ta'minlashda muhim huquqiy zamin hozirlaydi.

Amaldagi Konstitutsiyada siyosiy-huquqiy hujjat sifatida mamlakatimizda atrof tabiiy muhitni muhofaza qilish va tabiiy resurslardan foydalanish bo'yicha asosiy qoidalar belgilab berilgan bo'lsa, yangi tahrirdagi Konstitutsiyada O'zbekiston ekologik taraqqiyot strategiyasining asosiy qoidalari, shu jumladan, ilk marotaba fuqarolarning ekologik huquqlari, shuningdek, ekologik va aholining ekologik xavfsizligiga doir talablar, davlat organlarining bu boradagi asosiy majburiyatlari belgilab berilgan. Jumladan, yangi tahrirdagi Konstitutsiyada aholi hayoti va salomatlik darajasini yaxshilashning zaruriy sharti sifatida atrof muhitni muhofaza qilish bo'yicha kompleks choralar belgilanmoqda.

Bu bejiz emas, albatta. Zero, konstitutsiyaviy normalarning ekologik siyosatni amalga oshirishdagi o'rni va ahamiyati beqiyos. Xorijiy tajribada ham aynan Asosiy Qonunda davlat organlari va jamoat birlashmalarining ekologik faoliyatini shakllantirish bo'yicha asosiy prinsiplari mustahkamlanadi, fuqarolarning ekologik huquq va burchlari belgilanadi, jamiyatning ekologik barqaror rivojlanishining ustuvor yo'nalishlari o'rnatiladi va h.k.

Shu o'rinda yer, yer osti boyliklari, suv, o'simlik va hayvonot dunyosi hamda boshqa tabiiy zaxiralar umummilliy boylikdir, ulardan oqilona foydalanish zarur va ular davlat muhofazasida ekanligini belgilovchi amaldagi Konstitutsiyaning 55-moddasi[1] yangi tahrirdagi Konstitutsiyaning 68-moddasida bir qator o'zgarish va qo'shimchalar kiritilgan holda aks etganini ta'kidlash lozim.

Ta'kidlash lozimki, davlat ekologik siyosatining asoslari belgilangan yangi tahrirdagi O'zbekiston Respublikasi Konstitutsiyasining 68-

moddasida[2] belgilangan konstitutsiyaviy norma davlat ekologik faoliyatining quyidagi asosiy prinsiplarini ifodalaydi:

Birinchidan, respublika tabiiy resurslari umummilliy boylik hisoblanadi, ya'ni yuridik ma'noda ular xalq mulkini tashkil etadi hamda ular nomidan davlat hokimiyati va boshqaruvi organlari qonunda belgilangan vakolatlari doirasida ish yuritadi.

Ikkinchidan, tabiiy resurslardan oqilona foydalanish, ya'ni tabiiy resurslardan ekologik normativ va standartlarga qat'iy rioya etgan holda foydalanish zarur.

Uchinchidan, tabiat obyektlari va resurslari davlat tomonidan qo'riqlanadi. Bu davlat tabiiy resurslardan oqilona foydalanish va muhofaza qilishni ta'minlashini hamda jismoniy va yuridik shaxslarning ekologik huquq va manfaatlariga, shuningdek ekologik huquq-tartibotga rioya etilishini kafolatlashini anglatadi.

To'rtinchidan, ushbu moddaga kiritilayotgan o'zgarishlardan biri bu "tabiiy zaxiralar" so'zi "tabiiy resurslar" etib o'zgartirilmogda. Bu juda ham to'g'ri taklif bo'lib, zaxira deganda bevosita iqtisodiy nuqtai nazardan yondashiladi, resurs deganda esa, ekologik-huquqiy mazmun anglashiladi. Boshqacha aytganda, barcha tabiiy resurslar ham hamisha zaxira bo'lavermaydi. Konstitutsiyaga taklif etilayotgan o'zgarish esa, atrof muhitning konstitutsiyaviy himoyasi doirasini yanada kengaytiradi, barcha tabiiy resurslarni ishonchli himoya qilishga xizmat qiladi.

Beshinchidan, yangi tahrirdagi O'zbekiston Respublikasi Konstitutsiyasining 68-moddasi yangi qism bilan to'ldirilib, unda yer qonunda nazarda tutilgan hamda undan oqilona foydalanishni va uni umummilliy boylik sifatida muhofaza qilishni ta'minlovchi shartlar asosida va tartibda xususiy mulk bo'lishi mumkinligi belgilanmoqda.

Shu o'rinda ta'kidlash lozimki, ushbu konstitutsiyaviy norma yerdan foydalanish sohasida bozor mexanizmlarini joriy etish, ushbu sohadagi mulkiy va huquqiy munosabatlarning barqarorligini ta'minlash, yer egalari mulkiy huquqlarini kafolatlash, shuningdek ularni

fuqarolik-huquqiy munosabatlar obyekt sifatida erkin muomalaga kiritish borasida amalga oshirilayotgan islohotlarning huquqiy kafolati bo'lib xizmat qiladi.

O'tgan uch yil ichida mamlakatimizda yer uchastkalarini ajratishning barcha uchun teng, shaffof va bozor tamoyillariga asoslangan tartibini joriy etish, yerga oid mulkiy va huquqiy munosabatlarda barqarorlikni ta'minlash, yerlarni muhofaza qilish, yer egalarining mulkiy huquqlarini kafolatlash, shuningdek, yerning iqtisodiy qiymatini belgilash orqali uni fuqarolik huquqiy munosabatlar obyekt sifatida erkin muomalaga kiritish borasida muhim ishlar amalga oshirildi.

Xususan, 2019-yil 13-avgustda "Qishloq xo'jaligiga mo'ljallanmagan yer uchastkalarini xususiylashtirish to'g'risida"gi O'RQ-552-son O'zbekiston Respublikasi Qonuni[3] qabul qilindi hamda O'zbekiston Respublikasi Prezidentining 2019-yil 13-avgustdagi "Xususiy mulkni himoya qilish va mulkdorlar huquqlarining kafolatlarini kuchaytirish, tadbirkorlik tashabbuslarini qo'llab-quvvatlash borasidagi ishlarni tashkil qilish tizimini tubdan takomillashtirish bo'yicha qo'shimcha chora-tadbirlar, shuningdek, tadbirkorlik subyektlarining moliyaviy resurslar va ishlab chiqarish infratuzilmasidan foydalanish imkoniyatlarini kengaytirish to'g'risida" PF-5780-son Farmoni bilan Sirdaryo viloyatida qishloq xo'jaligiga mo'ljallanmagan yer uchastkalarini xususiylashtirish tartib-taomillarini aprotatsiya qilish bo'yicha huquqiy eksperiment o'tkazish topshirildi.

Vazirlar Mahkamasining 2019-yil 2-dekabrda 963-son qaroriga muvofiq Sirdaryo viloyatida qishloq xo'jaligiga mo'ljallanmagan yer uchastkalarini xususiylashtirish tartib-taomillarini aprotatsiya qilish bo'yicha huquqiy eksperiment o'tkazildi.

Huquqiy eksperiment natijalari bo'yicha O'zbekiston Respublikasi Prezidentining 2021-yil 8-iyundagi "Yer munosabatlarida tenglik va shaffoflikni ta'minlash, yerga bo'lgan huquqlarni ishonchli himoya qilish va ularni bozor aktiviga aylantirish chora-tadbirlari to'g'risida"gi PF-6243-son Farmoni[4] qabul qilinib, u bilan yer uchastkalari xususiy sektorga – mulk va ijara huquqi asosida ajratilishi, shuningdek, qishloq xo'jaligiga mo'ljallanmagan yerlar mulk huquqi asosida elektron onlayn-auksion orqali realizatsiya qilinishi belgilandi.

2021-yil 15-noyabrda "Qishloq xo'jaligiga mo'ljallanmagan yer uchastkalarini xususiylashtirish to'g'risida"gi O'zbekiston

Respublikasi yangi O'RQ-728-son Qonuni[5] qabul qilinib, 2019-yildagi Qonun o'z kuchini yo'qotdi. Mazkur Qonun bilan qishloq xo'jaligiga mo'ljallanmagan yer uchastkalarini xususiylashtirish sohasidagi munosabatlarni qonun darajasida tartibga solish choralari ko'rildi.

Keyinchalik O'zbekiston Respublikasi Vazirlar Mahkamasining 2022-yil 14-fevraldagi "Qishloq xo'jaligiga mo'ljallanmagan yer uchastkalarini xususiylashtirish to'g'risida"gi O'zbekiston Respublikasi Qonunini amalga oshirish chora-tadbirlari haqida" 71-son qarori qabul qilindi. Mazkur Hukumat qarori bilan O'zbekiston Respublikasi fuqarolari va yuridik shaxslariga doimiy foydalanish (egalik qilish), ijara va meros qilib qoldiriladigan umrbod egalik qilish huquqi asosida tegishli bo'lgan yer uchastkalarini xususiylashtirish bo'yicha davlat xizmatlari ko'rsatishga doir ma'muriy reglament tasdiqlandi.

Shuningdek, O'zbekiston Respublikasi fuqarolari va yuridik shaxslari tomonidan ularga doimiy foydalanish (egalik qilish), ijara yoxud meros qilib qoldiriladigan umrbod egalik qilish huquqi asosida tegishli bo'lgan yer uchastkalarini xususiylashtirish "Yerxususiylashtirish" AAT orqali amalga oshirilishi belgilandi.

Qishloq xo'jaligiga mo'ljallanmagan bo'sh turgan yer uchastkalarini tadbirkorlik va shaharsozlik faoliyatini amalga oshirish uchun mulk yoki ijara huquqlari asosida, yakka tartibda uy-joy qurish uchun mulk huquqi asosida realizatsiya qilish "E-auksion" elektron savdo platformasi orqali amalga oshirilishi, bunda bo'sh turgan yer uchastkasiga doir ma'lumotlarni shakllantirish va kelishish "Yerelektron" avtomatlashtirilgan axborot tizimi orqali amalga oshirilishi belgilab qo'yildi.

Umuman olganda yangi tahrirdagi Konstitutsiyadagi mazkur normalar ushbu yo'nalishda amalga oshirilayotgan bosqichma-bosqich islohotlarni mustahkamlash va ularning davomiyligini ta'minlashda muhim qadam bo'ladi.

Shu o'rinda bir qator xorijiy mamlakatlar konstitutsiyalarining tahlili ularda ekologik-huquqiy normalar turlicha tartibga solinganligidan guvohlik beradi. Xususan:

1. Xorijiy mamlakatlar konstitutsiyalarida davlatning tabiatni muhofaza qilish, tabiiy resurslardan oqilona foydalanishni ta'minlash singari mustaqil funksiyalari mavjudligi mustahkamlangan (GFR Konstitutsiyasining 15-moddasi[6], Bolgariya Respublikasi Konstitutsiyasining 15-moddasi[7] va b.q.).

2. Tabiiy obyektlar va resurslarga nisbatan

davlatning mutlaq mulk huquqi belgilab qo'yilgan. Jumladan, Ruminiya Konstitutsiyasining 135-moddasi[8]da har qanday turdagi yer osti boyliklari, aloqa yo'llari, havo hududi, energiya salohiyatini o'zlashtirish uchun va jamoat manfaatlari uchun foydalanilishi mumkin bo'lgan suvlar, plajlar, hududiy dengiz, iqtisodiy zonaning va kontinental shelf tabiiy resurslari, shuningdek, qonun bilan belgilangan boshqa farovonlik manbalari faqat davlat mulki obyektlardir deb mustahkamlangan.

3. Davlat kelajak avlodlar oldidagi mas'uliyatini anglagan holda, yer yuzidagi hayotning asosi sifatida atrof-muhitni konstitutsiyaviy tuzum doirasida va qonunlarga muvofiq ijro hokimiyati va odil sudlov yordamida muhofaza qiladi (GFR Konstitutsiyasining 20-a(20) moddasi va sh.k.).

4. Davlat atrof-muhitni tiklash va muhofaza qilishni, shuningdek ekologik muvozanatni saqlashni ta'minlashi shart (Ruminiya Konstitutsiyasi 134-moddasi va b.q.).

5. Vengriya Respublikasi har bir insonning sog'lom atrof-muhitga bo'lgan huquqini tan oladi va amalga oshiradi (Vengriya Konstitutsiyasining 1-bobi, 18-bandi[9] va h.k.).

Shuningdek, Avstriya, Albaniya, Bolgariya, Vengriya, Litva, Polsha, Slovakiya, Sloveniya, Xorvatiya, Chexiya va Estoniya kabi davlatlarda fuqarolar va davlatning ekologiya sohasidagi huquq va majburiyatlari aniq-ravshan belgilab berilgan. Xususan, Gretsiya Konstitutsiyasi (1975 y.) 24-moddasida "Tabiiy va madaniy atrof muhitni muhofaza qilish davlatning majburiyati

hisoblanadi"[10], deb belgilangan. Avstriyada esa, "Atrof muhitni har tomonlama muhofaza qilish to'g'risida"gi Federal Konstitutsiyaviy qonun (1920 y.) amal qilishi ushbu mamlakatning atrof muhitni kompleks muhofaza qilishga intilayotganligidan dalolat beradi. Italiyada ham atrof tabiiy muhitni muhofaza qilish bo'yicha vazifa davlat zimmasiga yuklangan. Italiya Konstitutsiyasi 9-moddasida (1947 y.) ta'kidlanishicha, "Respublika mamlakat tabiatini muhofaza qiladi". Hindistonda atrof tabiiy muhitni muhofaza qilishning konstitutsiyaviy-huquqiy asoslari davlatning atrof tabiiy muhitni muhofaza qilish va uni yaxshilashga harakat qilishga majbur ekanligini hamda bu har bir Hindiston fuqarosidan talab qilinishini belgilaydi.

Muxtasar qilib aytganda, turli mamlakatlarning konstitutsiyaviy-ekologik normalarining qisqacha tahlili Konstitutsiyada davlat ekologik siyosatining ustuvor yo'nalishlarini belgilash, ularni normativ-huquqiy hujjatlarda yanada aniqlashtirish hamda qonunni qo'llash madaniyati ekologik barqaror rivojlanishga imkon berishini yana bir karra tasdiqlaydi. Xuddi shuningdek, qiyosiy tahlil ko'rsatganidek, yangi tahrirdagi O'zbekiston Respublikasi Konstitutsiyasida mustahkamlanayotgan asosiy ekologik-huquqiy normalar eng ilg'or xorijiy davlatlar tajribasiga mos bo'lib, mamlakatimizda barqaror rivojlanishni ta'minlashga, atrof muhit musaffoligini saqlashga, tabiatni hamda aholi salomatligini muhofaza qilishga xizmat qiladi.

Foydalanilgan adabiyotlar

1. Ўзбекистон Республикасининг Конституцияси. «Ўзбекистон Республикаси қонунчилик маълумотлари миллий базаси» <http://old.lex.uz/docs/20596>.

2. "O'zbekiston Respublikasi Konstitutsiyasi to'g'risida"gi O'zbekiston Respublikasi Konstitutsiyaviy Qonuni loyihasi. <https://meningkonstitutsiyam.uz>.

3. Ўзбекистон Республикасининг 2019 йил 13 августдаги ЎРҚ-552-сон "Қишлоқ хўжалигига мўлжалланмаган ер участкаларини хусусийлаштириш тўғрисида"ги Қонуни. Мазкур Қонун Ўзбекистон Республикасининг 2021 йил 15 ноябрдаги ЎРҚ-728-сонли «Қишлоқ хўжалигига мўлжалланмаган ер участкаларини хусусийлаштириш тўғрисида»ги Қонунига асосан ўз кучини йўқотган. «Ўзбекистон Республикаси қонунчилик маълумотлари миллий базаси» <http://old.lex.uz/docs/4471684>.

4. Ўзбекистон Республикаси Президентининг 2021 йил 8 июндаги ПФ-6243-сон "Ер муносабатларида тенглик ва шаффофликни таъминлаш, ерга бўлган ҳуқуқларни ишончли ҳимоя қилиш ва уларни бозор активига айлантириш чора-тадбирлари тўғрисида"ги Фармони. «Ўзбекистон Республикаси қонунчилик маълумотлари миллий базаси» <http://old.lex.uz/docs/5450176>.

5. Ўзбекистон Республикасининг 2021 йил 15 ноябрдаги ЎРҚ-728-сонли «Қишлоқ хўжалигига мўлжалланмаган ер участкаларини хусусийлаштириш тўғрисида»ги Қонуни. «Ўзбекистон Республикаси қонунчилик маълумотлари миллий базаси» <http://old.lex.uz/docs/5729966>.

6. Основной закон Федеративной Республики Германии. <https://legalns.com/download/books/cons/germany.pdf>.
7. Конституция Республики Болгарии. <https://legalns.com/cons/bulgaria.pdf>.
8. Конституция Румынии. <https://legalns.com/cons/romania.pdf>.
9. Конституция Венгерской Республики. <https://legalns.com/download/books/cons/hungary.pdf>.
10. Конституция Греции. <https://legalns.com/cons/greece.pdf>.

Nurmatov M.M. Atrof-muhitni muhofaza qilishga oid konstitutsiyaviy-huquqiy asoslarning takomillashuvi

Maqolada "O'zbekiston Respublikasi Konstitutsiyasi to'g'risida"gi O'zbekiston Respublikasi Konstitutsiyaviy Qonuni loyihasida mustahkamlangan atrof muhitni muhofaza qilishga oid yangi norma va qoidalarning mazmun-mohiyati ilmiy-nazariy tahlil qilinib, fuqarolarning ekologik huquqlari, shuningdek, ekologik va aholining ekologik xavfsizligiga doir talablar, davlat organlarining bu boradagi asosiy majburiyatlari hamda yangi konstitutsiyaviy normalarning ekologik siyosatni amalga oshirishdagi o'rni va ahamiyati yoritilgan.

Kalit so'zlar: atrof-muhit, Konstitutsiya, konstitutsiyaviy himoya, tabiiy resurslar, yer uchastkalari, umummilliy boylik, oqilona foydalanish, davlat muhofazasi, xususiy mulk, ekologik huquqlar, ekologik siyosat, ekologik taraqqiyot strategiyasi, ekologik faoliyat.

Нурматов М.М. Совершенствование конституционно-правых основ в области охраны окружающей среды

В статье научно-теоретически проанализированы содержание и сущность новых норм и правил по охране окружающей среды, закрепленных в проекте Конституционного закона Республики Узбекистан «О Конституции Республики Узбекистан», выделены права граждан, а также требования к охране окружающей среды и экологической безопасности населения, основные обязанности государственных органов в этой сфере, а также освящена роль и значение новых конституционных норм в реализации экологической политики.

Ключевые слова: окружающая среда, Конституция, конституционная охрана, природные ресурсы, земельные участки, национальное богатство, рациональное использование, государственная охрана, частная собственность, экологические права, экологическая политика, стратегия природоохранного развития, природоохранная деятельность.

Nurmatov M.M. Improving the constitutional and legal foundations in the field of environmental protection

The article scientifically and theoretically analyzes the content and essence of the new norms and rules for environmental protection, enshrined in the draft Constitutional Law of the Republic of Uzbekistan "On the Constitution of the Republic of Uzbekistan", highlights the rights of citizens, as well as requirements for environmental protection and environmental safety of the population, the main responsibilities state bodies in this area, as well as the role and significance of new constitutional norms in the implementation of environmental policy.

Key words: environment, Constitution, constitutional protection, natural resources, land plots, national wealth, rational use, state protection, private property, environmental rights, environmental policy, environmental development strategy, environmental protection activities.

Ниязов Максуд,

заведующий кафедрой Уголовно-правовых дисциплин
Специализированного филиала Ташкентского государственного
юридического университета

ОБЩИЕ ТРЕБОВАНИЯ ДОПУСТИМОСТИ ДОКАЗАТЕЛЬСТВ, ПОЛУЧЕННЫХ ПРИ ПРОВЕДЕНИИ ОПЕРАТИВНО-РОЗЫСКНЫХ МЕРОПРИЯТИЙ НА СТАДИИ ДОСЛЕДСТВЕННОЙ ПРОВЕРКИ

Реформы, проведенные согласно Стратегии действий по пяти приоритетным направлениям развития Республики Узбекистан в 2017-2021 годах, утвержденной Указом Президента Республики Узбекистан от 07.02.2017 г. УП-4947 [1], ознаменовали значимые события в совершенствовании в целом судебно-правовой системы, к неотъемлемым частям которой относятся уголовное и уголовно-процессуальное законодательство. Указанные преобразования являются первоначальными и для того, чтобы не останавливаться на имеющихся достижениях, в Стратегии развития Нового Узбекистана на 2022 - 2026 годы, утвержденной Указом Президента Республики Узбекистан №УП-60 от 28.01.2022 года определены семь приоритетных направлений, в числе которых обозначены как построение гуманного государства путем возвышения чести и достоинства человека и дальнейшего развития свободного гражданского общества, так и превращение принципов справедливости и верховенства закона в основополагающее и необходимое условие развития страны [2].

Реализация обоих направлений требует совершенствования нормативно-правовой базы деятельности правоохранительных органов, предоставление гарантий соблюдения прав и свобод граждан, а также обеспечения единой практики их применения.

В этой связи, особую актуальность приобретает оперативно-розыскная деятельность (далее – ОРД), которая на протяжении многих лет эволюции, регламентировалась исключительно негласными ведомственными нормативно-правовыми актами. Несмотря на то, что Закон Республики Узбекистан «Об оперативно-розыскной деятельности» был принят еще 25 декабря 2012 года [3] и в УПК были внесены ряд изменений (*Законы от 25 апреля 2016 года № ЗРУ-405 и от 18 февраля 2021 года № ЗРУ-675*) для имплементации норм и положений, связанных с ОРД, отдельные проблемы правовой регламентации использования результатов, получен-

ных в ходе осуществления ОРД сохранились до сих пор.

Следует отметить, что правоотношения в сфере ОРД могут возникать как до возбуждения уголовного дела - в рамках проверки заявлений, сообщений и следственной проверки, так и после её возбуждения в рамках дополнительной фиксации противоправной деятельности.

Предметом исследования в данной статье является именно оценка результатов и материалов, полученных в ходе осуществления ОРД, до возбуждения уголовного дела, а именно, в рамках следственной проверки. Также необходимо уяснить, что значение понятий оперативно-розыскная деятельность и оперативно-розыскные мероприятия (далее – ОРМ) соотносятся между собой как вбирающее понятие - ОРД, где ОРМ является лишь одной из составных частей ОРД. ОРД включает в себя механизм поиска, фиксации, обработки, хранения и использования поисково-разведывательной информации, тогда как ОРМ предусматривает определенные законом способы или приемы поиска и фиксации указанной информации.

Определив предмет исследования настоящей статьи необходимо обозначить инструменты или методы, используемые для познания сути проблемы и выдвижения предлагаемых решений. В частности, при написании данной статьи используются такие методы, как исторический с обращением к истокам ОРД и его правовой регламентации в прошлом и в настоящее время, системный метод, связанный с обоснованием взаимосвязей правовых норм в сфере ОРД и другими составляющими общественного развития, а также другими отраслями права, сравнительно-логический, выражающийся в применении логических приемов и сравнении правовых положений различных законов и нормативных актов различных стран касательно одного и того же явления, события, а также путем анализа осуществлено мысленное разделение составных компонентов используемых понятий,

рассматриваемых событий, а также путем синтеза осуществляется мысленное соединение компонентов рассматриваемых событий, различных дефиниций и правовых механизмов.

Приступая к основной части исследования, необходимо дать наиболее важные дефиниции, правовые положения, которые обеспечат целенаправленность рассмотрения вопросов, единый подход к пониманию и разрешению проблем.

Для определения временных рамок нам необходимо дать определение **доследственной проверки**, которая является начальной стадией уголовного досудебного производства под ней следует понимать предусмотренную уголовно-процессуальным кодексом деятельность уполномоченных государственных органов, должностных лиц, в ходе которой, проверяются первоначальные сведения о совершенном или готовящемся преступлении, устанавливаются предварительный ущерб, вред, квалификация совершенного деяния, выявляются причинно-следственные связи между действиями лиц и наступившими последствиями, а также предпринимаются неотложные меры к быстрому раскрытию преступления и задержанию правонарушителей [4, с.173]

Доследственная проверка имеет особое значение, так как именно на данной стадии исследуются обстоятельства для принятия начального процессуального решения, а также собираются первичные доказательства, в связи с чем, вопрос правомерности и допустимости использования доказательств, собранных в ходе проведения ОРМ, приобретает особую важность. По мнению Ряполовой Я.П. «ОРМ на первоначальном этапе уголовного процесса можно рассматривать как непроцессуальные проверочные действия, проводимые при рассмотрении сообщений о преступлении, создающие условия и предпосылки для появления в уголовном деле полноценных процессуальных доказательств, на основе которых устанавливаются обстоятельства, имеющие значение для решения вопроса о возбуждении уголовного дела.». [5, с.104] С данным мнением мы можем согласиться лишь частично, уточнив, что несправедливо ОРМ причислять к непроцессуальной деятельности, а полученные в ходе её проведения результаты или материалы к полностью непроцессуальным или недопустимым доказательствам.

Следующим важным моментом правового регулирования ОРМ является основания их проведения. Так, если по возбужденному уголовному делу основанием для осуществления оперативно-розыскных мероприятий является наличие самого дела либо поручения по делу, то в рамках доследственной проверки основания для осуществления ОРМ являются многочисленными и все они указаны в статье 15 Закона «Об ОРД» и обусловлены, в том числе, необходимостью производства доследственной проверки. Эти основания настолько тщательно продуманы, что орган, осуществляющий ОРД, в любом случае сможет обосновать необходимость проведения ОРМ, без нарушения требований действующего законодательства.

Общественная значимость оснований и условий проведения ОРМ заключается в том, что они позволяют определить ситуации, при которых возможно проведение ОРМ и на их основании проанализировать конкретный случай, а также законность обоснованность принятия решения о конкретном ОРМ и тем самым обеспечивать гарантии прав и свобод личности, неприкосновенности частной жизни. При этом, ученые расходятся во мнениях и одни под основаниями для проведения ОРМ понимают юридические обстоятельства с наличием которых законодатель связывает возможность их осуществления [6, с.104], другие считают, что понятие «основание» включает в себя как поводы к проведению ОРМ, под которыми следует понимать обстоятельства, побуждающие к началу соответствующих действий, так и основания проведения ОРМ, в качестве которых рассматриваются фактические данные, сведения о фактах (информация), которые требуют проверки для подтверждения или опровержения и реализации в виде проведения ОРМ или следственных действий либо тех и других в совокупности [7, с.288], а третьи полагают, что основанием для проведения ОРМ являются фактические данные о непосредственных признаках противоправности деяния или угрозы общественной безопасности, требующие реагирования оперативно-розыскных органов. [8, с.288]

Исходя из вышеизложенных определений, основания мы можем разделить на фактические - наличие сведений, свидетельствующих о необходимости проведения ОРМ и юридические - наличие условий, определенных

законом для проведения ОРМ. Для обоснованности осуществления ОРД необходимы как фактические, так и юридические основания в совокупности. Сочетание указанных оснований обеспечит обоснованность, правомерность и эффективность осуществления ОРМ.

Так, в статье 14 Закона «Об оперативно-розыскной деятельности» предусмотрена возможность проведения 16 ОРМ. Из них только 4 ОРМ связаны с ограничением права на тайну переписки, телефонных переговоров, почтовых, телеграфных и иных сообщений, права неприкосновенности жилища, а именно - обследование жилых помещений, контроль почтовых, курьерских отправок, телеграфных и иных сообщений, прослушивание переговоров, ведущихся с телефонов и других телекоммуникационных устройств, снятие передаваемой по ним информации, получение информации о соединениях между абонентами или абонентскими устройствами. Поэтому, указанные ОРМ, согласно Закона, должны осуществляться лишь с санкции прокурора. Но кроме указанного перечня ОРМ, подлежащих санкционированию прокурором, необходимо учесть, что при проведении мероприятий, направленных на получение сведений (в т.ч. рамках ОРМ наведение справок), составляющих банковскую тайну, также необходимо получение санкции прокурора.

Также имеются ОРМ, проводимые на основании постановления, утвержденного руководителем органа, осуществляющего оперативно-розыскную деятельность, согласованному с прокурором. К данной подгруппе относятся 7 ОРМ - проверочная закупка, контролируемое приобретение, оперативное наблюдение, оперативное внедрение, проводимая внутри Республики Узбекистан, контролируемая поставка, операции под прикрытием и оперативный эксперимент. А остальные ОРМ проводятся сотрудниками органов, осуществляющих ОРД, самостоятельно.

Указанные требования Закона образуют специальные требования к основаниям и условиям осуществления ОРМ и в данном случае, как основания проведения мероприятия, так и условия проведения мероприятий строго должны соответствовать требованиям закона. В противном случае, полученные доказательства, не будут иметь доказательственного значения, в связи с их недопустимостью.

Следует отметить, согласно исследованиям в условиях появления новых вызовов времени наблюдается дисбаланс между

постоянно самосовершенствующейся преступностью и правоприменительной деятельностью, действующей на основе архаичных требований законодательства. Ряд зарубежных стран частично урегулировали данный недостаток в процессуальной регламентации ОРД, путем частичного наполнения УПК нормами оперативно-розыскного законодательства (например: Грузии, Кыргызской Республики, КНР, ФРГ), что, по мнению М.Колосович, нужно воспринимать как потребность в новых средствах противодействия преступности. [9, с.6]

Однако, несмотря на очевидную необходимость и практическую потребность использования результатов ОРД в процессе доказывания по уголовным делам, ни учеными теоретиками, ни практиками правоохранительных органов до сих пор не представлен общедоступный и единый механизм прямой трансформации результатов ОРД в процессуальные доказательства, что позволило бы четко разрешать вопросы допустимости доказательств. Определенную интригу и неясность в данном вопросе создают нормы УПК, которые не согласуются между собой как единый унифицированный механизм.

Следует обратить внимание на то, в ст.19 ЗРУ «Об ОРД» наряду с термином «результаты ОРД» также используется термин «материалы ОРД». Если дать определение понятию «результат», то он означает следствие чего-либо, последствие, конечный вывод, итог, развязка, исход, конец дела. [10] Также под «результатом» - понимается «то, что получено в завершении какой-нибудь деятельности, работы, итог». [11] В то время как под «материалом» понимается вещество, предмет, сырьё, применяемое для изготовления чего-либо, а также данные, сведения, источники, служащие основой либо доказательством чего-либо. [12]

Закон не дает разъяснений касательно того, что именно необходимо относить результатам, а что именно к материалам. Как указывается в законе, результаты ОРД используются исключительно для выполнения задач, возложенных на органы, осуществляющие ОРД, в то время как материалы ОРД могут использоваться, в том числе для возбуждения уголовного дела, а также при доказывании по уголовным делам. Исходя из указанного положения, автор считает, что под материалами ОРД следует понимать надлежаще оформленные по результатам проведения ОРМ, документы и

иные материальные носители информации, содержащие сведения о признаках совершенного преступления либо о лице его совершившем, а также об орудиях и средствах совершения преступления. Тогда как под результатами ОРД следует понимать сведения, полученные в ходе реализации ОРД, которые либо по содержанию, либо по форме не могут напрямую быть использованы для гласных целей уголовного процессуального доказывания. В частности, в ч.3 ст.19 Закона «Об ОРД» указывается результаты оперативно-розыскных мероприятий, проведенных при соблюдении условий статьи 16 Закона, могут быть признаны доказательствами после их проверки и оценки в соответствии с УПК Республики Узбекистан [13]. Таким образом, материалы ОРД могут быть использованы в доказывании напрямую, тогда как результаты ОРД после их проверки и оценки в соответствии с требованиями УПК.

Как мы знаем, согласно ст.85 УПК действующая структура доказывания состоит из 3-х элементов - сбориание, проверка и оценка доказательств. К сожалению, непоследовательность законодателя при формировании нормативных актов коснулась и сферы ОРД. В части 3 статьи 81 Кодекса указывается, что результаты оперативно-розыскных мероприятий могут быть признаны в качестве доказательства лишь в том случае, если они получены в соответствии с требованиями закона, после их проверки и оценки в соответствии с нормами УПК. В ч.1 ст.87 УПК указано, что доказательства собираются, в том числе путем проведения оперативно-розыскных мероприятий. Исходя из указанных положений Кодекса, мы можем констатировать, что в доказывании допустимо производство ОРМ для собириания доказательств на основании Закона "Об ОРД", их доказательственное значение будет определяться путем проверки и сопоставления с другими собранными доказательствами и оценкой на соответствие указанным в законе критериям. Однако, уже в ч.1 ст. 90 УПК закреплено, что сведения и предметы могут быть использованы в качестве доказательств только после того, как они зафиксированы в протоколах следственных действий или в протоколе судебного заседания. Именно тут и возникает правовая проблема, в частности, императивное требование ч.1 ст.90 УПК не позволяет использовать доказательства, собранные в ходе проведения

ОРМ, так как одним из требований предъявляемых к доказательствам является требование к форме процессуального документа, а результаты проведенных ОРМ оформляются никак не в протоколах следственных или судебных действия, а в протоколах (актах, справках, рапортах) соответствующих ОРМ. Здесь уместно привести мнение, А.Р.Ратинова который указывал, что неверно считать иные, кроме следственных (судебных) действий, способы собириания и проверки доказательств непроцессуальными. Их процессуальная форма иная, чем у следственных действий, но она существует. [14, с.373] Требования статьи 90 УПК формально блокирует любые возможности прямого использования в доказывании результатов (материалов) ОРД и побуждает проявлять изобретательность в поисках «альтернативных путей» включения материалов, полученных в ходе ОРД, в число допустимых доказательств.

Признание или непризнание за результатами (материалами) ОРД статуса процессуальных доказательств, очень спорный в науке и на практике и для наглядности можно рассмотреть мнение исследователей в данной области. В частности, Е.А.Доля в своих первичных трудах отрицал саму возможность придания результатам оперативно-розыскных мероприятий, доказательственного значения, объясняя это тем, что ОРМ проводятся не по правилам регламентированным УПК. [15, 69]. Однако, в последующих научных работах он уже скорректировал свое мнение и обозначил позицию следующим образом: «Результаты ОРД допустимо рассматривать лишь в качестве основы, на которой в уголовном судопроизводстве могут быть сформированы доказательства. [16, с.341]

М.П.Поляков в своей монографии указывает, что результаты ОРД должны признаваться доказательствами, при условии их получения и проверки в порядке предусмотренном Законом об ОРД и если они содержат информацию, имеющую значение для установления обстоятельств, подлежащих установлению по уголовному делу[17, 262]. Таким образом, в данной ситуации главным критерием использования результатов ОРД определена их относимость, а далее следует их допустимость.

Учитывая разнообразие, а в некоторых случаях даже полярность в мнениях лиц,

исследующих вопросы правового обеспечения ОРД и использования результатов, полученных в ходе её осуществления по направленности выдвигаемых ими идей можно условно разделить на 3 группы:

Первая группа ученых, которая считает, что доказательства, полученные путем осуществления ОРД, не могут быть использованы в качестве доказательств, в связи с тем, что они были добыты вне рамок уголовно-процессуальной деятельности, способами, не предусмотренными УПК, а также субъектами, не указанными в УПК [18, с.104], [19, с.12].

Вторая группа ученых ратует за придание результатам ОРД статуса полноценных доказательств, полагая, что ОРД является частью процессуальной деятельности [20, с.52], [21, с.47].

Третья группа ученых выдвигает мнение, согласно которой, результаты ОРД, облеченные в соответствующую документальную форму, могут быть доказательствами при соблюдении определенных уголовно-процессуальных требований при собирании, проверке и оценке доказательств. [22, с.113], [23, с.102] Автор считает что данная группа ученых выражает оптимальное мнение.

Вообще если вернуться к истокам ОРД, то собирание оперативно-розыскным путем доказательственной информации о преступлении, об обстоятельствах и участниках его совершения в теории ОРД называлось документированием преступной деятельности. В период до принятия Закона «Об ОРД» все сведения, добытые в рамках ОРМ имели ориентировочно-справочный характер, в связи с невозможностью их процессуального использования. Касательно термина «документирование» даны различные определения, во-первых «как средство познания истины, составляющую информационную основу ОРД, обеспечивающую достижение её задач» [24, с.421] или во-вторых «как средство фиксации сведений в документах, позволяющее идентифицировать отраженные в них данные» [25, с.552]. Еще М.С.Строгович обращал внимание на особенность доказательств, состоящих в единстве двух составляющих: факта и источника данных. Такое двойное значение понятия доказательства исходит из самого существа доказательств как способов, средств установления фактических обстоятельств дела, обнаружения по делу объективной материальной истины. [26, т.1 с.294] Также, Доля Е.А. указывал, что при фор-

мировании доказательств на основе результатов ОРД происходит не изменение правового статуса результатов ОРД, а получение новых данных - доказательств [27, с.76-77]. Анализируя данные определения мы можем прийти к выводу, что процессуальные доказательства и результаты ОРМ обращаются к одному первоисточнику (к событию, факту или происшествию), но черпают информацию различным способом, т.е. отличаются процессом познания.

На сегодняшний день возможность использования результатов ОРД в целях доказывания наталкивается на существенную трудность - отсутствие нормативно признанных общедоступных правил преобразования результатов ОРД в доказательства, в процессуальном смысле. Почему важно, чтобы правила были общедоступными, ведь даже если имеется какая-либо межведомственная или ведомственная инструкция, где указаны правила осуществления того или иного мероприятия, или указывается способ преобразования результатов ОРД в процессуальные доказательства, она остаётся лишь как руководство в деятельности субъектов ОРД, лишая лиц, вовлеченных в доследственную проверку возможности ознакомления с этими правилами, осуществления защиты своих прав и интересов, а также проверки соответствия проведенных мероприятий нормативно прописанным правилам для их обжалования, тем самым значительно сокращает возможности прямого использования результатов ОРД в качестве доказательств.

Практикой разработано несколько процессуально-правовых способов включения в доказывание информации, полученной в ходе ОРД:

Первый способ, состоит в приобщении протоколов следственных действий, иных документов, составленных в соответствии с УПК, которые дублируют информацию, полученную в ходе ОРД. Нормативно-правовая регламентация использования материалов ОРД в уголовно-процессуальном доказывании отстает от реалий судебно-следственной практики и неясность использования результатов в отдельных случаях требует его обхода путем проведения следственных действий, посредством которых осуществляется так называемая легализация. В.В.Уткин отмечает: «Символический акт снятия «недопустимости» с данных, полученных

путем ОРД: через следственный ритуал «легализации» все более выглядит архаикой на фоне развития цифровых технологий, которые уравнивают участников информационно-коммуникативной модели в получении доказательственной информации с использованием этих технологий.» [28, с.5].

В ходе этой трансформации, включающей производство следственных и иных процессуальных действий, должностное лицо органа доследственной проверки облакает в процессуальную форму сведения, полученные в ходе ОРД, без существенных изменений содержания. Кодексом полагается, что этого достаточно для формирования уголовно-процессуального доказательства. Ярким примером тому является проведение ОРМ оперативный эксперимент, в ситуациях поимки с поличным при получении материального вознаграждения, когда для её проведения составляется постановление, утверждаемое руководителем органа, осуществляющего ОРД, а по результатам его проведения параллельно с оперативными документами (рапорт о проведении ОРМ, акт по результатам проведения ОРМ), в соответствии с требованиями УПК составляется протокол осмотра места происшествия. Однако, использование такой схемы оставляет большое количество вопросов касательно фактического обоснования и инициирования проведения самого следственного действия и требует детального продумывания хода этой трансформации.

Второй способ заключается в проведении опросов сотрудников оперативных подразделений и иных участников ОРМ и получении от них рапортов, объяснительных, когда представленные таким образом сведения, полученные ими при проведении ОРМ, обретают форму показаний. Однако, опрос сотрудника и иных лиц также не может подменять собой материалы ОРМ, так как при опросе и получении объяснительных снижается уровень их достоверности, полноты и реальности, проходя через субъективное сознание воспринимающих лиц. Данный способ можно использовать для дополнения имеющейся доказательственных материалов, уточнения отдельных деталей проведенного ОРМ. Особенно данный способ незаменим в тех ситуациях когда преступление очевидно, например, обнаружен тайник с закладкой наркотических средств, а сведения о лицах возможно причастных к

закладке указанных веществ существует лишь в оперативной плоскости и нет иной возможности придать этим сведениям гласный характер и опрос лица, осуществлявшим оперативное наблюдение в момент закладки будет являться единственно возможным способом получения достоверных сведений о лицах причастных к данному преступлению.

Третий способ – сводится к предъявлению предметов и документов, изъятых в ходе ОРМ и для признания в качестве вещественного доказательства. В научной работе Иномжонова Ш.Х. указывается о необходимости использования результатов ОРД в доказывании по уголовным делам их введением посредством использования следственного действия - представление предметов и документов. [29] Мы можем согласиться с данным способом вовлечения материалов ОРД в уголовное дело при условии наличия в материалах вышеуказанных признаков. Также следует отметить, что материалы ОРД, полученные с нарушением правил допустимости касательно содержания доказательств, даже при условии надлежащего оформления протокола следственного действия по представлению предметов и документов, не обеспечит ей допуск на участие в доказывании.

Четвертый способ – это представление документов, в которых зафиксированы ход и результаты ОРМ (оперативный эксперимент, проверочная закупка, контролируемая поставка и др.) в виде документов (актов, протоколов), аудио-, видеозаписей – на электронных носителях информации на основании постановления руководителя органа, осуществляющего ОРД. В последующем представленные таким образом материалы проходят этап процессуального исследования, путем производства – осмотра, экспертиз и выполнения других необходимых следственных действий.

Введение в уголовный процесс материалов ОРД в качестве доказательства возможно лишь при условии неуклонного соблюдения основных требований и категорий доказательственного права и теории доказательств, определяющих допустимость доказательств. Однако, допустимость применительно материалов ОРД следует разделить на 2 категории *общие требования допустимости* доказательств, вытекающие из требований УПК, *специальные*

требования допустимости, обусловленные порядком и условиями проведения ОРМ, предусмотренные как Законом "Об ОРД" так и внутриведомственными инструкциями ограниченного доступа.

Карягиной О.В. выделены отдельные признаки материалов ОРД, наличие которых позволяют в дальнейшем использовать их в процессуальном доказывании [30, с.64]. Совершенство их содержание, развивая мысль мы можем их обозначить как общие требования к представляемым материалам ОРД. В частности, материалы ОРД должны:

- содержать достаточные данные, указывающие на признаки преступления. Данный признак можно охарактеризовать как *достаточность* данных, ведь не всякая информация полученная в рамках ОРМ имеет значение в уголовно-правовом смысле. Отсутствие достаточности согласно п.6 ч.1 ст.95-1 УПК законодателем отнесена в качестве основания для признания доказательства недопустимым. Однако, в ОРД при отсутствии достаточных материалов деятельность может быть продолжена до тех пор, пока указанные пробелы не будут восполнены, а оперативные данные не обретут доказательственное значение;

- подходить под соответствующий вид доказательств. Виды доказательств определены в ч. 2 ст.81 УПК и ими являются: показания свидетелей, потерпевшего, подозреваемого, обвиняемого, подсудимого, заключение эксперта, вещественные доказательства, материалы звукозаписи, видеозаписи и кинофотосъемки, протоколы следственных и судебных действий и иные документы. Данный признак мы можем охарактеризовать как стремление придать результатам ОРМ внешние признаки процессуальных доказательств;

- относиться к предмету доказывания по конкретному делу. В рамках проводимых ОРМ в распоряжении органов правопорядка может оказываться различная информация, в том числе не имеющая отношения в проверяемому событию, факту, либо сведения, касающиеся частной жизни, затрагивающая их честь и достоинство, которые субъект ОРД обязан не разглашать без согласия самих лиц. Данный признак исходит из обязательности *относимости* доказательств к проверяемому событию или происшествию;

- описывать конкретное ОРМ, проведенных в рамках закона. При

составлении документов по результатам проведения ОРМ, необходимо четко указывать какое именно ОРМ проводится, недопуская симбиоза мероприятий или «изобретения» новых видов мероприятий, не предусмотренных законом. На практике при схожих ситуациях в различных органах практикуется проведение различных ОРМ, по результатам которых оформляются документы отличающейся оригинальной формой, составом участников, собственной спецификой проведения ОРМ, в связи с чем, явно прослеживается необходимость в обеспечении единого подхода и унификации документов составляемых при проведении ОРМ;

- содержать информацию, которую можно проверить в ходе судопроизводства. Данный признак мы можем охарактеризовать как *верифицируемость*, то есть возможность воспроизводства или познания осуществленных действий посредством исследования нескольких незаинтересованных в исходе дела источников информации. Органы расследования, прокурор и суд должны иметь возможность проследить весь путь формирования доказательства, с тем, чтобы убедиться в надежности источника и в том, что в этом процессе не произошло искажений сведений. Иными словами при представлении и использовании результатов ОРД в уголовном процессе следует иметь в виду, что важным является не столько документальное оформление носителя информации, а сколько сведения об источниках и фактах, которые могут быть проверены и подтверждены процессуально;

- быть *достоверными*. Если полученная информация недостоверна, или ее достоверность сомнительна, то не имеет смысла думать о наличии других признаков, позволяющих использовать материалы ОРД в доказывании.

- соблюдать требования УПК о *допустимости* доказательств. Законодательство содержит ряд требований предъявляемых доказательствам. По определению В.В.Терехина допустимым является то, что может быть воспринято, понято и использовано для конструирования юридической реальности в определенном формате [31, с.52].

Раскрывая значение понятия общих требований допустимости материалов,

полученных в ходе ОРД, можем отметить, что к ним относятся:

- требования касательно правомерности используемых приемов получения таких материалов. Получение материалов путем унижения чести и достоинства, угроз или обмана и иных незаконных действий однозначно делает их недопустимыми по содержанию, которые не могут быть устранены посредством внешне правильного оформления процессуального документа. Повторное проведение ОРМ при соблюдении всех процессуальных требований, гарантирующих неприкосновенность личности, его чести и достоинства не всегда может обеспечивать достоверность получаемых сведений. В частности, если при первичном проведении ОРМ (например опрос) субъекты допустили использование недозволенных или незаконных приемов, либо унижали честь и достоинство опрашиваемого, то при проведении повторного мероприятия субъекты ответственные за их проведение, обязательно должны быть заменены (*можно сказать осуществление отвода*), в противном случае высока вероятность повторного получения искаженных сведений;

- требования касательно недопущения провокации преступления либо склонения лица к совершению противоправных деяний. На субъектов ОРД возлагается обязанность по отграничению правомерного воздействия на злоумышленника от провокации или склонения его к преступлению. Не является «провокацией» действия участников ОРМ, если они выявляют уже сформировавшийся преступный умысел злоумышленника, но не подавляют волю последнего, не вынуждают совершать действия либо воздерживаться от их совершения и не вводят его в заблуждение, относительно характера совершаемых им действий. При этом, ни сами сотрудники, ни лица оказывающие им содействие на негласной основе, не должны быть причастны к формированию этого преступного умысла, иначе это также будет считаться подстрекательством к совершению преступления;

- требования касательно правил оформления процессуальных документов и материалов ОРД. В частности, в условиях отсутствия общедоступных правил процессуального оформления результатов ОРМ, полагается целесообразным применение

требований, указанных в ч.3 ст.90 УПК для оформления результатов ОРМ, а также обеспечить объективность, всесторонность и полноту при изложении обстоятельств, проведения ОРМ, их участников и полученных результатов. Таким образом, важное значение для обеспечения допустимости доказательств имеет придание им уголовно-процессуальной формы;

- требования, касающиеся соблюдения требований соблюдение нормативных требований не только законодательства об ОРД, а также требований других законодательных актов смежных отраслей законодательства. В частности, в Законе «Об ОРД» для проведения отдельных ОРМ предусмотрена необходимость получения санкции прокурора, разрешения должностного лица органа, осуществляющего ОРД либо согласования с прокурором;

- требования касательно субъекта, правомочного осуществлять ОРД. В частности, проведение ОРМ лицом, сотрудников ведомства не уполномоченным на то или осуществившим данную функцию по просьбе, наставлению также влечет к возникновению основания для последующего оспаривания его допустимости;

- требования касательно соблюдения правил вовлечения материалов ОРД в уголовно-процессуальную плоскость. Нами выше указаны способы правомерного вовлечения материалов ОРД для использования в качестве доказательств по уголовным делам. При проведении ОРМ, так и преобразовании результатов в процессуальные доказательства необходимо понимать и толковать нормы права исходя из цели законодательного регулирования, не вкладывая в него свои суждения и понятия.

В заключение необходимо отметить, что материалы ОРД могут быть использованы в уголовно-процессуальном доказывании наравне с другими доказательствами при соблюдении требований законодательства лишь посредством использования одного из способов вовлечения материалов ОРД в уголовное дело. Однако, в последующем данные материалы проходят этап перепроверки и сопоставления с другими доказательствами по делу и лишь после этого делается вывод об их значимости по делу. Решение проблемы использования результатов ОРД заключается в легализации механизмов их прямого и непосредственного введения в уголовный

процесс без необходимости формального переоформления, сведя к минимуму вероятность нежелательного разглашения секретных сведений, а также их искажения, предоставляя возможность их последующей перепроверки или верификации. Рассмотренные в настоящей статье требования

допустимости являются общими и могут быть предъявлены к каждому материалу ОРД, однако помимо этого имеются особые требования допустимости, обусловленные природой и особенностями проведения конкретного ОРМ.

Использованная литература

1. Электронный ресурс: <https://lex.uz/docs/3107042>
2. Электронный ресурс: <https://lex.uz/ru/docs/5841077>.
3. Закон Республики Узбекистан «Об оперативно-розыскной деятельности» 25 декабря 2012 г., № ЗРУ-344, опубликован в газете «Народное слово» от 26 декабря 2012 г. № 251 (5641)
4. Ниязов М., «К вопросу легитимности проведения доследственной проверки группой лиц и правового статуса лиц, участвующих в нем»/ «Юридик фанлар ахборотномаси – Вестник юридического наук – Review of law sciences», 3/2020.
5. Ряполова Я., Уголовно-процессуальная деятельность в стадии возбуждения уголовного дела : монография. Курск : Университетская книга, 2016. с.168
6. Савинский А. В. Актуальные проблемы юридической регламентации оперативно-розыскной деятельности: монография. Архангельск: Изд-во Примор. ун-та, 2010. С. 342.
7. Теория оперативно-розыскной деятельности : учебник / под общ. ред. К.К. Горяинова, В.С. Овчинского и Г.К. Синилова. М. : Инфра-М, 2007. С. 832
8. Е.С.Дубоносов. Оперативно-розыскная деятельность: учебник и практикум, 5-е изд., перераб. и доп. – М., Юрайт, 2016. 477с
9. Колосович М.С., Процессуальные средства обеспечения гласности и тайны в уголовном судопроизводстве: концептуальные основы. Автореф. дисс. док. юрид наук. Волгоград, 2019.
10. Даль В. Толковый словарь живого великорусского языка. Т 4. Р-Я. – М. : Рус. яз. 1980. С.90
11. Ожегов С.И., Шведкова Н.Ю. Толковый словарь русского языка. М., 2003. С.674
12. Электронный ресурс: [http://www.gramota.ru/slovari/dic/?word= %D0%BC%D0%B0%D1%82%D0%B5%D1%80%D0%B8%D0%B0%D0%BB&all=x](http://www.gramota.ru/slovari/dic/?word=%D0%BC%D0%B0%D1%82%D0%B5%D1%80%D0%B8%D0%B0%D0%BB&all=x)
13. Электронный ресурс: <https://lex.uz/docs/111463>
14. Ратинов А.Р. Теория доказательств в уголовном процессе/ отв. ред. Жогин Н.В. Изд. 2-е испр. и доп. М., 1973.
15. Доля Е.А. Использование в доказывании результатов оперативно-розыскной деятельности, М., 1996.
16. Доля Е.А. Формирование доказательств на основе результатов ОРД. М., 2013.
17. Поляков М.П. Уголовно-процессуальная интерпретация результатов оперативно-розыскной деятельности: Монография/ под научн. ред. В.Т.Томина. Н.Новгород, Нижегородская правовая академия, 2015. 278с.
18. Толмосов В.И. Проблемы допустимости доказательств на досудебных стадиях российского уголовного процесса: дис. ... канд. юрид. наук. Самара, 2002. 206 с.
19. Ведищев Н.П. Применение оперативно-розыскных мероприятий при расследовании дел о наркотиках // Вестник Адвокатской палаты Кировской области. 2015. № 5. С.8-22
20. Агутин А.В., Осипов С.А. Место оперативно-розыскной деятельности в доказывании по уголовным делам // Следователь. 2003. №2 с.47-55;
21. Бозров В.М. Результатам оперативно-розыскной деятельности – статус доказательств в уголовном процессе // Российская юстиция. 2004. № 4. С. 46-48;
22. Шейфер С.А. Доказательства и доказывание по уголовным делам. М.: Норма, 2008. 240 с.
23. Меживой В.П., Грошева В.К., Меживой А.В. Использование результатов оперативно-розыскной деятельности в доказывании по уголовным делам // Вопросы российского и международного права. 2018. Том 8. № 7А. С. 96-107.
24. Б.Я.Нагиенко, Теория ОРД: учебник/ под ред. К.К.Горяинова и др.- М. : ИНФРА-М, 2006

25. Вагин О.А., Теория ОРД: учебник/ под ред. К.К.Горяинова и др.- М. : ИНФРА-М, 2006
26. Строгович М.С. Курс советского уголовного процесса. М., 1968. т.1. 470 с.
27. Доля Е.А. Формирование доказательств на основе результатов ОРД. М., 2013.
28. Уткин В.В. Использование в судебном доказывании по уголовным делам результатов оперативно-розыскной деятельности. Автореф. дисс. канд. юрид наук. Н.Новгород, 2020. 12 с.
29. Иномжонов Ш.Х. Проблемы представления и использования доказательств в уголовном процессе, диссертация на соискание ученой степени к.ю.н. ТГЮИ, Т. 2005. 212 с.;
30. Карягина О.В. Использование результатов ОРД в процессе доказывания по уголовным делам: проблемы разграничения процессуальной и непроцессуальной информации. Вестник Таганрогского института управления и экономики. 2015/№2
31. Терехин В.В. Допустимость доказательств в уголовном процессе (методологический, правовой, этический аспекты): автореф. дисс. ... д-ра юрид. наук. Н.Новгород, 2016. 461с.

Ниязов М. Общие требования допустимости доказательств, полученных при проведении оперативно-розыскных мероприятий на стадии доследственной проверки

В статье анализируются различные аспекты оформления результатов и материалов оперативно-розыскной деятельности (далее- ОРД), в частности даются определения ОРД и оперативно-розыскным мероприятиям (далее-ОРМ) и сопоставляется значение указанных понятий, дается определение доследственной проверки, результатам и материалам оперативно-розыскной деятельности, указывается значимость оснований и условий, необходимых для проведения ОРМ, виды и классификация ОРМ. Также в данной статье проведено сравнительное исследование различных норм национального уголовно-процессуального законодательства, связанных с использованием доказательств, полученных посредством проведения ОРМ. Кроме того, в данной статье указаны научные подходы о возможностях использования доказательств, полученных в результате проведения ОРМ, а также способы включения в доказывание материалов, полученных в ходе ОРД, выделено и обозначено наличие общих и специальных требований к допустимости материалов ОРД, а также перечислены и подробно раскрыты общие требования допустимости указанных материалов.

Ключевые слова: оперативно-розыскная деятельность, оперативно-розыскные мероприятия, результаты ОРД, материалы ОРД, оперативное документирование, легализация оперативных материалов, процессуально-правовые способы трансформации оперативных материалов, полнота, достоверность, относимость, верифицируемость доказательств, общие и специальные требования допустимости материалов ОРД.

Niyazov M. Tergovga qadar tekshiruv davomida ўtkazilgan tezkor-қидирув тadbirlar davomida olingan dalillarнинг мақбуллигини умумий талаblари

Mazkur maqolada tezkor - qidiruv faoliyat (keyingi o'rinda-TQF) natijalari va materiallarini rasmiylashtirishning turli jihatlari tahlil qilinib, unda, xususan TQF va tezkor-qidiruv tadbirlarining (keyingi o'rinda-TQT) ta'riflari berilib ushbu tushunchalar mazmun mohiyati o'zaro qiyoslangan va tergovga qadar tekshiruvning tezkor-qidiruv faoliyat materiallari va natijalarining ta'rifi berilgan bo'lib, TQT o'tkazish uchun asos va shartlari ahamiyati ko'rsatilgan, hamda TQT turlari va tasniflanishi yoritilgan. Shuningdek mazkur maqolada milliy jinoyat-protsessual qonunchiligining TQT o'tkazilishi natijasida olingan dalillardan foydalanishi masalalariga oid turli normalari qiyosiy tadqiq etilgan. Bundan tashqari, mazkur maqolada TQT natijasida olingan dalillardan foydalanish imkonlarini yorituvchi ilmiy yondashuvlar ko'rsatilib, TQF davomida olingan materiallarini isbot qilishda foydalanishga kiritish usullari yoritilgan, TQF materiallari maqbulligini ta'minlashga qaratilgan umumiy va maxsus talablar mavjudligi qayd etilib, TQF materiallari maqbulligining ta'minlash uchun umumiy talablari batafsil ko'rsatilgan.

Kalit so'zlar: tezkor - qidiruv faoliyat, tezkor-qidiruv tadbirlari, TQF natijalari, TQF materiallari, tezkor hujjatlashtirish, tezkor materiallarni legallashtirish, tezkor faoliyat materiallarini transformatsiya qilishning protsessual-huquqiy usullari, dalillarning to'liqligi, ishonchligi, taalluqligi, verifikatsiya qilishning ilojisi mavjudligi, TQF materiallarini maqbulligiga umumiy maxsus talablar.

Niyazov M. General requirements of the admissibility of evidence obtained during the conduction of operational-search measures at the stage of pre-investigation check

The article analyzes various aspects of processing the results and materials of operational-search activities (hereinafter referred to as ORA), in particular, definitions of ORA and operational-search activities (hereinafter ORM) are given and the meaning of these concepts is compared, a definition of pre-investigation checks, results and materials are given operational-search activity, the significance of the grounds and conditions necessary for conducting an ORA, the types and classification of the ORA are indicated. Also in this article, a comparative study of various norms of the national criminal procedure legislation related to the use of evidence obtained through the conduct of the ORM was carried out. In addition, this article indicates scientific approaches to the possibilities of using evidence obtained as a result of the ORM, as well as ways to include materials obtained during the ORA in the evidence, the presence of general and special requirements for the admissibility of ORA materials is highlighted and indicated, and also listed and the general requirements for the admissibility of these materials are disclosed in detail.

Key words: operational-search activity, operational-search measures, results of the operational-search activity, materials of the operational-search activity, operational documentation, legalization of operational materials, procedural and legal methods of transforming operational materials, completeness, reliability, relevance, verifiability of evidence, general and special requirements for the admissibility of materials of the operational-search activity.

Usmanova Muborak Akmaljanovna,

O'zbekiston Respublikasi Jamoat xavfsizligi universiteti

Jinoiy-huquqiy fanlar kafedrasini professori,

yuridik fanlar doktori, professor;

Sattarova Gulnoza Djurakulovna,

O'zbekiston Respublikasi Oliy Majlis qonunchilik muammolari va parlament

tadqiqotlari instituti bo'lim boshlig'i, yuridik fanlar nomzodi

YANGI MEHNAT KODEKSI – HUQUQIY ISLOHOTLAR SAMARASIDIR

Mehnat qonunchiligi sohasi mamlakatning ijtimoiy-iqtisodiy rivojlanishi bilan uzviy bog'liq bo'lib, ijtimoiy-iqtisodiy rivojlanish sohasidagi o'zgarishlar, albatta mehnat munosabatlari sohasiga ham o'z ta'sirini ko'rsatadi. Mehnat bozori, huquqiy tartibga solinishidan qat'i nazar, iqtisodiy, siyosiy va ijtimoiy sohalaridagi o'zgarishlardan kelib chiqadigan o'z qonunlarini va talablarini belgilaydi.

Jahonda mehnat munosabatlari tobora dolzarb bo'lib bormoqda. Dunyoda 400 million ish o'rni yo'qotildi, norasmiy ish bilan band bo'lgan 76 foiz ish beruvchilar va xodimlarning iqtisodiy-ijtimoiy ahvoli yomonlashganligi mehnat huquqlarini himoya qilish global muammo ekanligini ko'rsatadi. Xalqaro mehnat tashkilotining ma'lumotlariga ko'ra, bugungi kunda 152 million bola mehnat munosabatlariga, 25 millionga yaqin inson majburiy mehnatga jalb qilinmoqda. Ayollarga bir turdagi kasb yoki mutaxassislik uchun erkaklarga nisbatan 20.5 foizdan kamroq haq to'lanmoqda. Shuningdek, yuz millionlab insonlar mehnat munosabatlarida kamsitishlarga duch kelmoqda.[1]. Bundan tashqari, dunyo tarixida eng yirik inqiroz sifatida baholangan COVID-19 pandemiyasi natijasida 2020 yilning o'zida 255 million ish o'rni hamda 3.7.trillion dollar mehnat haqi yo'qotilganligi bilan bog'liq muammolar mehnat munosabatlarining dunyo miqyosidagi dolzarbligini ifodalaydi.[2]. Mazkur holat O'zbekistondagi mehnat munosabatlariga ham o'zining ta'sirini o'tkazmasdan qolmaydi.

Mehnat munosabatlari xalqaro huquqiy hujjatlar, mehnat standartlari shuningdek, maxsus dasturlar asosida ta'minlanadi. Xususan, BMTning 2030 yilgacha mo'ljallangan Barqaror rivojlanish dasturi 8-global maqsadi (Decent Work and Economic Growth), XMTning Munosib mehnat sohasidagi davlat dasturlari (Decent Work Country Programmes), Mehnatning kelajagi to'g'risidagi yuz yillik deklaratsiyasi (Centenary Declaration for the Future of Work) hamda konvensiyalari shular jumlasidandir. Bundan tashqari WJP Rule of Law Index, ITUC Global Rights Index, The Labour Rights Index, OECD Indicators of

Employment Protection kabi nufuzli xalqaro reytinglar va indekslar dunyo davlatlarida mehnat huquqlarining ta'minlanganlik darajasini baholab beradi. O'zbekistonning XMT konvensiyalaridagi majburiyatlarini bajarishi, xalqaro reyting va indekslarda mamlakat nufuzini oshirish uchun mehnat sohasida yuzaga keladigan muammolarni o'z vaqtida ko'rib chiqish va samarali hal etish muhim ahamiyat kasb etadi.

O'zbekistonda yollanma mehnat sohasini tartibga soluvchi O'zbekiston Respublikasi Mehnat kodeksi qabul qilingan 26 yildan ortiq vaqt mobaynida mamlakatimizda amalga oshirilayotgan ijtimoiy-iqtisodiy va huquqiy islohotlar, bozor munosabatlarining jadal rivojlanishi natijasida, xususiyl va kichik tadbirkorlikning keng tarqalganligi va mehnat bozorida yangi kasblar paydo bo'lganligining guvohi bo'lib turibmiz.

"Pandemiya, dunyodagi chuqur iqtisodiy va siyosiy inqirozlar, ziddiyatlarga qaramasdan mamlakatimizda keng ko'lamli va samarali islohotlar amalga oshirildi, ularning natijasi o'laroq yalpi ichki mahsulot hajmi ilk bor 80 milliard dollardan oshdi. Iqtisodiyotimizga shu yilning o'zida 8 milliard dollar to'g'ridan-to'g'ri xorijiy investitsiyalar kirib keldi, eksportimiz esa, 19 milliard dollarga yetdi. Ilk bor pensiya va ijtimoiy nafaqalar miqdorini minimal iste'mol xarajatlaridan kam bo'lmagan darajaga olib chiqdik. Misol uchun, 2017 yilda kam ta'minlangan 500 ming oila ijtimoiy yordam olgan bo'lsa, bugunga kelib 2 milliondan ortiq oilalarga ko'mak berilmoqda. Ajratilayotgan mablag'lar esa, 7 barobar ko'paytirilib, yiliga 11 trillion so'mga yetdi"[3].

Davlat tomonidan muntazam ravishda aholi bandligini ta'minlash, tadbirkorlikni, shuningdek mehnat bozorini rivojlantirishga qaratilgan ko'plab chora-tadbirlar amalga oshirilmoqda, ish haqi, pensiya va nafaqalar miqdorini, aholi jon boshiga daromadlarni oshirish siyosati izchil amalga oshirilib kelinmoqda.

Amaldagi Mehnat kodeksi zamonaviy tadbirkorlik va xususiyl biznes sohasidagi mehnat va bandlik sharoitlariga moslashtirilmagan bo'lib, yildan-yilga tadbirkorlik sohasida mehnat bozori

rivojlanishiga qaramay, konservativ normalar sababli ko'plab mehnat munosabatlarini o'z huquqiy doirasidan chetda qoldirishga majbur bo'lgan. Natijada, Mehnat kodeksi normalarining faqatgina yirik korxonalar va tashkilotlarda tatbiq etilishi, xususiyl biznes korxonalarida esa qo'llanilmasligini afsus bilan ta'kidlash lozim.

O'zbekistonda raqamlashtirish jarayonlarining mehnat sohasini qamrab olishi munosabati bilan yollanma mehnat amaliyotida yangicha yondoshuv va mexanizmlar, kichik biznes va tadbirkorlikni qo'llab-quvvatlash uchun sharoit yaratish, shuningdek, mehnatkashlarning huquq va manfaatlarini har tomonlama himoya qilishning zamonaviy muammolari mehnat munosabatlarini huquqiy tartibga solishni davr talabiga moslashtirish vazifasini ko'ndalang qo'ymoqda.

Bunday sharoitda, mehnat qonunchiligini modernizatsiya qilish bilan bog'liq vazifalar obyektiv hamda foydali bo'lib, 2019 yildagi 2017 — 2021 yillarda O'zbekiston Respublikasini rivojlantirishning beshta ustuvor yo'nalishi bo'yicha Harakatlar strategiyasini "Faol investitsiyalar va ijtimoiy rivojlanish yili"da amalga oshirishga oid davlat dasturining alohida bandida belgilangandi[4] va natijada yangi Mehnat kodeksi loyihasi ishlab chiqildi va 2022 yil 28 oktabrda O'zbekiston Respublikasi Prezidenti [5] tomonidan imzolandi.

Shu sababli bir qator muhim vazifalarni hal etish bugungi kunning dolzarb muammolaridan biri sanaladi. Shuni ta'kidlash kerakki, O'zbekiston Respublikasi Prezidentining Farmoni 2020–2026 yillarga mo'ljallangan yangi O'zbekiston taraqqiyot strategiyasida davlat organlarida ish vaqti va mehnat me'yorlari bo'yicha qonunchilikni qayta ko'rib chiqish, davlat fuqarolik xizmatida xodimlarning mehnat huquqlarini himoya qilishga oid samarali mexanizmlarni ishlab chiqish [6] kabi bir qator ustuvor vazifalar belgilab olindi.

Yangi Mehnat kodeksining umumiy jihatlari to'xtalib o'tadigan bo'lsak, Amaldagi Mehnat kodeksidan nafaqat hajmi, balki mazmuni va tarkibi bilan ham tubdan farq qiladi. Tarkibiy jihatdan yangi Mehnat kodeksi ikki qism (Umumiy va maxsus), 7 ta bo'lim, 34-bob, 581- modddan iborat bo'lib, amaldagi kodeksning hajmidan ikki barobar katta. Amaldagi Mehnat kodeksi ikki qism (Umumiy va maxsus), 16-bob, 294-modddan iborat. Yangi Mehnat kodeksida ijtimoiy sug'urta va pensiya ta'minotiga oid bo'lgan normalar mehnat sohasi predmetiga taalluqli bo'lmagani sababli chiqarib tashlangan. Shu bilan birga, Mehnat kodeksiga juda ko'p yangi, hali O'zbekistonda tatbiq etilmagan moddalar ham o'z aksini topgan.

Ularning samarasi haqidagi xulosani albatta muayyan vaqt o'tgandan keyin aytish mumkin.

Yangi Mehnat kodeksining umumiy jihatlari nimalardan iborat?

Birinchi o'rinda, kodeks normalari qonunchilik ijodkorligi qoidalariga muvofiq joylashganini ko'rish mumkin. Bunda, har bir qonunda bo'lishi lozim bo'lgan predmet, qonunning asosiy vazifalari, tamoyillari, mehnat to'g'risidagi hujjatlar, ularni amal qilish doirasi, o'zaro nisbati va xodimlarning huquqiy holatini yomonlashtiruvchi shartlar haqiqiy emas deb hisoblanishiga bag'ishlangan normalar o'z aksini topgan.

Bugungi kunda O'zbekistonda tadbirkorlik, ayniqsa kichik va yakka tadbirkorlik sohalari keng rivojlanganini e'tiborga olgan holda, qabul qilingan Mehnat kodeksida ish beruvchilarning toifalari yangilangan bo'lib, ularning doirasi ancha kengaygan. Masalan, endilikda ish beruvchi sifatida nafaqat tashkilotlar, balki ularning alohida tarkibiy bo'linmalari ham ish beruvchi vakolatiga ega bo'ladi. Undan tashqari mikrofirmalar va jismoniy shaxslar ham ish beruvchilar qatoriga rasman kiritilgan. To'g'ri, jismoniy shaxslar ilgari ham ish beruvchi bo'lishi taqiqlanmagan edi, lekin ayni kodeksda, jismoniy shaxslar-ish beruvchilar qatoriga yakka tartibdagi tadbirkorlar, o'zining shaxsiy ehtiyojlari, uy ro'zg'or ishlari uchun xodim yo'llaydiganlar ham kiritildi.

Umuman olganda, mehnat qonunchiligiga kiritilgan o'zgartish va qo'shimchalarni e'tiborga olganda, Yangi qabul qilingan Mehnat kodeksida bir nechta yirik guruhdagi normalar mujasamlangan.

Birinchidan, kodeksda 26 yil mobaynida o'z amaliy tasdig'ini topgan normalar o'z o'rnida qolgan. Bular mehnat shartnomasi, uni tuzish, o'zgartirish va bekor qilish bilan bog'liq bo'lgan moddalar, ya'ni xodimlarni ishga qabul qilish, boshqa ishga o'tkazish va ishdan bo'shatish bilan bog'liq munosabatlarni tartibga solinishi ilgari gidek qolgan. Shu bilan birga, amaldagi qoidalarni aniqlashtiruvchi ko'plab moddalar qo'shilgan. Masalan, xodimlarning huquq va majburiyatlari, mehnat munosabatlarining vujudga kelish asoslari, korxonalar ichki hujjatlarini ishlab chiqish va qabul qilish tartibi, mehnat shartnomasini tuzish, ishga qabul qilish tartibi va jarayoni, muddatli mehnat shartnomalari tuzish holatlari aniqlashtirilganligi va kengayganini kuzatishimiz mumkin. Bunday aniqlashtiruvchi moddalar mehnat qonunchiligining deyarli barcha amaldagi institutlarini qamrab olgan. Shuningdek, bugungi kunda huquq amaliyotida odat bo'lib qolgan ayrim

tartib-qoidalar takomillashtirilgan holda norma ko'rishiga ega bo'ldi. Bunda ayrim qoidalar yangilanganini ko'rishimiz mumkin. Masalan, dastlabki sinov muddatlari rahbar xodimlar uchun 3 oydan 6 oygacha uzaytirilgan.

Undan tashqari muddatli mehnat shartnomalarini tuzish shartlari erkinlashganini ham ko'rish mumkin. Endilikda muddatli mehnat shartnomalarini tuzish kerak bo'lgan hamda taraflar kelishuviga qarab tuzish mumkin bo'lgan holatlar alohida modda sifatida mustahkamlangan. Masalan, vaqtincha yo'q xodimning o'rniga yoki mavsumiy ishlarga ishga qabul qilinganda muddatli shartnoma tuzilishi shart bo'lsa, jismoniy shaxslar uylarida, yakka tartibdagi tadbirkorlar, mikrofirmalarda muddatli shartnomalar tuzish taraflar ixtiyoriga bog'liq bo'ladi.

Mehnat shartnomasini bekor qilish bilan bog'liq normalar amaldagilarni takrorlagan holda, ularni aniqlashtiruvchi qoidalar bilan boyitilgan. Mehnat shartnomasini taraflar kelishuvi bilan bekor qilish asosiga taraflar kelishuvi tushunchasi va uni amalga oshirish shartlari va tartibini belgilovchi moddalar qo'shilgan. Endilikda taraflar kelishuvi faqat yozma tarzda bo'lgan hollardagina mehnat shartnomasini mazkur asos bilan bekor qilish mumkin.

Xodimning tashabbusi bilan mehnat shartnomasini bekor qilishda ish beruvchiga qarab ogohlantirish muddatlari o'zgargan. Endilikda ikki haftalik ogohlantirish muddati mikrofirmalar yoki yakka tartibdagi tadbirkorlar qo'lida ishlovchilar uchun bir haftaga, vaqtincha yoki mavsumiy ishlarda band bo'lgan xodimlar uchun uch kungacha qisqartirilgan, aksincha, tashkilot rahbari o'z xohishi bilan ikki oy oldin ogohlantirgan holda mehnat shartnomasini bekor qilishi mumkin.

Ayrim moddalar kamsituvchi bo'lgani sababli chiqarib tashlangan. Masalan, ish beruvchining tashabbusi bilan pensiya yoshiga yetganligi munosabati bilan ishdan bo'shatish asosi yangi kodeks matnida yo'q.

Mehnat shartnomasini ish beruvchining tashabbusi bilan bekor qilish asoslarining umumiy ro'yxati dastlabki ko'rishda qisqargan bo'lsada, bu ro'yxat amaldagi Mehnat kodeksining 100-moddasida belgilangan ro'yxatga qaraganda qat'iy emas. Ya'ni, yangi Mehnat kodeksida mehnat shartnomasini ish beruvchining tashabbusini nazarda tutuvchi asoslar boshqa bobdagi moddalarda aks etgan. Ular ish beruvchining hamda mehnat shartlari xususiyatlarini e'tiborga olgan holda mehnat shartnomasini o'zida ko'rsatilgan asoslar bilan bog'liq, masalan yakka tartibdagi tadbirkor,

jismoniy shaxslarning uyida ishlash, sport sohasi xodimlari, pedagog, tibbiy sohada ishlayotganlar, rahbar xodimlarning mehnat shartnomalariga kiritilgan alohida shartlardan iborat.

Amaldagi Mehnat kodeksida tartibga solingan ish vaqti va dam olish vaqtiga oid masalalar doirasida, ayrim tushunchalar ochilmay qolib ketgan edi. Bular asosan ish vaqti rejimiga bag'ishlangan tushunchalardir. Endilikda Yangi Mehnat kodeksida ish vaqti rejimi tushunchasi va turlari aniq moddalar sifatida o'z o'rnini topgan (smenali ish vaqti rejimi, moslashuvchan hamda qismlarga bo'linadigan ish vaqti rejimi va x.)

Dam olish vaqtiga tegishli e'tiborni tortadigan yangiliklardan – bayram kuni dam olish kuniga to'g'ri kelgan taqdirda, uni keyingi ish kuniga ko'chirilishi, mehnat ta'tilining minimal davomiyligi 15 ish kunidan 21 kalendar kunigacha uzaytirilganligi, xodimlarning uzluksiz ish staji uchun qo'shimcha mehnat ta'tili berilishini qayd etishimiz mumkin.

Ma'lumki, qancha huquqiy tartibga solish aniq bo'lsa, mutaxassislariga ularni tatbiq etishda shuncha qulay bo'ldi. Demak, ilgari umumiy tarzda tartibga solingan bo'lsa ham, lekin bo'shliq bo'lib turgan ayrim masalalar bugungi kunda yangi Mehnat kodeksi yangi normalar bilan to'ldirilgan.

Ikkinchidan, yangi Mehnat kodeksi Norma ijodkorligi Konsepsiyasiga muvofiq ko'plab to'g'ridan-to'g'ri kuchga ega bo'lgan normalar bilan boyitildi. Bular ishga joylashtirishda mehnat bozorida raqobatlasha olmaydigan ijtimoiy himoyaga muhtoj bo'lgan fuqarolar uchun ish beruvchilar tomonidan rezerv ish joylarini ajratib qo'yish, o'rindoshlarning mehnat munosabatlarini tartibga solish, xodimlarni kasbga tayyorlash, qayta tayyorlash va malakasini oshirish, ish haqi masalalariga doir bo'lgan ta'rif va ta'rifsiz tizim, mehnatni normalashtirish, shuningdek, mehnat intizomi bilan bog'liq xizmat tekshiruviga bag'ishlangan normalar, taraflarning moddiy javobgarligini aniqlashtiruvchi va boshqa moddalar belgilangan.

Mazkur yangi normalar avval qonunosti normativ hujjatlari, ya'ni hukumat qarorlari bilan tasdiqlangan nizomlar, qoidalar, idoraviy normativ-huquqiy hujjatlar, jamoa-shartnomaviy tartibda qabul qilingan aktlar bilan tartibga solingan. Endilikda bu normalar qonun darajasida belgilangan bo'lib, to'g'ridan-to'g'ri tatbiq etiladi. Shu sababli Mehnat kodeksidan havolaki va noaniq normalar chiqarib tashlangan.

Uchinchidan, ilgari tartibga solinmagan (qonunchilikdagi bo'shliqlar), lekin mehnat sohasiga bevosita taalluqli ko'plab masalalar alohida

normalar sifatida kiritildi. Masalan, ilgari amaliyotda ko'plab muammolarga duch kelgan ta'lim bilan bog'liq mehnat shartnomalari, ya'ni ishlab chiqarish ta'lim shartnomalari yangi Mehnat kodeksida barcha jihatlarini e'tiborga olgan holda tartibga solingan. Undan tashqari, bir guruh yangi normalar ayrim kasb egalari mehnatining o'ziga xos xususiyatlarini e'tiborga olgan holda, masalan, sport sohasida faoliyat ko'rsatayotganlar, pedagoglar, tibbiyot xodimlari, korxonalar rahbarlari, mehnat sharoitlari og'ir bo'lgan kasb egalari, tabiiy iqlim bilan bog'liq sharoitlarda ishlayotganlarning mehnat munosabatlarini tartibga soladigan normalar sifatida belgilangan.

Alohida e'tibor yaqinda paydo bo'lgan kasb egalari yoki uy sharoitlarida ishlayotganlarning munosabatlariga qaratildi. Bunda biz kasanachilar, masofadan ishlayotganlar, fuqarolar uyidagi uy ishchilari, mikrofirmalar va yakka tartibdagi tadbirkorlar qo'lida ishlayotganlarning mehnatini nazarda tutamiz.

Yangi Mehnat kodeksida raqamlashtirish masalalari ham o'z aksini topgan, masalan, mehnat shartnomalarini elektron tuzilgan holda yagona mehnat reyestriga kiritilishi, shuningdek, elektron mehnat daftarchalarini ochish va yuritish masalalari ham atroflicha yoritilgan.

Yuqoridagilarni e'tiborga olgan holda qabul qilingan Mehnat kodeksining ko'plab normalari huquq amaliyoti uchun yangi hisoblanadi, shu sababli ularni amalga oshirishni ta'minlovchi huquqiy mexanizmlarni shakllantirish uchun qo'shimcha normativ-huquqiy hujjatlarni qabul qilish maqsadga muvofiq. Ularni qabul qilinishi Mehnat kodeksining o'zida ham havolaki normalar ko'rinishida nazarda tutilgan. Ushbu vazifani bajarish vakolati mehnat sohasidagi ijtimoiy sheriklik organlariga berilgan. Chunonchi, ish beruvchilar va xodimlarga mehnat shartnomalarini tuzishda amaliy yordam ko'rsatish maqsadida O'zbekiston Respublikasi Vazirlar Mahkamasi tomonidan Ijtimoiy-mehnat masalalari bo'yicha respublika uch tomonlama komissiyasi bilan kelishuvga ko'ra tavsiyaviy xususiyatga ega bo'lgan mehnat shartnomalarining namunaviy shakllari ishlab chiqilishi nazarda tutilgan. Shu bilan birga ayrim masalalar

O'zbekiston Respublikasi Vazirlar Mahkamasining mutlaq vakolatiga kiradi. Masalan, noqulay va xavfli ish o'rinlarini belgilashda, ularni mehnat sharoitlari va asbob-uskunalarining jarohat yetkazish xavfi yuzasidan attestatsiyadan o'tkazish tartibini belgilash. O'zbekiston Respublikasi Bandlik va mehnat munosabatlari vazirligining mutlaq vakolatiga kiruvchi "Ishga qabul qilish chog'ida tanlov o'tkazish to'g'risidagi namunaviy Nizom"ni ishlab chiqish kiritilgan. Shuningdek, mehnatga haq to'lash tizimi doirasida bir turdagi ishlar uchun namunaviy (tarmoq, tarmoqlararo, kasbiy va boshqa) mehnat normalari ham O'zbekiston Respublikasi Bandlik va mehnat munosabatlari vazirligi tomonidan tasdiqlanishi nazarda tutilgan.

Undan tashqari, mehnat sohasida bevosita faoliyat yuritayotgan kadrlar mutaxassislari, buxgalteriya xodimlari, kasaba uyushmalari vakillarini yangi normalarni o'qitish, ularni malakasini oshirish bilan bog'liq keng qamrovli ishlarni amalga oshirilishi maqsadga muvofiq. Ushbu muhim vazifalarni bajarish uchun kerakli sharoitlarni yaratib berish maqsadida yangi Mehnat kodeksini kuchga kirishi 6 oydan keyin qilib belgilangan.

Albatta, O'zbekiston Respublikasi mehnat sohasining ko'plab o'ziga xos xususiyatlari bor. Milliy mehnat bozorida ishtirok etayotgan millionlab mehnatkashlarning manfaatlarini, shuningdek, turli xil mulkchilikka asoslangan holda tadbirkorlik sohasida faoliyat yuritayotgan tadbirkorlarga ularni rivojlanishini rag'batlantiruvchi sharoitlarni yaratgan holda, majburiy mehnatdan foydalanishni cheklash va xodimlarning huquqlarini hurmat qilishga yo'naltirish juda murakkab vazifadir. Yangi normalarning amaliyotda tatbiq etilishi ustidan ma'lum vaqt mobaynida monitoring olib borish maqsadga muvofiqdir.

Xulosa o'rnida shuni aytish mumkinki, qabul qilingan Mehnat kodeksi O'zbekistonda shakllangan mehnat bozorini rivojlanishi, ish beruvchilar va xodimlar manfaatlarini davlat organlari ko'magida uyg'unlashuviga, ijtimoiy himoyaga muhtoj mehnatkashlarning huquqlarini himoyalashga va shu orqali noformal bozordan mehnat munosabatlarini chiqarishga xizmat qiladi degan umiddamiz.

Foydalanilgan adabiyotlar

1. Issue paper on COVID-19 and fundamental principles and rights at work // https://www.ilo.org/wcmsp5/groups/public/@ed_norm/@ipecc/documents/publication/wcms_757247.pdf

2. Reinvigorate labour market institutions to address present crisis and future challenges https://www.ilo.org/global/about-the-ilo/how-the-ilo-works/ilo-director-general/statements-and-speeches/WCMS_806424/lang--en/index.htm

3. Ўзбекистон Республикаси Президенти Шавкат Мирзиёевнинг Олий Мажлис ва Ўзбекистон халқига Мурожаатномаси. <https://president.uz/uz/lists/view/5774>.

4. Ўзбекистон Республикаси Президентининг 2017 йил 7 февралдаги «Ўзбекистон Республикасини янада ривожлантириш бўйича Ҳаракатлар стратегияси тўғрисида»ги ПФ-4947-сон Фармони // Ўзбекистон Республикаси қонун ҳужжатлари тўплами, 2017 йил, 6-сон, 70-модда.

5. <https://lex.uz.docs>.

6. Ўзбекистон Республикаси Президентининг 2022-йил 28-январдаги “2022 — 2026-йилларга мўлжалланган Янги Ўзбекистоннинг тараққиёт стратегияси тўғрисида”ги ПФ-60-сон Фармони. <https://lex.uz.docs-5841063>

Usmanova M.A., Sattarova G.D. Yangi Mehnat kodeksi – huquqiy islohotlar samarasidir

Ushbu maqolada mehnat sohasida respublikamizda 2017-2021 yillarda amalga oshirilgan islohotlar, yangi tahrirdagi mehnat kodeksining qabul qilinishi va uni amaldagi mehnat kodeksidan farq qiluvchi jihatlari yoritib berilgan. Shuningdek, Yangi Mehnat kodeksini amalga oshirishni ta'minlovchi huquqiy mexanizmlarni shakllantirishga oid taklif va tavsiyalar ilgari surilgan.

Kalit so'zlar: mehnat qilish huquqi, mehnat kodeksi, mehnat qonunchiligi, mehnat bozori, yollanma mehnat, ish haqi, mehnat standartlari, bandlik, tadbirkorlik.

Усманова М.А., Саттарова Г.Д. Новый Трудовой кодекс является результатом правовых реформ

В данной статье рассматриваются реформы, проведенные в сфере труда в республике в 2017-2021 годах, принятие трудового кодекса в новой редакции и его отличия от действующего трудового кодекса, а также были выдвинуты предложения и рекомендации по формированию правовых механизмов, обеспечивающих реализацию нового трудового кодекса.

Ключевые слова: право на труд, трудовой кодекс, трудовое законодательство, трудовой рынок, наёмный труд, заработная плата, трудовые стандарты, занятость, предпринимательство.

Usmanova M.A., Sattarova G.D. The new Labor code is the result of legal reforms

This article discusses the reforms carried out in the field of labor in the republic in 2017-2021, the adoption of the labor code in a new edition and its differences from the current labor code, and proposals and recommendations were put forward on the formation of legal mechanisms that ensure the implementation of the new labor code.

Key words: the right to work, labor code, labor legislation, labor market, wage labor, wages, labor standards, employment, entrepreneurship.

Maxmudov Dilmurod Rozmetovich,
O'zbekiston Respublikasi Jamoat xavfsizlik universiteti
Maxsus huquqiy fanlar va harbiy diplomatiya kafedrasini professori,
yuridik fanlar bo'yicha falsafa doktori (PhD), dotsent

SUG'URTA XIZMATLARINI KO'RSATISHDA SUG'URTA QILDIRUVCHILARNI HUQUQLARINI HIMOYA QILISH DAVR TALABIDIR

Mamlakatimizni 2017 — 2021 yillarda rivojlantirishning beshta ustuvor yo'nalishi bo'yicha Harakatlar strategiyasi doirasida o'tgan davr mobaynida eng avvalo inson huquqlarini ta'minlash shuningdek, davlat va jamiyat hayotining barcha sohalarini tubdan isloh etishga qaratilgan 300 ga yaqin qonun, 4 mingdan ziyod O'zbekiston Respublikasi Prezidenti qarorlari qabul qilindi.

Mazkur islohotlarning mantiqiy davomi sifatida O'zbekiston Respublikasi Prezidentining "2022 — 2026 yillarga mo'ljallangan yangi o'zbekistonning taraqqiyot strategiyasi to'g'risida"gi PF-60 son Farmoni [1] qabul qilindi. Mazkur Farmon xalqimizning farovonligini yanada oshirish, iqtisodiyot tarmoqlarini transformatsiya qilish va tadbirkorlikni jadal rivojlantirish, inson huquqlari va manfaatlarini so'zsiz ta'minlash hamda faol fuqarolik jamiyatini shakllantirishga qaratilgan islohotlarning ustuvor yo'nalishlarini belgilashga qaratilganligi hech kimga sir emas.

Shu o'rinda mamlakatimiz Prezidenti Sh.M.Mirziyoyevning "Inson manfaatlarini hamma narsadan ulug'" [2] degan g'oyalari bugungi kunda mamlakatda olib borilayotgan islohotlar bilan chambarchas bog'liq desak o'rinli bo'ladi. Mamlakatimizda iste'molchilarning qonuniy manfaatlarini himoya qilish, aholining iste'mol madaniyatini yanada yuksaltirish, shuningdek, murojaatlar bilan ishlashni sifat jihatidan yangi bosqichga ko'tarish maqsadida 1996 yil 26 aprelda "Iste'molchilarning huquqlarini himoya qilish to'g'risida"gi Qonun [3] qabul qilindi. Ayni paytda, ushbu qonun iste'molchilarning qonuniy manfaatlarini himoya qilish tizimida muhim poydevor vazifasini o'tab kelmoqda, desak hech mubolag'a bo'lmaydi.

Hech kimga sir emaski, barcha rivojlangan demokratik davlatlarda qabul qilinayotgan qonun hujjatlarining zamirida, eng avvalo inson manfaatlarini birinchi o'rinda turadi. Shu o'rinda mamlakatimizning iqtisodiy salohiyatini oshirish maqsadida shiddat bilan taraqqiy etayotgan zamon talabiga javob bermaydigan qonun

hujjatlarini bekor qilish yoki tegishli o'zgartish va qo'shimchalar kiritish davr talabiga aylanmoqda.

Ayni paytda, sug'urta xizmatlarini ko'rsatishda iste'molchi huquqlari qanday tatbiq etiladi? Mazkur huquqlarni himoya qilish mexanizmlari qanday? degan tabiiy savollarga javob izlash, ularni tahlil qilish va ilmiy asoslangan taklif hamda tavsiyalarni ishlab chiqish davr talabi bo'lib hisoblanadi.

Ma'lumki, ilgari amalda bo'lgan "Sug'urta to'g'risida"gi qonun o'rniga 2021-yil 23-noyabrda O'zbekiston Respublikasining "Sug'urta faoliyati to'g'risida"gi yangi tahrirdagi Qonuni [4] qabul qilindi. Ushbu qonunda sug'urta bozorining professional ishtirokchilari (sug'urtalovchilar, sug'urta vositachilari, adjasterlar, aktuariylar, sug'urta syurveyerlari, shuningdek assistans)ning huquq va majburiyatlari belgilandi. Bu borada sug'urta shartnomasining asosiy ishtirokchisi hisoblangan hamda sug'urta xizmatlarining asosiy iste'molchisi bo'lgan sug'urta qildiruvchining huquq va majburiyatlari ko'rsatilmagan. Ayni paytda, O'zbekiston Respublikasi Fuqarolik kodeksida 47 ta moddani o'zida qamrab olgan "Sug'urta" deb nomlanuvchi 52-bob qoidalarida ham sug'urta qildiruvchining huquq va majburiyatlari to'g'risida aniq qoidalar o'z aksini topmagan.

Bu borada iste'molchi sifatida sug'urta qildiruvchining sug'urta xizmatlarining sifati, turiga nisbatan "Iste'molchilarning huquqlarini himoya qilish to'g'risida"gi Qonun tatbiq etilishini ta'kidlab o'tish o'rinlidir.

Ayni paytda Fuqarolik kodeksining qoidalariga muvofiq, sug'urta qildiruvchining sug'urtalovchi oldidagi huquqi sug'urta shartnomasi yozma ravishda imzolangan taqdirda yuzaga kelishi e'tirof etish joiz.

Jumladan, FKning 946-moddasi birinchi qismida "Mol-mulkni sug'urtalash shartnomasini tuzgan sug'urta qildiruvchi vafot etgan taqdirda, sug'urta qildiruvchining huquq va majburiyatlari bu mol-mulkni meros tartibida qabul qilib olgan shaxsga o'tadi" deb ta'kidlab o'tilgan [5]. Ammo bugungi kunda sug'urta faoliyatini tartibga

soluvchi “Sug’urta faoliyati to’g’risida”gi Qonun va Fuqarolik kodeksining 52-bobida sug’urta qildiruvchining biron-bir huquq va majburiyatlari aniq tarzda keltirib o’tilmagan. Nazarimizda, mazkur huquqiy bo’shliq sug’urta xizmatlarini ko’rsatishda iste’molchilarning huquqlarini ta’minlashda va himoya qilishda o’zining ijobiy ta’sirini ko’rsatmaydi. Boshqa tarafdin esa mamlakatimizda ixtiyoriy sug’urta turidan ko’ra majburiy sug’urta turini jadal sur’atlar bilan rivojlanishiga turtki bo’lmoqda, desak hech mubolag’a bo’lmaydi.

Xorijlik amaliyotchi sudya N.A.Mayorovanning fikricha, jamiyatda samarali, raqobatdosh va adolatli sug’urta bozori qachon vujudga kelsa, shundagina sug’urta bozorida iste’molchilarning huquqlari yetarli darajada himoya qilinishi mumkin, deydi. Shuningdek, u Rossiya Federatsiyasida yo’l-qurilish sohasida amalga oshirilgan barcha islohotlarga qaramasdan, yo’l transport hodisalarining soni ortib borayotganligini, majburiy sug’urta xizmatini ko’rsatib kelayotgan sug’urta kompaniyalari esa ko’pincha sug’urta tovonini to’lashdan bosh tortib, o’z xarajatlarini mijozlar hisobiga kamaytirishga harakat qilayotganligini ta’kidlab o’tadi [6].

Yu.A.Kolesnikovning ta’biricha, sug’urta – jamiyatda eng zaif sohadir. Buning sababi, bugungi kunda sug’urta bozorida sug’urta kompaniyalarining daromadlarini pasayishi natijasida sodir etilayotgan moliyaviy jinoyatlar sug’urta sohasida iste’molchilarning huquqlarini himoya qilish bilan bog’liq muammolarning yuzaga kelishiga turtki bo’lmoqda. Yana shuni alohida ta’kidlash kerakki, bugungi kunda sug’urta tashkiloti tomonidan shartnoma shartlarida kelib chiqib to’lanishi lozim bo’lgan zararni to’lashdan bosh tortish, zarar uchun sug’urta to’lovlarini to’lashni asossiz kechiktirish yoxud sug’urta ta’riflarini asossiz oshirib yuborish sug’urta qildiruvchilarning huquqlarini buzilishiga va sug’urta tashkilotlariga bo’lgan ishonchni yo’qolishiga turtki bo’lmoqda [7].

Rivojlangan davlatlarning “Sug’urta faoliyati to’g’risida”gi qonunlari tahlil qilib o’rganilganda, ayrim davlatlarning qonunida sug’urta qildiruvchilarga qulayliklar yaratish maqsadida sug’urta qildiruvchining huquqlari alohida moddalarda belgilab berilganligini kuzatish mumkin. Jumladan:

Xitoy Xalq Respublikasining “Sug’urta

to’g’risida”gi qonunining 15-moddasida “Sug’urta qildiruvchi sug’urta shartnomasi tuzilganidan so’ng shartnomani bekor qilish huquqiga ega ekanligi”, 22-moddasida “Sug’urta shartnomasi tuzilganidan so’ng sug’urta qildiruvchi har qanday sug’urta hodisasi yuzasidan sug’urtalovchini xabardor qilish”, 41-moddasida “Ikkilamchi sug’urta polisining egasi barcha sug’urtalovchilarni ikki tomonlama sug’urta to’g’risida ogohlantirish” [8] kabi majburiyatlar ko’rsatib o’tilgan.

Litva Respublikasining “Sug’urta to’g’risida”gi qonunining 11-moddasi “Sug’urta shartnomasi ishtirokchilarining huquq va majburiyatlari” deb nomlanib, ushbu moddada quyidagilar sug’urta qildiruvchining majburiyatlari etib ko’rsatib o’tilgan. Bularga “Sug’urta badallarini o’z vaqtida to’lash”, “Sug’urta shartnomasi tuzilganidan so’ng, shartnomani amal qilish davrida sug’urta qildiruvchi tomonidan sug’urta shartnomasi kiritilgan yoki kiritilishi nazarda tutilgan har qanday ma’lumot to’g’risida sug’urta tashkilotiga axborot berishi”, “Sug’urta tashkilotiga sug’urta hodisasi bilan bog’liq barcha hujjatlarni taqdim etish” [9] kabi mazmundagi majburiyatlar kiritilgan.

Ayrim elektron manbalarda esa sug’urta qildiruvchining huquqlariga “Sug’urta hodisasi yuz berganda, shartnoma shartlariga muvofiq sug’urta tovonini olish”, “Sug’urta qildiruvchi shartnoma shartlariga muvofiq sug’urtalovchidan o’z majburiyatlarini lozim darajada bajarilishini talab qilishi”, “Sug’urta sirini saqlashi”, “Sug’urtani to’ldirish huquqi”, “Sug’urta shartnomasi ishtirokchilarini almashtirish”, “Sug’urta shartnomasini muddati tugashidan oldin bekor qilish” [10] kabi huquqlar kiritilgan.

Bugungi kunda jamiyatimiz barcha a’zolarining sug’urta xizmatlarini ko’rsatish sohasidagi o’z huquq va majburiyatlarini to’liq bilmasliklari yoki biron-bir sug’urta hodisasi sodir bo’lganida sug’urta tashkilotlariga qilgan murojaatlari turli vajlar asosida to’laqonli va adolatli ko’rib chiqilmayotganligi barchaga ma’lum.

Nazarimizda yuqorida ta’kidlab o’tilgan tahlillardan kelib chiqib, “Sug’urta faoliyati to’g’risida”gi O’zbekiston Respublikasining qonuniga “Sug’urta qildiruvchining huquq va majburiyatlari” deb nomlangan 141-moddani kiritish hamda unda quyidagilarni belgilash lozim.

Birinchiidan, sug’urta qildiruvchining

huquqlari qatoriga:

sug'urtalovchi tashkilotdan sug'urta xizmatlarini talab qilish huquqiga ega;

sug'urtalovchi tashkilotdan tijorat siri hisoblanmaydigan moliyaviy barqarorlik to'g'risida ma'lumot olish;

sug'urta qildiruvchi bir vaqtning o'zida bir nechta sug'urta tashkilotlarida o'z mol-mulkini va hayotini sug'urta qildirish (birgalikda sug'urta qilish) huquqiga ega;

sug'urta shartnomalari bo'yicha sug'urta to'lovlarini olish uchun foyda oluvchilarni (jismoniy yoki yuridik shaxslar) tayinlash;

sug'urtalangan shaxsni yoki foyda oluvchini almashtirish;

sug'urta shartnomasida nazarda tutilgan sug'urta hodisalari yuz berganda shartnomada ko'rsatilgan sug'urta summasi doirasida sug'urta to'lovini olish;

sug'urta shartnomalarida nazarda tutilgan sug'urta hodisalari yuz berganda, shartnomada belgilangan sug'urta summasi doirasida sug'urta to'lovini olish;

"Iste'molchilarning huquqlarini himoya qilish to'g'risida"gi qonunga muvofiq sug'urtalovchi tashkilot tomonidan sifatsiz xizmat ko'rsatilganida sug'urta kompensatsiyasini olish;

ma'naviy zararni qoplash;

sug'urta shartnomasidan kelib chiqadigan huquqlarni himoya qilish uchun sudga murojaat qilish.

Birinchi dan, sug'urta qildiruvchining

majburiyatlari sirasiga:

sug'urta qildiruvchi sug'urtalovchining savollariga to'g'ri va aniq javob berishga majburligi;

sug'urta shartnomasi tuzilganidan so'ng har qanday sug'urta hodisasi haqida sug'urtalovchini xabardor qilishga majburligi;

sug'urta qildiruvchi sug'urta shartnomasini amal qilish davrida sug'urtalangan mol-mulkning saqlanishini ta'minlashi shart.

Mazkur qoidalarining "Sug'urta faoliyati to'g'risida"gi Qonunda belgilanishi kelgusida sug'urta qildiruvchilarning o'z huquqlarini himoya qilish yuzasidan sudlarga da'vo arizalari bilan murojaat qilish holatlarining kamayishiga, shuningdek, sug'urta sohasidagi nizolarni hal qilish jarayonlarida turli tashkilotlarga murojaat qilish bilan bog'liq sarsongarchiliklarni oldini olishga hamda o'z huquqlarini himoya qilish uchun ortiqcha sarf-xarajatlarning qilmasliklarini oldini olishga xizmat qiladi.

Xulosa o'rnida shuni alohida ta'kidlash lozimki, bugungi kunda sug'urta tashkilotlari o'zlari tomonidan taklif etilayotgan xizmatlardan oldin iste'molchilar manfaatlarini himoya qila olish darajasini to'g'ri baholay olish lozimdir. Shuningdek, jamiyatimizda fuqarolarning sug'urtaga bo'lgan ishonchini orttirish uchun sug'urta qildiruvchilarning huquqlarini himoya qilishga qaratilgan qonun hujjatlarini takomillashtirish davr talabiga aylanmoqda.

Foydalanilgan adabiyotlar

1. Қонун ҳужжатлар миллий базаси // <https://lex.uz/docs/5841063>
2. Мирзиёев Ш.М. "Халқимизнинг розилиги бизнинг фаолиятимизга берилган энг олий баҳодир" 2-жилд. – Тошкент: "Ўзбекистон" НМИУ, 2018 йил 7-бет.
3. Ўзбекистон Республикаси Олий Мажлиснинг Ахборотномаси, 1996 йил, 5-6-сон, 59-модда.
4. Ўзбекистон Республикасининг 2021 йил 23 ноябрдаги «Суғурта фаолияти тўғрисида»ги янги тахрирдаги Қонуни // Ўзбекистон Республикаси Олий Мажлиснинг Ахборотномаси, Қонунчилик маълумотлари миллий базаси, 24.11.2021 й., 03/21/730/1089-сон.
5. Ўзбекистон Республикаси Фуқаролик Кодексининг 946-моддаси.
6. Майорова Н.А. "Особенности применения закона о защите прав потребителей к ОСАГО", Евразийский научный журнал. Г. 2018. – С. 1.
7. Колесников Ю.А. "О защите прав потребителей страховых услуг" http://dom-hors.ru/rus/files/arhiv_zhurnala/pep/2016/8/law/kolesnikov.pdf
8. Хитой Халқ Республикасининг "Суғурта тўғрисида"ги қонуни. <https://asiabusiness.ru.law.law.insurance.insurance>.
9. Литва Республикасининг "Суғурта тўғрисида"ги қонуни <http://www.insunion.ru.rus.legislation.npa.litva>
10. <https://insureinform.ru/otvety/subekty-strahovaniya>.

Maxmudov D.R. Sug'urta xizmatlarini ko'rsatishda sug'urta qildiruvchilarni huquqlarini himoya qilish davr talabidir

Maqolada sug'urta shartnomasi asosiy ishtirokchisi hisoblangan sug'urta qildiruvchining huquq va majburiyatlarini himoya qilishni yanada takomillashtirish maqsadida xorijlik mutaxassislar, sivilist olimlarni fikrlari va rivojlangan davlatlarning sug'urta qonunlari tahlil qilinib, amalda bo'lgan O'zbekiston Respublikasining "Sug'urta faoliyati to'g'risida"gi qonuniga o'zgartirish va qo'shimchalar kiritish to'g'risida takliflar berilgan.

Kalit so'zlar: sug'urta, sug'urta shartnomasi, sug'urta qildiruvchi, sug'urta zarari hamda sug'urta qildiruvchining huquq va majburiyati.

Махмудов Д.Р. Важные вопросы защиты прав потребителя в страховых услугах.

В статье анализируются взгляды зарубежных экспертов, цивилизованных ученых и предлагаемые изменения в действующий Закон Республики Узбекистан «О страховой деятельности» с целью дальнейшего совершенствования защиты прав и обязанностей страхователя, который является ключевым участником договора страхования.

Ключевые слова: страхование, договор страхования, страхователь, страхование от убытков и права и обязанности страхователя.

Makhmudov D.R. Important issues of protection of consumer rights in insurance services

The article analyzes the views of foreign experts, civilized scientists and proposed changes to the current Law of the Republic of Uzbekistan "On insurance activities" with the aim of further improving the protection of the rights and obligations of the policyholder, which is a key participant in the insurance contract.

Key words: insurance, insurance contract, policyholder, loss insurance and the rights and obligations of the policyholder.

Jumanov Zafar Sattorovich,
O'zbekiston Respublikasi IIV MOMB
Maxsus tayyorgarlik o'quv markazi boshlig'i

TIBBIY XIZMATLAR KO'RSATISHDAN KELIB CHIQUADIGAN FUQAROLIK MUNOSABATLARINI HUQUQIY TARTIBGA SOLISH MASALALARI

Mamlakatimizda mustaqillik yillariga qadar shifokorlar va bemorlar (patsiyentlar) o'rtasidagi munosabatlar faqat ma'muriy-huquqiy xususiyatga ega bo'lib, tibbiy yordam ijtimoiy imtiyozlardan biri hisoblangan. Tibbiy faoliyatning iqtisodiy ahamiyati yo'qligi sabab fuqarolik huquqi normalari bilan tartibga solinmaganligi barchamizga ma'lum.

Ayni paytda, O'zbekiston Respublikasining Prezidenti Shavkat Mirziyoyev ta'kidlaganidek, odam sog'lom bo'lmasa, unga ish ham, moddiy ne'matlar ham, hayot quvonchlari ham tatimaydi. Shu bois o'z fuqarolarining sog'lig'ini himoya qilish, kuchli va samarali tibbiyot tizimini shakllantirish – xalqparvar davlatning eng asosiy vazifalaridan hisoblanadi [1].

Binobarin, har bir insonga o'z vaqtida, to'liq va sifatli tibbiy yordam ko'rsatishning ahamiyati, butun jamiyat va davlat uchun kompleks zaruriyat hisoblanib, keng qamrovli chora-tadbirlarni o'z ichiga oladi. Chunki, *birinchidan*, inson sog'lig'i bilan bog'liq munosabatlar turli hil soha normalari bilan huquqiy jihatdan tartibga solinsa, *ikkinchidan*, har bir bemorning kasallanishi va ularni sog'ayish holatlari turlicha kechishi bilan ham murakkab huquqiy munosabatlarni keltirib chiqaradi. Yuridik adabiyotlarda to'g'ri ta'kidlaganidek, inson tanasida sodir bo'ladigan fiziologik jarayonlarning mohiyatini to'liq bilish va nazorat qilishning iloji yo'qligini ham hisobga olish kerak. Inson tanasining ishiga aralashish ba'zan oldindan aytib bo'lmaydigan oqibatlariga olib keladi. Har bir insonning tirik organizm sifatidagi o'ziga xosligi uning sog'lig'ini baholash va saqlashga faqat standartlashtirilgan yondashuvlar asosida yondashishga imkon bermaydi [2].

Shuni alohida qayd etish lozimki, bemorlar (patsiyentlar) va bepul tibbiy yordam ko'rsatadigan tibbiyot muassasalari o'rtasida yuzaga keladigan munosabatlar fuqarolik huquqi normalari bilan tartibga solinmaydi, Chunki bunday munosabatlar amaldagi qonun hujjatlarida mustahkamlangan fuqarolik-huquqiy munosabatlar belgilariga ega emas [3]. Xususan, tibbiy xizmatlarning fuqarolik huquqiy munosabatlar sifatida belgilanishi majburiy tibbiy sug'urta shartnomasiga muvofiq yuzaga kelishida

ko'rish mumkin. Majburiy tibbiy sug'urta shartnomasi asosida patsiyentlarga pullik yoki bepul tibbiy xizmatlar ko'rsatilishi to'g'risidagi qoidalar ham fuqarolik huquqiy munosabatlar sifatida belgilanadi. Ushbu munosabatlar fuqarolarga pullik tibbiy yordam ko'rsatish bo'yicha fuqarolik-huquqiy shartnomaga muvofiq tartibga solinadigan huquqiy munosabatlar sifatida belgilanadi.

Ayni paytda, tibbiy xizmatlar ko'rsatishdan kelib chiqadigan fuqarolik-huquqiy munosabatlar bevosita tibbiy faoliyat bilan bog'liq hisoblanadi. Tibbiy faoliyat – bu fuqarolik-huquqiy normalar bilan tartibga solinadigan hamda fuqarolik-huquqiy munosabatlar xarakteriga ega bo'lgan ijtimoiy munosabatlar yig'indisi hisoblanadi. Bu borada F.A.Vaitova xususiy tibbiy faoliyat va tibbiy xizmat tushunchalarini quyidagicha izohlaydi: Xususiy tibbiy faoliyat bu – qonunda belgilangan tartibga litsenziyaga ega bo'lgan tibbiy xizmat ko'rsatuvchi yuridik shaxslar tomonidan bemorlarga tibbiy xizmat ko'rsatishga qaratilgan tadbirkorlik faoliyati hisoblanadi. Tibbiy xizmat deganda, insonlar sog'ligini saqlash va mustahkamlash yoki jismoniy va ruhiy holatini yaxshilash maqsadida qonunda belgilangan talablarga javob beradigan, muayyan malakaga ega bo'lgan shaxs tomonidan sog'liqni tekshirish, kasallikni oldini olish, shaxsning sog'lig'ini yaxshilashga, davolashga, reabilitatsiya qilishga yo'naltirilgan kompleks tadbirlar tushuniladi [4]. Fikrimizcha, tibbiy faoliyatni amalga oshirish jarayonlarida yuzaga keladigan ijtimoiy munosabatlarning asosiy xususiyati shundaki, ular faqat insonning sog'lig'i va hayoti bilan ifodalanadigan shaxsiy nomulkiy manfaatlar asosida vujudga keladi. Shu boisdan, fikrimizcha shifokor va bemor o'rtasidagi munosabatlar fuqarolik-huquqiy munosabatlar konstruksiyasi orqali ko'rib chiqilishi lozim. Bunda shifokor va bemor (patsiyent)larning huquqlari, yuridik majburiyatlari hamda javobgarlik asoslari fuqarolik-huquqiy munosabatlarning ishtirokchisi sifatida tahlil etilishi maqsadga muvofiq hisoblanadi.

Bugungi kunda O'zbekiston Respublikasining Fuqarolik kodeksi tibbiy xizmatlar ko'rsatish bo'yicha ijtimoiy

munosabatlarni haq evaziga xizmat ko'rsatish shartnomasi to'g'risidagi umumiy qoidalar asosida tartibga solib kelmoqda. Xususan, Fuqarolik kodeksining 703-moddasi birinchi qismiga ko'ra, haq evaziga xizmat ko'rsatish shartnomasining subyekti buyurtmachi sifatida e'tirof etiladi. Bundan kelib chiqadiki, buyurtmachi deganda tibbiy yordam ko'rsatilayotgan shifokorning yoki tibbiyot muassasasining (bemori) patsiyenti hisoblanadi.

Tibbiy xizmatlar ko'rsatish bo'yicha huquqiy munosabatlar O'zbekiston Respublikasining "Fuqarolar sog'lig'ini saqlash to'g'risida"gi [5] va "Iste'molchilar huquqlarini himoya qilish to'g'risida"gi [6] onunlari, O'zbekiston Respublikasi Prezidentining 1998 yil 10 noyabrdagi "O'zbekiston Respublikasi Sog'liqni saqlash tizimini isloh qilish davlat dasturi to'g'risida"gi Farmoni [7], Vazirlar Mahkamasining 1999 yil 3 sentabrdagi "Byudjet tashkilotlarini moliyalashtirishni takomillashtirish to'g'risida"gi qarori [8], Vazirlar Mahkamasining 2004 yil 8 iyundagi 264-sonli qarori bilan tasdiqlangan "Respublika ixtisoslashtirilgan tibbiyot markazlari tomonidan tashxis qo'yish va davolash sifati standartlariga rioya qilgan holda aholiga pulli asosda yuqori malakali ixtisoslashtirilgan tibbiy yordam ko'rsatish qoidalari" [9], Sog'liqni saqlash vazirligining 2010 yil 31 maydagi buyrug'i bilan tasdiqlangan "O'zbekiston Respublikasi Sog'liqni saqlash vazirligi tizimidagi davolash-profilaktika muassasalarida aholiga pullik tibbiy xizmat ko'rsatish to'g'risida"gi Nizom [10] kabi qonunchilik hujjatlari bilan tartibga solib kelinmoqda.

O'zbekiston Respublikasi Prezidentining 2022 yil 25 apreldagi "Birlamchi tibbiy-sanitariya yordamini aholiga yaqinlashtirish va tibbiy xizmatlar samaradorligini oshirish bo'yicha qo'shimcha chora-tadbirlar to'g'risida"gi Qarori [11] bilan tuman (shahar) ko'p tarmoqli markaziy poliklinikalarida davlat tomonidan kafolatlangan bepul tibbiy xizmat turlaridan tashqari xizmat turlarini pullik asosda tashkil etishga ruxsat berilgan.

Fikrimizcha, mazkur pullik asosda tashkil etiladigan tibbiy xizmatlar ro'yxatini, ularni ko'rsatuvchi muassasalarning huquqlari va majburiyatlari, javobgarligi hamda zararni qoplash asoslarini belgilab beruvchi qonunchilik hujjatini qabul qilish, namunaviy shartnomalarni ishlab chiqish zarur.

Yuqorida qayd etilgan hujjat shuni ko'rsatadiki, tibbiy xizmatlarning iste'molchisi

O'zbekiston Respublikasining "Fuqarolar sog'lig'ini saqlash to'g'risida"gi hamda "Iste'molchilar huquqlarini himoya qilish to'g'risida"gi qonunlari qoidalariga ko'ra, bemor iste'molchi sifatida e'tirof etiladi. Biroq, fuqarolik qonunchiligiga ko'ra tibbiy xizmatning subyekti bo'lgan bemor "iste'molchi" emas, balki "buyurtmachi" sifatida e'tirof etiladi.

Ta'kidlash joizki, "iste'molchi" va "buyurtmachi" tushunchalari o'rtasidagi munosabatlarda ma'lum farqlar mavjud bo'lib, "iste'molchi" har doim ham "buyurtmachi"ga ekvivalent bo'lmasligi mumkin. Chunonchi, qonunchilikka muvofiq iste'molchi – foyda chiqarib olish bilan bog'liq bo'lmagan holda shaxsiy iste'mol yoki boshqa maqsadlarda tovar sotib oluvchi, ish, xizmatga buyurtma beruvchi yoxud shu niyatda bo'lgan fuqaro (jismoniy shaxs) sifatida e'tirof etiladi [12]. Bunda pullik xizmatlarni olayotgan iste'molchi bemor hisoblanib, ayni paytda unga nisbatan "Fuqarolar sog'lig'ini saqlash to'g'risida"gi O'zbekiston Respublikasining qonuni talablari ham qo'llaniladi.

E'tiborlisi, ishlar bajarish va xizmatlar ko'rsatish bilan bog'liq munosabatlarda iste'molchi asosiy o'rinni egallaydi, chunki barcha ish va xizmat uning iste'molchisiga, ya'ni buyurtmachisiga qaratiladi. Bu munosabatlar bozorida juda shiddatli "kurash" ketadi [13].

Buyurtmachi esa ma'lum bir ashyoni tayyorlash, ishlab chiqarish texnikasiga oid bo'lgan mahsulot yetkazib berish shartnomasi bo'yicha olishi mumkin bo'lmagan asbob-uskunalar va shunga o'xshash mahsulotlarni yasatib olish, maishiy ehtiyoj uchun buyumlar tayyorlash, ashyolarni qayta ishlash hamda ta'mirlash, xom ashyoga qayta ishlov berish kabi bir qator topshiriqlarni beruvchi shaxs hisoblanadi. Buyurtmachi fuqaro bo'lgan taqdirda, u iste'molchi huquqlaridan foydalanadi. Agar u yakka tadbirkor yoki yuridik shaxs yoxud davlat va uning organlari bo'lsa bunday huquqdan foydalana olmaydi [14].

Buyurtmachi ish natijasidan manfaatdor shaxs. Shu sababli ayrim hollarda o'zi topshirig'i asosida, ayrim hollarda esa pudratchining kasbiy mahoratiga tayanib muayyan ishni bajarish bo'yicha topshiriq beradi.

Bu borada T.A.Mo'minovning quyidagi fikrlari ancha bahslidir: Fuqarolik qonunchiligida haq evaziga xizmat ko'rsatish shartnomasida buyurtmachi sifatida kimlar ishtirok etishi yoki aynan fuqarolik huquqining qaysi subyektlari haq evaziga xizmat ko'rsatish shartnomasining

tafarflari bo'la olmasligi xususida maxsus normalar mavjud emas. Shu munosabat bilan mazkur shartnomada buyurtmachilarga nisbatan fuqarolik huquqining subyektiligiga nisbatan belgilangan umumiy talablar qo'yiladi. Ya'ni, haq evaziga xizmat ko'rsatish shartnomasida buyurtmachi sifatida fuqarolik muomala layoqatiga ega har qanday subyektlar ishtirok etishlari mumkin [15]. J.Boboyevning nuqtai-nazariga ko'ra esa xizmat ko'rsatish munosabatlarida majburiy subyekt, xususan tadbirkorlik faoliyatini amalga oshirayotgan va tegishli sohaga ixtisoslashgan jismoniy va yuridik shaxs hisoblanadi [16].

Buyurtmachi esa – shartnomaga muvofiq, pullik tibbiy xizmatlarga buyurtma berish istagida bo'lgan yoki buyurtma beruvchi jismoniy va yuridik shaxs sifatida e'tirof etilib, ular o'zini manfaati yoki uchinchi shaxsning manfaatini ko'zlab ham buyurtma berish huquqiga ega bo'ladi. Aytish mumkinki, tahlil qilinayotgan huquqiy munosabatlarda subyektlar tarkibining noaniqligi mavjud bo'lib, bu tibbiy xizmatlar ko'rsatish fonida yuzaga keladigan huquqiy munosabatlarni yanada samaraliroq tartibga solishga bo'lgan ob'ektiv ehtiyojni keltirib chiqaradi.

Xususan S.N. Bakunin ta'kidlaganidek, yangi ijtimoiy-iqtisodiy munosabatlarning rivojlanishi huquqiy munosabatlarning butun diapazonini, shu jumladan sog'liqni saqlash sohasida ham qayta ko'rib chiqish zarurligini keltirib chiqaradi. Sog'liqni saqlashning dolzarb muammolarini hal qilish zarurligini anglash aholining tibbiy xizmatlar ko'rsatishni huquqiy tartibga solishga qiziqishini sezilarli darajada oshirishi bilan birgalikda yuzaga keladi [17]. Ye.P. Shevchuk fikriga ko'ra, shifokor va bemor (patsiyent) o'rtasidagi munosabatlar huquqiy munosabatlar belgilari orqali ko'rib chiqilishi kerak, bunda ularning har biri yuridik majburiyatlar va subyektiv huquqlarning faol ishtirokchisi hisoblanadi [18]. N.K. Yelina esa tibbiy faoliyat, xizmat ko'rsatish ishni bajarish bilan bog'liq bo'lishi mumkin va hatto kerak, deb hisoblaydi, ya'ni ma'lum bir natijaga (moddiy yoki nomoddiy) ega bo'lishi [19] lozim, deb hisoblaydi. Biroq aytish mumkinki, tibbiy faoliyatning o'ziga xos xususiyatlaridan kelib chiqqan holda, natijani bashorat qilish muammosi aniq emas. Chunki tibbiy faoliyat samaradorligiga bemorning individual xususiyatlariga hamda doimiy ravishda takomillashtiriladigan dori vositalarining farmakologik xususiyatlarini hisobga olgan holda

davolash usuliga bog'liq bo'lgan turli omillar ta'sir ko'rsatishi mumkin.

Ye.V. Bogdanov pullik tibbiy xizmat ko'rsatish haqidagi fikrini quyidagicha izohlaydi. "Haq evaziga tibbiy xizmatlar ko'rsatish to'g'risidagi shartnomaning maqsadi fuqaroning tibbiy yordamga bo'lgan shaxsiy ehtiyojlarini qondirishdan iborat. Fuqaroning tibbiy yordamga bo'lgan ehtiyojlarini qondirish uchun tashkilot bemorga ma'lum bir qiymatga ega bo'lgan tovar xossasi orqali ko'rish mumkin bo'lgan tibbiy xizmatni taqdim etadi. Natijada, xizmatni olish uchun fuqaro xizmat ko'rsatish xarajatlarini to'liq to'lashi kerak" [20].

Mazkur tahlillardan kelib chiqqan holda aytish mumkinki, patsiyent – tibbiy yordam oluvchi bemor yoki kasallanganligi va ahvolidan qat'iy nazar tibbiy yordam ko'rsatish uchun murojaat qilgan jismoniy shaxsdir. Ayni paytda, pullik tibbiy xizmat ko'rsatish shartnomasi bo'yicha patsiyentni buyurtmachi sifatida emas, balki iste'molchi sifatida e'tirof etish joiz. Biroq O.G. Pechnikova va A.P. Pechnikovlarning fikricha, pullik tibbiy xizmatlar ko'rsatish bo'yicha munosabatlarni huquqiy tartibga solishning murakkab xususiyati "buyurtmachi" atamasi o'rniga "patsiyent" atamasini qo'llash zaruratini keltirib chiqaradi, bunda bemor tibbiy xizmatni va (yoki) tibbiy faoliyatni kasbiy asosda amalga oshiruvchi shaxs bilan tuzilgan shartnoma bo'yicha ko'rsatiladigan boshqa tibbiy yordamni oluvchi jismoniy shaxs (iste'molchi) [21] hisoblanadi.

Ayni paytda, fuqarolik-huquqiy munosabatlar ishtirokchisi sifatida patsiyent va tibbiy xizmat ko'rsatuvchi muassasalarning huquqiy maqomi, ular o'rtasida vujudga keladigan fuqarolik-huquqiy munosabatlar jumladan huquq, majburiyat va javobgarlik holatlari umumiy qoidalardan kelib chiqqan holda belgilanishi, yuqorida ta'kidlanganidek, Fuqarolik kodeksining 38-bobi ("Haq evaziga xizmat ko'rsatish") normalari bilan tartibga solinishi ma'lum.

Bu normalar esa umumiy xarakterga ega bo'lib, pullik tibbiy xizmatlar bilan bog'liq munosabatlarni to'laqonli tartibga solishga qaratilgan qoidalarning fuqarolik qonunchiligida belgilanishini taqozo qiladi. Chunki, ular shartnoma bo'yicha pullik tibbiy xizmatlar ko'rsatish jarayonida bemorning huquqiy imkoniyatlarini, ularning xavfsizligini aniq va to'liq belgilashga to'laqonli imkoniyat bermaydi va mazkur holat ham tibbiy tashkilotlar tomonidan pullik tibbiy xizmatlar ko'rsatish qoidalari aniq lashtirilmagan.

E'tirof etish joizki, tibbiy xizmatlarni ko'rsatishda patsiyentlarning huquqlarini sifatli himoya qilish maqsadida axborot texnologiyalarini keng joriy etish masalasi ham tadqiqotchilar tomonidan alohida ta'kidlab o'tiladi.

Jumladan, P.Delbonning nuqtai-nazariga ko'ra, axborot tizimi va qarorlarni qo'llab-quvvatlash tizimi shifokor va bemor o'rtasidagi g'amxo'rlik va ishonch munosabatlarini rivojlantirish va kuchaytirish uchun zarur bo'lib, u shifokorning malakasi, kasbiy mustaqilligi va mas'uliyatini hamda qaror qabul qilish mustaqilligi va o'z taqdirini o'zi belgilash huquqini o'z ichiga oladi hamda shifokor tomonidan taklif qilingan davolanishni ixtiyoriy tanlash – bemorning xatti-harakati oqibatlariga ishonchni kafolatlash va barcha ishtirok etuvchi subyektlarning huquqlarini himoya qilishga xizmat qiladib [22].

Misol uchun, Shvetsiyada turli sog'liqni saqlash axborot tizimlari o'rtasida axborot almashinuvini ta'minlaydigan milliy sog'liqni saqlash ma'lumotlari almashinuvi (HIE) platformasi ishlab chiqilgan bo'lib, ushbu platforma orqali sog'liqni saqlash sohasiga oid muhim ma'lumotlarga kirish va ular bilan ishlash hamda cheklovlarni o'rganish imkoniyati yaratilgan. Ushbu loyiha orqali mualliflar tomonidan elektron sog'liqni saqlash xizmatlarini milliy va mahalliy darajada loyihalash va baholash davomida bemorlarning birgalikda ishlashi va axborot almashinuviga bo'lgan ehtiyojlarini qondirilishida katta ahamiyatga ega ekanligini isbotladilar. Umuman olganda, qo'l mehnati ulushini kamaytirish va tibbiy xizmat faoliyatini avtomatlashtirish orqali inson omilining ta'sirini minimallashtirish axborot jamiyatining asosiy maqsadi hisoblanar ekan, bu masala tibbiy xizmat ko'rsatish sohasida patsiyentlarning fuqarolik huquqiy himoya qilishga doir munosabatlariga ham ijobiy ta'sir ko'rsatadi.

Ta'kidlash joizki, tibbiy xizmatlar ko'rsatishdan kelib chiqadigan fuqarolik munosabatlarda taraflarning majburiyatlari va javobgarlik asoslarini tahlil etish maqsadga muvofiq hisoblanadi. Chunki, aksariyat hollarda har doim bemorning hayoti va sog'lig'iga zarar yetkazish xavfi mavjud bo'lib, hatto to'g'ri tibbiy yordam ko'rsatilgan taqdirda ham, buning natijasida sifatni baholash, shuningdek, aniq yakuniy natijani olishning taxminiy imkoniyati (moddiy yoki nomoddiy), boshqa turdagi xizmatlarni tavsiflovchi tibbiy faoliyat uchun murakkab sanaladi.

Boshqacha aytganda, bitta organ, to'qima yoki funksiyaga ta'sir qilish, qoida tariqasida, butun inson tanasiga ta'sir qilishini hisobga olsak, tibbiy xizmat ko'rsatishdan oldin va keyin sog'lig'i yoki unga salbiy ta'sirini aniqlash muammodir.

Bundan tashqari, inson organizmidagi fiziologik va patologik jarayonlarning borishi unga hech qanday terapevtik ta'sir ko'rsatmasdan ham o'zgarishlarga uchraydi. Shu boisdan tibbiy xizmat ko'rsatish faoliyatida taraflarning majburiyatlari aniq ko'rsatib qo'yilishi zarur hisoblanadi. Xususan, S.V. Nagornyaning fikricha qonunchilikda "tibbiy aralashuv" bo'yicha kasalliklar ro'yxati nazarda tutilmaganligi har qanday tibbiy davolashni "tibbiy aralashuv" deb hisoblash mumkin bo'lgan vaziyatni yaratadi. Shuningdek, shartnoma bo'yicha tibbiy xizmatlar ko'rsatilmaydigan tibbiy aralashuvlarning boshqa barcha sohalari ham bemorning ixtiyoriy ravishda xabardor qilingan rozilik belgisidan mahrum bo'ladi (masalan, sil, giyohvandlik va ichkilikbozlik, ayrim ruhiy kasalliklar kabilarni majburiy davolash). [23]

Shu boisdan, tibbiy xizmatlar ko'rsatish faoliyatida har ikki tomonning javobgarligi samarali tartibga solinmagan va faqatgina o'zaro munosabatlarning ishonchliligiga asoslanadi.

Binobarin, ayrim tadqiqotchilar tomonidan ham tibbiy xizmatlar ko'rsatishning huquqiy tartibga solinmaganligi e'tirof etilar ekan, ular tomonidan Tibbiyot kodeksini ishlab chiqish zarurligi va ushbu Kodeks tibbiyot qonunchiligining asosi bo'lishi hamda tibbiy xizmatlar ko'rsatuvchi shaxslarning javobgarligi masalasini batafsil tartibga solishi mumkinligi [24] haqida fikr-mulohazalar bildirilmoqda. Shu boisdan, fikrimizcha, tibbiy xizmatlar ko'rsatishda jamoatchilik munosabatlarini yanada aniqroq tartibga solish uchun bemorlarning sog'liqni saqlash sohasidagi huquq va majburiyatlari bo'yicha zamonaviy qonunchilik hujjatlari massivini ishlab chiqish zarur.

Erkin iqtisodiy muomalaga kiritilgan tibbiy xizmat, shubhasiz, shartnoma majburiyatlari bilan tartibga solinishi lozim. Fuqarolik-huquqiy mexanizmlardan foydalanish esa tibbiy tashkilot va bemorning manfaatlarini samaraliroq muvozanatlash imkonini ham yaratadi. Sog'liqni saqlashning tobora tijoratlashuvi, bir tomondan, tibbiy tashkilotlarning ko'rsatilayotgan xizmatlar sifati uchun mas'uliyatini kuchaytirsa, ikkinchi tomondan, tibbiy xizmatlar iste'molchilari huquqlarini himoya qilishning samarali mexanizmlarini yaratishni taqozo etmoqda.

Zamonaviy fuqarolik qonunchiligiga ko'ra, fuqarolik javobgarlik huquqbuzarni subyektiv fuqarolik huquqlaridan mahrum qilish yoxud yangi yoki qo'shimcha fuqarolik-huquqiy majburiyatlarni yuklash tarzida salbiy oqibatlariga olib keladigan huquqbuzarlik uchun jazo chorasi ekanligi e'tirof etiladi. Shuni alohida ta'kidlash lozimki, tibbiy faoliyat sohasidagi fuqarolik javobgarlik umumiy fuqarolik javobgarlikka xos bo'lgan asosiy tamoyillar bilan bir qatorda, o'ziga xos xususiyatlarga ham ega. Bunday o'ziga xoslik ushbu sohadagi ijtimoiy munosabatlarning maxsus subyektlar tarkibiga, zarar yetkazilayotgan obyektning xususiyatlariga va yetkazilgan zararining noqonuniyligini aniqlashning xususiyatlariga bog'liq hisoblanadi [25].

Fuqarolik-huquqiy javobgarlik – bu shaxs tomonidan boshqa shaxsning fuqarolik huquqlarining buzilishiga olib keladigan o'z majburiyatlarini bajarmaslik yoki lozim darajada bajarmaslik oqibatlari hisoblanadi. Bu borada yuridik adabiyotlarda to'g'ri ta'kidlanganidek, tibbiy faoliyat sohasidagi fuqarolik-huquqiy javobgarlikni aniqlashda birinchidan, javobgarlik huquqbuzarga subyektiv fuqarolik huquqlaridan mahrum qilish yoki yangi yoxud qo'shimcha fuqarolik majburiyatlarini yuklash ko'rinishida salbiy oqibatlarni keltirib chiqaruvchi huquqbuzarlik uchun sanksiya hisoblanishi, ikkinchidan, jabrlanuvchi har doim jismoniy shaxs – inson, zarur yetkazuvchi esa tibbiyot muassasasi (yoki shifokorlik faoliyatini olib boruvchi shaxs) bo'lishi, uchinchidan, javobgarlik faqat aniq obyektga, xususan hayot, sog'liq, jismoniy (ruhiy) daxlsizlikka nisbatan qonunga xilof ravishda zarar yetkazganlik holatlarida yuzaga kelishi, to'rtinchidan, javobgarlik faqat huquqqa xilof ravishda zarar yetkazganlik holatlarida vujudga kelishiga amal qilish muhim ahamiyatga ega [26].

Bundan kelib chiqadiki, tibbiy faoliyat doirasida fuqarolik-huquqiy javobgarlikning paydo bo'lishi, agar bu faoliyat bemorga zarar yetkazishga olib kelgan bo'lsa, tibbiyot xodimlarining o'z kasbiy majburiyatlarini lozim darajada bajarmaganlik bilan uzviy bog'liq hisoblanadi. Mazkur holatda fuqarolik-huquqiy javobgarlikning asosiy xususiyati shundan iboratki, bemor huquqbuzarlik faktini, tibbiy tashkilot esa uning aybsizligini isbotlashi talab etiladi.

Shuni alohida ta'kidlash lozimki, tibbiy xizmatlarni ko'rsatish orqali bemorga yetkaziladigan zarar o'z navbatida shartnoma majburiyatlarini bajarmaslik oqibatida yuzaga

kelsa, boshqa tarafdin fuqarolik-huquqiy javobgarlik tibbiyot xodimining shartnomadan tashqari bemorning sog'lig'iga yetkazgan zarari orqali ham vujudga kelishi mumkin. Chunki shoshilinch tibbiy aralashuv, agar insonning ahvoli o'z xohish-irodasini bildirishga imkon bermasa, shartnoma bo'yicha ko'rsatiladigan tibbiy xizmatdan farq qiladi. Zero, bunday holatlarda bemorning ixtiyoriy roziligi shart bo'lmaydi va shifokor uchun majburiy hisoblanadi.

Shu boisdan pullik tibbiy xizmat ko'rsatish shartnomasini bajarmaslik yoki lozim darajada bajarmaslik oqibatida yetkazilgan zarar hamda zarar yetkazishdan kelib chiqadigan majburiyatlar nuqtai-nazaridan tahlil etish o'rinlidir.

Xususan, tibbiy xizmatlar ko'rsatish bilan bog'liq huquqiy munosabatlarni o'rganishda ayrim xorijlik olimlar amaliyotda bemor tibbiy tashkilotga nisbatan tibbiy bilimga ega bo'lmagan zaif taraf bo'lib, u bilan bog'liq vaziyatda (masalan, davolash jarayonini tashkil etish, tibbiyot xodimlari tomonidan yo'l qo'yilgan xatolarda) yuzaga kelishi mumkin bo'lgan nizolar ishtirokchilarning teng pozitsiyasini o'zgartirishga olib keladi va bu holat tibbiyot muassasasi uchun aniq afzalliklar yaratadi, degan xulosaga keladi [27]. Bu holat bemorning huquqlarini himoya qilishga salbiy ta'sir qiladi. Shundan kelib chiqqan holda, nizo taraflarning yuridik tengligi printsipidan chetga chiqish bilan ifodalanadi.

Qolaversa, agar zarar yetkazgan shaxs bemorning axloqiy yoki jismoniy tajribasi yo'qligini isbotlamasa, bemor sog'liqni saqlash huquqi buzilgan hollarda sudga ma'naviy zararni qoplashni talab qilishga haqlidir [28].

Binobarin, shifokorning xatti-harakatlari bilan bemorning sog'lig'iga yetkazilgan zarar o'rtasida sababiy bog'liqlik yo'qligini isbotlash majburiyatini bemorni davolagan tibbiyot tashkilotiga yuklash, ishni to'g'ri va obyektiv ko'rib chiqishga hissa qo'shadigan ixtisoslashgan tashkilotlarning uchinchi shaxslar sifatida nizolarda ishtirok etishlariga imkoniyat yaratishga qaratilgan qoidalarni milliy qonunchilikda belgilash maqsadga muvofiq sanaladi.

Xulosa sifatida aytish mumkinki, tibbiy xizmat fuqarolik huquqlari va fuqarolik-huquqiy tartibga solishning murakkab obyektidir. U boshqa xizmatlardan sog'liqni saqlashni o'z ichiga olganligi bilan farq qiladi hamda sog'liqqa aniq maqsadli ta'sir ko'rsatadi.

Bu borada tibbiy xizmat deganda maxsus ruxsatnomaga ega bo'lgan tibbiy tashkilot yoki tibbiyot xodimlari tomonidan amalga oshiriladigan va bemorning sog'lig'ini yaxshilashga qaratilgan hamda muayyan xarajatni talab etadigan profilaktik, diagnostik, davolash, tiklash va reabilitatsiya tadbirlari tushunilishi kerak.

Shuningdek, amaldagi qonunchilik hujjatlarida mustahkamlangan tibbiy xizmatlar bilan bog'liq qoidalar tibbiy xizmatlar ko'rsatish shartnomasi subyektlarining huquqlari va

qonuniy manfaatlarini samarali himoya qilish va himoya qilishga to'laqonli mos kelmasligini inobatga olib, fikrimizcha aholiga pullik xizmat ko'rsatishning fuqarolik-huquqiy tartib-taomillarini belgilab beruvchi normativ hujjatni qabul qilish zarur.

Qolaversa, O'zbekiston Respublikasi Fuqarolik kodeksiga pullik tibbiy xizmat ko'rsatish shartnomasi bilan bog'liq qoidalarni jamlagan alohida bobni kiritish yuqorida qayd etib o'tilgan muammolarni hal etishga xizmat qiladi.

Foydalanilgan adabiyotlar

1. Ўзбекистон Республикаси Президенти Шавкат Мирзиёевнинг соғлиқни сақлаш соҳаси вакиллари билан очиқ мулоқот шаклидаги учрашувда сўзлаган нутқи (18 март 2022 йил) //uz.a.uz.
2. Елина Н.К. Правовые проблемы оказания медицинских услуг: автореф. дис. ... канд. юрид. наук. Волгоград. – 2006. – 22 с.
3. Вильгоненко И.М., Слепенек Ю.Н. Правовое регулирование обязательств по оказанию медицинских услуг в системе гражданско-правовых отношений. – Москва. – 2005. – С.125.
4. Ваитова Ф.А. Тиббий хизматлар кўрсатиш соҳасидаги фуқаролик ҳуқуқий муносабатларни тартибга солиш. ю.ф.н.Дисс... Тошкент 2012. Б.36
5. Ўзбекистон Республикасининг 1996 йил 29 августдаги “Фуқаролар соғлиғини сақлаш тўғрисида”ги 265-сонли қонуни (*Қонунчилик маълумотлари миллий базаси, 18.05.2022 й., 03/22/770/0424-сон*)
6. Ўзбекистон Республикасининг 1996 йил 26 апрелдаги “Истеъмолчилар ҳуқуқларини ҳимоя қилиш тўғрисида”ги 221-сон қонуни (*Қонунчилик маълумотлари миллий базаси, 18.01.2022 й., 03/22/746/0032-сон*)
7. Ўзбекистон Республикаси Президентининг 1998 йил 10 ноябрдаги “Ўзбекистон Республикаси Соғлиқни сақлаш тизимини ислоҳ қилиш Давлат дастури тўғрисида”ги ПФ-2107-сон Фармони (*Ўзбекистон Республикаси қонун ҳужжатлари тўплами, 2017 й., 11-сон, 152-модда; 28.09.2020 й., 06/20/6075/1330-сон*)
8. Ўзбекистон Республикаси Вазирлар Маҳкамасининг 1999 йил 3 сентябрдаги “Бюджет ташкилотларини молиялаштиришни такомиллаштириш тўғрисида”ги 414-сон қарори (*Қонунчилик маълумотлари миллий базаси, 05.04.2022 й., 09/22/153/0266-сон*)
9. Ўзбекистон Республикаси Вазирлар Маҳкамасининг 2004 йил 8 июндаги 264-сонли қарори билан тасдиқланган “Республика ихтисослаштирилган тиббиёт марказлари томонидан ташҳис қўйиш ва даволаш сифати стандартларига риоя қилган ҳолда аҳолига пулли асосда юқори малакали ихтисослаштирилган тиббий ёрдам кўрсатиш қоидалари” (*Қонунчилик маълумотлари миллий базаси, 15.04.2022 й., 09/22/191/0315-сон*)
10. Соғлиқни сақлаш вазирлигининг 2010 йил 31 майдаги “Ўзбекистон Республикаси Соғлиқни сақлаш вазирлиги тизимидаги даволаш-профилактика муассасаларида аҳолига пуллик тиббий хизмат кўрсатиш тўғрисида”ги 161-сон буйруғи (www.med.uz/fergana/uz/documents)
11. Ўзбекистон Республикаси Президентининг 2022 йил 25 апрелдаги “Бирламчи тиббий-санитария ёрдамини аҳолига яқинлаштириш ва тиббий хизматлар самарадорлигини ошириш бўйича қўшимча чора-тадбирлар тўғрисида”ги ПҚ-215-сон Қарорининг 6-банди (*Қонунчилик маълумотлари миллий базаси, 25.04.2022 й., 07/22/215/0339-сон*)
12. Қаранг: “Истеъмолчилар ҳуқуқларини ҳимоя қилиш тўғрисида”ги Ўзбекистон Республикаси қонунининг 1-моддаси (*Қонунчилик маълумотлари миллий базаси, 18.01.2022 й., 03/22/746/0032-сон*).
13. Бабаев Ж.И. Истеъмолчи ҳуқуқлари ва уларни бузганлик учун фуқаролик ҳуқуқий жавобгарлик муаммолари. дисс. ю.ф.н. –Т.: 2005.
14. Муаллифлар жамоаси. Фуқаролик ҳуқуқи. (II-қисм). Дарслик –Т.: ТДЮИ. – Б.245.
15. Мўминов Т.А. Ҳақ эвазига хизмат кўрсатишнинг фуқаролик-ҳуқуқий муаммолари: Юрид. фан. номз. дис.... – Тошкент: 2007. 68-б.

16. Бабаев Ж.И. Истеъмолчига етказилган зарарни қоплашни фуқаролик-ҳуқуқий тартибга солишни такомиллаштириш: Юрид.фан.докт. дис... – Тошкент: 2021. – Б.127.
17. С.Н. Бакунин Платная медицинская услуга в механизме гражданско-правового регулирования защиты жизни и здоровья. <https://www.elibrary.ru/>
18. Шевчук Е.П. Правовая природа отношений по возмещению вреда, причиненного повреждением здоровья при оказании медицинских услуг // Пролог: журнал о праве. – 2018. – № 2. – С.14-19.
19. Елина Н.К. Правовые проблемы оказания медицинских услуг. Автореф. дис. ... канд. юрид. наук. – Волгоград, 2006. – С.17.
20. Богданов Е.В. Договоры в сфере предпринимательства. М.: Проспект, 2018. 304 с.
21. Печникова О.Г., Печников А.П. К вопросу об условиях договора оказания платных медицинских услуг // Юридическая наука и правоохранительная практика. – 2012. – № 2 (20). – С. 54-58.
22. P. Delbon, The protection of health in the care and trust relationship between doctor and patient: Competence, professional autonomy and responsibility of the doctor and decision-making autonomy of the patient. *Journal of Public Health Research* 7 3 (2018) 97-100. doi: 10.4081/jphr.2018.1423
23. Нагорная С.В. Гражданская ответственность медицинских учреждений при неисполнении или ненадлежащем исполнении обязательств по договору на предоставление лечебно-профилактической помощи (медицинских услуг) как один из аспектов защиты прав пациентов // Десятилетие обязательного медицинского страхования. Опыт, проблемы, перспективы. Сборник научно-практических работ. – Воронеж, 2003. – С.236-243.
24. Сергеев Ю.Д. Главные отечественные и всемирные научные форумы по медицинскому праву в XXI веке // Медицинское право. 2012. – № 5 (45). – С. 3-6.
25. Егоров К.В. К вопросу определения гражданско-правовой ответственности в сфере медицинской деятельности // Вестник ТИСБИ. Научно-информационный журнал. – 2006. – № 2. – С. 101-108.
26. Егоров К.В. Правормерное и неправомерное причинение вреда в сфере медицинской деятельности: гражданско-правовой аспект: Автореф. дис. ... канд. юрид. наук. – Казань, 2006. – С.11.
27. R. Bouvet, The primacy of the patient's wishes in the medical decision-making procedure established by French law. *European Journal of Health Law* 25 4 (2018) 426-440. doi: 10.1163/15718093-12540384.
28. K. Knight, Who is the patient? Tensions between advance care planning and shared decisionmaking. *Journal of Evaluation in Clinical Practice* 25 6 (2019) 1217-1225. doi: 10.1111/jep.13149.

Чиниев Дилшод Абдимуминович,
главный научный сотрудник Института законодательства и правовой политики
при Президенте Республики Узбекистан, доктор юридических наук

ОСНОВНЫЕ ТЕНДЕНЦИИ ПРОЯВЛЕНИЯ НАРУШЕНИЙ ПРАВА СОБСТВЕННОСТИ И ВОПРОСЫ СОВЕРШЕНСТВОВАНИЯ ГАРАНТИЙ ПРАВА СОБСТВЕННОСТИ В СОВРЕМЕННЫХ УСЛОВИЯХ

С первых дней независимости наше государство встала на путь построения демократического правового государства. Для достижения этих задач были обозначены пути перехода от командно-административной системы к рыночной системе отношений, базирующихся на собственности в различных ее формах, их равноправии, правовой защиты, неприкосновенности и гарантиях полной и беспрепятственной реализации права собственности.

Реализация права собственности – повсеместное и постоянное общественное явление, которое происходит во всех сферах жизни общества – в экономике, социальной сфере и политике. Данный процесс, порой, выходит за рамки обычных, нормальных правоотношений. Иными словами, либо нарушаются права собственника, либо собственник лишается своего имущества. Исходя из интенсивности и характера правонарушений, можно судить о степени эффективности и действенности гарантий права собственности.

Зачастую в ходе внедрения новых способов имущественного оборота могут возникнуть потребности активного использования гарантий права собственности. Наглядный тому пример – внедрение пластиковых карточек. Вначале казалось, что перевод денежных средств на пластиковые карточки заметно затруднит их использование, т.е. реализацию правомочий собственника. Однако для участников имущественного оборота был введен ряд предписаний, что обеспечило полноценную реализацию прав владельцев пластиковых карточек. Указанные же выше новые правила дополнили и расширили гарантии права собственности и на сегодняшний день невозможно представить жизнь без этого атрибута права собственности. Однако, в последнее время появились новые формы незаконного изъятия денежных средств с пластиковых карт правообладателей, что требует дальнейшего совершенствования права собственности в этой сфере. Это яркий пример отсутствия четкой грани между нормальным имущественным оборотом и областью

правонарушений в сфере собственности. И так, даже небольшое отклонение в нормальном имущественном обороте может послужить причиной нарушения права собственности.

Исходя из общей методики правонарушений, правонарушения в сфере права собственности можно дифференцировать на следующие виды: преступные деяния против собственности; административные правонарушения в сфере собственности; гражданско-правовые нарушения права собственности.

Как показала судебная статистика, по отдельным категориям преступлений, направленных на похищение чужой собственности, наблюдается тенденция сохранения, по некоторым даже заметный рост, что свидетельствует об актуальности проведения дальнейшего совершенствования гарантий защиты права собственности.

К примеру, тенденция совершения грабежей остается злободневной, что требует дальнейшего усиления борьбы с посягательствами на право собственности по этому виду преступления. Так, по фактам грабежей судами рассмотрено за 2015 год – 1093 уголовных дел, в отношении 1659 лиц; в 2016 году – 924 уголовных дел, в отношении 1354 лиц; в 2017 году – 917 уголовных дел, в отношении 1283 лиц; в 2018 году – 416 уголовных дел, в отношении 600 лиц; в 2019 году – 260 уголовных дел, в отношении 438 лиц.

Хищения чужого имущества путем присвоения и растраты также не теряют своей актуальности. В частности, в 2018 году судами республики было рассмотрено уголовных дел в отношении 3491 лиц, то в 2019 году – 2992 лиц, а в 2020 году – 1936 лиц.

А по фактам мошенничества ситуация остается намного сложной по сравнению с остальными посягательствами на чужую собственность. Так по статье 168 УК (мошенничество) в 2015 году судами было рассмотрено 6542 уголовных дел в отношении 8035 лиц; в 2016 году – 7953 уголовных дел, в отношении 9870 лиц; в 2017 году – 9197 уголовных дел, в отношении 11086 лиц; в 2018 году – 5675 уголовных дел, в отношении 7028 лиц; в 2019 году

– 3846 уголовных дел, в отношении 4780 лиц.

Увеличение количества совершаемых краж чужой собственности также крайне негативно влияют на общественно-экономическую ситуацию в стране. Например, если в 2015 году судами было рассмотрено – 6214 дел, в отношении 8913 лиц; то в 2016 году – 6530 дел, в отношении 9025 лиц; в 2017 году – 7557 дел, в отношении 10242 лиц; в 2018 году – 4838 дел, в отношении 6816 лиц; в 2019 году – 3326 дел, в отношении 4984 лиц [1].

Увеличение рассматриваемых уголовных дел в судах, связанных с нарушениями права собственности, отнюдь не свидетельствует о действительном положении дел в этой сфере. В действительности таких дел намного больше. Так, как большое количество дел, связанных с посягательствами на права собственности, все еще остаются не раскрытыми, или находятся на производстве дознания, или предварительного следствия.

Вместе с тем, сравнительный анализ данных по нарушениям права собственности по Республике Узбекистан, государствам СНГ и развитым странам мира свидетельствует об относительно благополучной ситуации у нас, хотя это не является поводом для спокойствия. Мы должны постоянно следить за тенденциями проявлений правонарушений в сфере собственности для выработки превентивных законодательных мер. И в этом контексте весьма актуально изучение проблемы рейдерства, получившего большое распространение в странах СНГ.

Громкие захваты предприятий с применением силовых методов, так называемое рейдерство, занимает в последнее время заметное место в экономике некоторых государств постсоветского пространства, негативно влияя на ее развитие и инвестиционный климат. От возрастания рейдерских атак на собственность его правообладателей страдают как собственник, так и экономика государства в целом.

Видные аналитики стран СНГ, такие, как М.Делягин [2], В.Гриб [3], В.Овчинский [4] и Ю.Алексеев [5], называют рейдерство одной из самых болезненных тем экономики и считают, что оно угрожает национальной безопасности государства.

В то время, когда Д.А.Медведев был Президентом РФ, характеризуя рейдерство, отмечал, что «право на частную собственность – это составляющая элементарной правовой культуры. Необходимо возвращать имущество

законным хозяевам, а тех, кто незаконно захватывает предприятия, сажать в тюрьму: «Сталкиваться с рейдерством в XXI веке просто стыдно» [6].

По мнению экспертов, ситуация с захватами предприятий стала столь серьезной, что напрямую угрожает нормальному функционированию экономики страны. Неуверенность в гарантиях владеть и распоряжаться своей собственностью побуждает предпринимателей размещать активы за рубежом [7]. То, что сегодня зафиксирован рекордный отток капитала за рубеж, – это, в том числе, и результат рейдерских захватов. Эксперты уверены, что пока рейдерство существует в таких размерах, в каких оно существует сегодня, развитие бизнеса невозможно [8].

Как отмечает А.Смирнов, мишенями незаконного поглощения являются те компании, где значительный пакет акций распылен среди большого числа мелких собственников, что дает рейдеру возможность скупить его и потом на законных основаниях претендовать на участие в управлении компанией. Кроме того, это те компании, где есть внутренние экономические конфликты и серьезные разногласия между собственниками, не выплачиваются дивиденды, владелец контрольного пакета игнорирует права миноритарных акционеров, прибыль предприятия скрывается в целях минимизации налогов [9].

По мнению М.Н.Колесникова, самая актуальная проблема корпоративных отношений – отсутствие эффективного правового способа разрешения корпоративных конфликтов. Эта проблема, в том числе, порождает и рейдерство [10]. Л.Городецкий считает, что причинами украинского «рейдерства» является отсутствие принципиально важных законодательных актов, регулирующих сферу корпоративных взаимоотношений и рынок M&A. Давно назрела необходимость в принятии положений, защищающих права миноритарных акционеров как в процессе управления предприятием, так и при осуществлении сделок слияния и поглощения. По его мнению, истоки рейдерства – в отсутствии четких механизмов защиты прав собственников и акционеров [11].

Согласно опубликованному отчету Европейского банка реконструкции и развития (ЕБРР), главным приоритетом для государств СНГ, в частности для Украины, должно стать обеспечение надлежащего корпоративного управления и прозрачности. Для этого

необходимо улучшить законы об акционерных обществах, вести борьбу с коррупцией на всех уровнях, продвигать вперед судебную реформу, сохранять равные условия для деятельности всех частных предприятий [12].

Анализ изложенного свидетельствует о том, что необходимо провести четкую границу между добросовестными и недобросовестными поглощениями, определить понятие «недружественный захват предприятия» и ввести в юридический оборот ввиду его отсутствия, тем самым, отделить легальное, законное недружественное поглощение, которое может быть, по мнению экспертов [13], даже полезно для национальной экономики, поскольку выбивает с рынка неэффективный менеджмент и собственник, от противоправного захвата, при котором неизбежно нарушается закон, и сознательно задействуются уголовные элементы, а также допускается насилие над личностью.

Рейдерство (недружественное поглощение) известно еще как «Ейч Ти» (от англ. hostile takeover) - перехват оперативного руководства или активов фирмы с помощью специально инсценированного корпоративного конфликта. Способы осуществления рейдерства: захват руководства компании; отчуждение активов; перераспределение в реестре акционеров; давление на главных акционеров с целью принудить их выкупить пакет акций по цене, которая в несколько раз превышает реальную [14].

На наш взгляд, уязвимым местом в экономике, используемым рейдерами, является отсутствие достаточных гарантий охраны и защиты права собственности. Возникновение и развитие рейдерства зависят от степени эффективности всего законодательства в сфере установления и закрепления гарантий права собственности, уровня демократии, развития экономики, правовой культуры общества, степени независимости судебной власти, соразмерности установленных законом ограничений и других факторов.

В тех странах, где имеются пробелы и упущения в сфере законодательного установления и закрепления гарантий права собственности или когда правоприменительной практикой не соблюдаются акты законодательства, регламентирующие это право, явления рейдерства имеют повсеместный характер.

По утверждению А.Смирнова, «криминал начинается там, где используются

незаконные методы, побуждающие других собственников продать свои акции» [15]. Как отмечает в этой связи И.Туник, основная причина украинского «рейдерства» – это возникновение экономических предпосылок к перераспределению собственности и высокая рентабельность незаконных захватов. Рейдерство – это бизнес, построенный на противоправных действиях [16].

Рейдерство представляет собой широкий круг понятий, начиная от обычного законного недружественного поглощения и заканчивая, незаконным захватом предприятия. В целях упорядочения понятия «рейдерство», эксперты используют его деление на «белое», «серое» и «чёрное», при этом действительным рейдерством считается «белое». Под данное понятие частично подпадает и «серое» рейдерство, а так называемое «чёрное» рейдерство, по мнению экспертов, является правонарушением, направленным на насильственный захват чужой собственности. Последний вид рейдерства рассматривается экспертами и нами как фактор, представляющий угрозу как праву собственности, так и всей экономике государства.

По мнению экспертов исследования, проведенного Центром политических технологий Российской Федерации «черное» рейдерство – это самая криминализованная разновидность данного явления. Используемые в этом случае методы всегда незаконны и связаны с насилием. «Серое» рейдерство – это мягкий вариант, зачастую связанный с подкупом, например судьи (для ускорения принятия законного решения). «Белое» рейдерство наиболее распространено на Западе, а в странах СНГ, по мнению экспертов, оно применяется редко, поскольку нерентабельно.

Это, например, организация забастовок или проверок контролирующими органами. Данный вид рейдерства обычно применяется опытными юристами, умело использующими пробелы в законодательстве.

Самый опасный вид рейдерства – это деятельность целых фирм, специализирующихся на захвате предприятий. Они имеют серьезную юридическую службу и, даже, могут называться инвестиционными компаниями.

Основные методы рейдерских захватов: мошенничество (подделка документов, фальсификация протоколов собраний акционеров, взятки регистраторам, изготовление фальшивых документов, подкуп чиновников); «гринмейл» (психологическая атака); силовой

захват; банкротство; размывание собственности миноритариев путем дополнительной эмиссии акций [17]. В связи с этим отметим, что рейдерство, имея комплексный характер, направлено на нарушение требований гражданского, уголовного и других актов законодательства.

Е.Артюх отмечает, что под рейдерством понимается не только захват конкретного предприятия, но и незаконное завладение жильем граждан. Проблема рейдерства – это проблема соблюдения права частной собственности. Если есть гарантии права частной собственности, то на это должны работать как законы, так и правоприменительная практика [18].

Однако, как свидетельствует опыт борьбы с рейдерством стран ближнего зарубежья, наблюдается ряд негативных аспектов, оказывающих стимулирующее воздействие на развитие и совершенствование данного побочного элемента рыночных отношений. Одной из главнейших причин возникновения подобных явлений следует считать несовершенство законодательных механизмов, регулирующих вопросы возникновения и прекращения права собственности.

Так, по мнению Д.Валеева, «несовершенство законодательства, бесспорно, выступает одной из ключевых предпосылок возникновения корпоративных конфликтов» [19]. Между тем как отмечают В.Янукович [20], С.Митрохин [21], М.Колесников [22], В.Плигин [23], В.Гриб [24] и О.Морква [25], причиной рейдерства является несовершенство законодательства, защищающего собственников, что для противодействия ему нужно вести работу по совершенствованию законодательства в данной сфере.

К сказанному М.Лавринович указывает на недостатки в структуре корпоративного управления, несоблюдение прав миноритарных акционеров, а также неправильное оформление прав собственности на активы [26]. Исходя из этого, Д.Валеев отмечает, что не менее значимым в данном вопросе является несовершенство механизмов исполнения уже существующего законодательства в области защиты прав акционеров [27].

При этом, как отмечает В.Плескачевский, совершенствование законодательства требует системного подхода. Им, в частности, поддерживается законодательный аспект решения проблемы рейдерства [28].

А.Маковская, в связи с этим, под-

черкивает, что существуют два пути решения данных проблем, взаимоисключающих друг друга: это усиление защиты прав собственников или же ущемление прав добросовестных приобретателей. Более верным считая первый путь, она уверена, что необходимо четко регламентировать его статус и порядок ведения дел в этой сфере, т.е. следует жестко прописать порядок внесения записей в реестр о ценных бумагах, также необходимо четко урегулировать права и ответственность регистратора и эмитента в договоре о порядке ведения реестра [29].

Мы полагаем, автор абсолютно прав в том, что следует усилить защиту прав собственников, так как от урегулированности прав собственности его правообладателей в значительной мере зависит и добросовестность приобретателей собственности.

Следующим, негативным фактором подрывающим устои права собственности является коррупция и способствующие ей другие аспекты.

В этой связи, А.Хакимулин в частности отмечает, что ни одна удачная рейдерская операция невозможна без властной поддержки. Поэтому борьба с рейдерством – это прежде всего борьба с коррупцией, которая осложняется тем, что правоохранительные органы проявляют все большую заинтересованность в конфликтах [30].

Точка зрения этого автора заслуживает уважения. Однако, мы позволим не согласиться с ней. На наш взгляд, борьба с рейдерством, включает в себя не только борьбу с ней, здесь, по нашему мнению необходим системный подход. Если же бороться только с ней, то это будет «вечная» борьба, у которой не будет ни конца, ни края, так как ее зарождению способствуют ряд иных причин.

В этой связи, мы полагаем, что для искоренения этого негативного «феномена», необходимо вести борьбу с первоисточниками, способствующими его появлению, к которым, в частности, относиться несовершенство законодательства.

Так, например, если имеются пробелы или упущения в актах законодательства, всегда найдется чиновник, который позволит себе воспользоваться этим. Когда же в нормативно-правовых актах все расписано четко и ясно вплоть до мелочей, то не будет лазеек, способствующих его появлению.

Помимо этого, немаловажным является построение эффективной системы

подбора кадров, с точки зрения их морально-этических качеств. Достаточное материально-техническое обеспечение деятельности государственных служащих и государственных органов, также являются необходимыми условиями борьбы с ней. Устранение указанных и других имеющихся недостатков, а также изъятий переходного периода, позволят эффективно вести борьбу с коррупцией, и в конечном итоге с рейдерством.

В подтверждение наших выводов можно привести высказывания следующих аналитиков. Так, по мнению М.Н.Колесникова причина появления рейдерства не в особенностях нашей правовой культуры, не в проблемах правоприменения или коррупции. Причина рейдерства в ненадлежащем правовом регулировании [31].

В свою очередь, С.Митрохин отмечает, что помимо несовершенства законодательной базы, рейдерству способствует коррупция чиновников и правоохранительных органов, которая существенно облегчает деятельность захватчиков: ведь на каждом документе должна стоять подпись некоего должностного лица [32]. Говоря о проблеме рейдерства в Украине А.Кинах отмечает, что «Первоочередным приоритетом должно стать проведение судебной реформы – начиная с качества подготовки кадров для судов, процедур их утверждения на должности, и заканчивая механизмами контроля над их деятельностью и исполнением их решений. Так как, ни одна рейдерская атака не окончится успешно, если она не сопровождается прикрытием со стороны структур» [33]. С.Шкляр к вышеуказанному добавил, что причинами украинского «рейдерства» является «Возможность принятия судьями необоснованных решений в пользу заинтересованной стороны, влияние на судей со стороны вышестоящих инстанций, отсутствие строгой ответственности судей за принятие неправомερных решений, сотрудников исполнительной службы за участие в рейдерских атаках...» [34].

Помимо этого, рейдерству способствует также беспечность и имеющиеся правонарушения в деятельности собственников, которые сами допускают оплошность по охране и защите своего имущества. Так, например, А.Ермоленко отмечает, что в основе захвата предприятия всегда лежит правонарушение собственника, поэтому изменений в корпоративное законодательство явно недостаточно [35]. Д.Валеев также пишет, что одним из

ключевых факторов, определяющих эффективность защиты прав акционеров в контексте корпоративных конфликтов выступают особенности правового регулирования акционерных отношений и развитость рынка ценных бумаг [36].

Как свидетельствует законодательная практика государств постсоветского пространства, своевременно внесенные изменения в законодательство в части, касающейся восполнения пробелов и упущений в данной сфере, могут дать положительный результат в борьбе с рейдерством. Как, например, считает В.Плескачевский, если пять лет тому назад применение технологии банкротства предприятия было основным механизмом рейдеров, то внесение изменений в закон о банкротстве привело к тому, что проблема захватов на этом основании практически снята [37].

В этой связи А.Смирнов отмечает: «Впрочем, в последнее время произошли изменения к лучшему, сейчас проходит согласование проекта федерального закона «О внесении изменений в некоторые акты законодательства Российской Федерации в части совершенствования процедуры разрешения корпоративных конфликтов», направленного на то, чтобы закрыть несколько законодательных пробелов, позволявших «черным» рейдерам дестабилизировать работу компании-мишени» [38].

Обращает на себя внимание и тот факт, что в других государствах СНГ происходят заимствование технологий «черного» рейдерства, экспансия криминальных методов и способов отъема собственности у их правообладателей.

Так, по мнению А.Смирнова, «сейчас мы отмечаем «переток» рейдеров из России в страны СНГ, своего рода экспорт рейдерских технологий за рубеж, где пока слабо развито соответствующее законодательное поле и еще есть широкий простор для применения «серых» и «черных» технологий» [39]. Поэтому мы считаем обоснованным высказывание Д.Валеева, который в частности отметил: «Необходимо также продолжить формирование четкого правового пространства, регулирующего корпоративное управление и защиту прав акционеров в Узбекистане» [40].

Следует признать, что с обретением независимости наша страна проводит целенаправленное и поэтапное обновление общества и государства. Так, были проведены крупномасштабные, глубокие и качественные

преобразования во всех сферах жизнедеятельности, в основе которых лежат признание и защита частной и других форм собственности, гарантированных Конституцией и законами Республики Узбекистан.

Утверждение в обществе и государстве чувства уважения чужой собственности, совершенствование уголовного законодательства и других нормативно-правовых актов, гарантирующих защиту права собственности, служат залогом стабильного экономического развития и процветания нашей страны. Данное обстоятельство является неременным и важнейшим условием борьбы в Республике Узбекистан с проявлениями рейдерских захватов предприятий или иной собственности, которые были исследованы нами выше.

Вместе с тем, говоря об основаниях возникновения и степени опасности рейдерства, можно отметить, что это борьба за передел собственности; это источник легализации криминальных сфер; оно тормозит развитие реального сектора экономики; является дополнительным риском для инвестиций, приводит к оттоку капитала за рубеж; наносит экономический ущерб государству, подрывает основы экономики, компрометирует не только экономическую политику государства, но и подрывает его престиж на международной арене, что также опасно и как социальный фактор.

В целом, возникновение и существование рейдерства свидетельствуют о наличии ряда запущенных и своевременно

нерешенных проблем, реальное и незамедлительное решение которых послужит искоренению этого побочного элемента рыночных отношений. Эффективные методы борьбы с рейдерством, по нашему мнению, состоят в следующем: борьба с коррупцией; обеспечение независимости судебной ветви власти; совершенствование законодательства путем выстраивания в нем системы защиты права собственности; развитие демократических институтов гражданского общества и т.д.

В заключение отметим, что изучение явления рейдерства в настоящей работе было вызвано теми наблюдающимися процессами по отъему собственности у их правообладателей, против их воли, которые происходят в странах СНГ. На наш взгляд, рейдерство в том виде, которое появилось на постсоветском пространстве, является угрозой для осуществления права собственности. Оно, как негативный феномен экономик этих государств, существует и продолжает совершенствоваться, отрицательно влияя на права и интересы собственника, общества и государства, в связи с чем установление, закрепление, охрана и защита права собственности, а также создание необходимых условий для их реализации на сегодняшний день являются теми гарантиями, которые обеспечат национальную безопасность государства, а, как известно, составные части этой системы, – обеспечение жизненно важных интересов личности, общества и государства как от внутренних, так и внешних угроз.

Использованная литература

1. Из отчета Верховного суда Республики Узбекистан.
2. «Черные» рейдеры уходят в землю?». [http:// www.sales@intalev.ru](http://www.sales@intalev.ru).
3. Борисенко А. Проблема «рейдерства» в Украине. // Фрагмент спецвыпуска издательства «Экономика». Инэко-Инвест. 04.06.2007; Инвестгазета. № 17. 7 мая 2007.
4. «Черные» рейдеры уходят в землю?». [http:// www.sales@intalev.ru](http://www.sales@intalev.ru).
5. По мнению этого ученого, нет ни одного предприятия, которое могло бы чувствовать себя в безопасности в этом отношении, причем тенденции к сокращению захватов предприятий не наблюдается, им подвергается как крупный, и средний, так и малый бизнес. По его словам, в 2005 году общий объем спорных активов в России составил около 200 млрд. рублей, и это фактически стоимость захваченных предприятий. Больше всего от рейдеров страдает средний и малый бизнес // См.: «В мире нет такого рейдерства, как в России» // ИА. Ж. «Альянс Медиа». 2006.
6. Региональные аспекты рейдерства в современной России. <http://www.internet@itartass.ur.ru>.
7. Как отмечает Гудков Г., «утечка капитала за границу составляет примерно 100 млрд. долларов в год». // Захват собственности – рейдерство. [http:// www.muraviov.ru](http://www.muraviov.ru).
8. Более подробно об этом см.: Весь сор в одной избе. Исследование «Центра политических технологий» под рук. Бунина. <http://www.Компромат.Ru>.
9. Лапина Н. Два цвета современного рейдерства. // Российская газета. 04.08.2006 г. № 4136.

10. Колесников М.Н. Актуальные проблемы борьбы с рейдерством. //pravo@urallaw.ru. 07.12.2007.
11. Борисенко А. Проблема «рейдерства» в Украине. // Фрагмент спецвыпуска издательства «Экономика». Инэко-Инвест. 04.06.2007; Инвестгазета № 17. 7 мая 2007.
12. См.: Рейдерство в Украине: Проблема и пути решения. // <http://www.> «Центр исследования корпоративных отношений». 16.12.2006; <http://www.> «Выборы.org».
13. Более подробно об этом см.: Гулямов С.С. Развитие законодательства об акционерных обществах в системе корпоративных отношений и проблемы его совершенствования: Автореф. дис.... докт. юрид. наук. -Ташкент, 2005. -С. 33.
14. Например, см.: <http://www.ligazakon.ua>.
15. Лапина Н. Два цвета современного рейдерства. // Российская газета. 04.08.2006 г. .№ 4136.
16. Борисенко А. Проблема «рейдерства» в Украине. // Фрагмент спецвыпуска издательства «Экономика». Инэко-Инвест. 04.06.2007; Инвестгазета № 17. 7 мая 2007.
17. Об этом, например, см.: Рейдер - разбойник в законе. <http://www.inpress@svpressa.ru>.
18. Региональные аспекты рейдерства в современной России. <http://www.internet@itartass.ur.ru>.
19. Валеев Д.Р. Проблемы защиты прав акционеров в корпоративных конфликтах: Автореф. дис.... канд. юрид. наук. -Ташкент, 2009. -С. 15.
20. Об этом см.: <http://www.ligazakon.ua>.
21. Европин Д. Рейдерство – это лишь фигура речи, за которой скрывается российский экономический бандитизм. <http://www.opes@parkmedia.ru>.
22. Колесников М.Н. Актуальные проблемы борьбы с рейдерством. <http://www.pravo@urallaw.ru>. 07.12.2007.
23. В мире нет такого рейдерства, как в России. // ИА «Альянс Медиа». 2006.
24. По его мнению, причинами рейдерства, помимо несовершенства законодательства, являются коррупция в высших эшелонах власти и судах, неоднозначная трактовка отдельных положений законодательства, отсутствие депозитарной системы как гаранта права собственности, небольшое количество профессиональных участников в сфере М&А //Об этом см.: Борисенко А. Проблема «рейдерства» в Украине. Фрагмент спецвыпуска издательства «Экономика». Инэко-Инвест. 04.06.2007; Инвестгазета № 17. 7 мая 2007.
25. По его словам, «для борьбы с рейдерством необходимо: также реализовать на практике принцип неотвратимости наказания; усилить контроль за деятельностью исполнительной службы и запрет доступа на территорию юридического лица для исполнения судебного решения каких-либо лиц, кроме судебного исполнителя и сотрудников МВД; ввести специальный порядок обеспечения иска в корпоративных спорах; обязательно уведомлять ГКЦБФР о концентрации покупателями, регистраторами и торговцами ценных бумаг 10% и более акций эмитента; ввести обязательный выкуп акций у миноритарных акционеров (по их желанию) мажоритарным акционером» // Борисенко А. Проблема «рейдерства» в Украине. Фрагмент спецвыпуска издательства «Экономика». Инэко-Инвест. 04.06.2007; Инвестгазета № 17. 7 мая 2007.
26. Борисенко А. Проблема «рейдерства» в Украине. // Фрагмент спецвыпуска издательства «Экономика». Инэко-Инвест. 04.06.2007; Инвестгазета № 17. 7 мая 2007.
27. Валеев Д.Р. Проблемы защиты прав акционеров в корпоративных конфликтах. -С. 15-16.
28. См.: «Черные» рейдеры уходят в землю?». <http://www.sales@intalev.ru>.
29. В мире нет такого рейдерства, как в России. // ИА. Ж. «Альянс Медиа». 2006.
30. Например, см.: «Черные» рейдеры уходят в землю?». <http://www.sales@intalev.ru>.
31. Колесников М.Н. Актуальные проблемы борьбы с рейдерством. <http://www.pravo@urallaw.ru>. 07.12.2007.
32. По его мнению, в связи со всеми этими обстоятельствами необходимо выработать поправки в административное и уголовное законодательство, ужесточающее наказания для организаторов недружественных захватов и в принципе пресекающие возможности для этого, в этой связи, он считает целесообразным принять отдельный федеральный закон. // Европин Д. Рейдерство – это лишь фигура речи, за которой скрывается российский экономический бандитизм. <http://www.opes@parkmedia.ru>.
33. Рябкова Д. Рейдерство – признак правового и судебного несовершенства // Джерело: «ИнвестГазета», приложение «Рейдерство». 14.05.2007. № 7; <http://www.kenga>.

34. Борисенко А. Проблема «рейдерства» в Украине. // Фрагмент спецвыпуска издательства «Экономика». Инэко-Инвест. 04.06.2007; Инвестгазета № 17. 7 мая 2007.
35. Более подробно об этом см.: «Черные» рейдеры уходят в землю?». <http://www.sales@intalev.ru>.
36. Валеев Д.Р. Проблемы защиты прав акционеров в корпоративных конфликтах. -С. 20.
37. Об этом, например, см.: «Черные» рейдеры уходят в землю?». <http://www.sales@intalev.ru>.
38. Лапина Н. Два цвета современного рейдерства. // Российская газета. 04.08.2006.
39. Лапина Н. Два цвета современного рейдерства. // Российская газета. 04.08.2006. № 4136.
40. Валеев Д.Р. Проблемы защиты прав акционеров в корпоративных конфликтах. -С. 21.

Чиниев Д.А. Основные тенденции проявления нарушений права собственности и вопросы совершенствования гарантий права собственности в современных условиях

В статье раскрываются вопросы права собственности, многоукладной экономики, развития предпринимательства, создание необходимых уголовно-правовых гарантий права собственности, борьбы с рейдерством, экономических условий для стабильной деятельности рыночных механизмов, обеспечение защиты прав и интересов собственников, необходимости привлечения инвестиций, совершенствование в этих целях уголовно-правового законодательства.

Ключевые слова: право собственности, частная собственность, рыночные отношения, иностранные инвестиции, гарантии прав и свобод собственника, осуществление права собственности, защиты права собственности.

Chiniyev D.A. Mulk huquqini buzilishining asosiy yo'nalishlari hamda mulk huquqi kafolatlarini takomillashtirishning hozirgi kundagi istiqbollari

Ushbu maqolada mulk huquqini, ko'p tarmoqli iqtisodiyotni rivojlantirish, tadbirkorlikka keng erkinliklar berish, bozor iqtisodiyoti faoliyatini barqaror tashkil etish uchun zarur huquqiy, tashkiliy-siyosiy va iqtisodiy sharoitlar yaratish, investitsiyalarni kiritish uchun mulkdorlarni huquq va erkinliklarini amalga oshirish va himoya qilish kafolatlari bilan ta'minlash masalarining ayrim jihatlari ochib berilgan.

Kalit so'zlar: mulk huquqi, xususiy mulk, bozor munosabatlari, chet el investitsiyalari, mulkdorning huquq va erkinliklari kafolatlari, mulk huquqini amalga oshirish, mulk huquqini himoya qilish.

Chiniev D.A. Main trends in the manifestation of violations of property rights and issues of improving the guarantees of property rights in modern conditions

This article discusses some of the issues of property rights, the development of a diversified economy, the provision of broad freedoms for entrepreneurship, the creation of the necessary legal, organizational, political and economic conditions for the sustainable organization of a market economy, the guarantee of rights and freedoms for owners aspects are explained.

Key words: property rights, private property, market relations, foreign investment, guarantees of property rights and freedoms, exercise of property rights, protection of property rights.

Xolbo'tayev Abdug'ani Abduraximovich,
yuridik fanlar bo'yicha falsafa doktori (PhD)

CHEGARA REJIMI QOIDALARINI BUZGANLIK BO'YICHA MA'MURIY JAVOBGARLIK AMALIYOTI TAHLILI

Ma'muriy javobgarlik masalasiga to'xtashdan oldin ma'muriy javobgarlik tushunchasini, uning mazmun-mohiyatini ochib berish lozim. Aksariyat huquqshunos olimlarning ishlarida ma'muriy javobgarlik tushunchasi berilgan bo'lib, xususan huquqshunos olim R.Alimovning "Ma'muriy huquq" darsligida "Ma'muriy javobgarlik - aybdorga nisbatan ma'muriy huquq normalarida ko'zda tutilgan doirada jazo qo'llash" deb ta'riflangan [1]. Huquqshunos olimlar N.V.Brovko, M.B.Smolenskiy, Yu.A.Sokolovalarning "Административное право" darsligida "Ma'muriy javobgarlik deganda vakolatli organ yoki mansabdor shaxs tomonidan qo'llanishi mumkin bo'lgan yuridik javobgarlikning (jinoiy, intizomiy va moddiy javobgarlik turlari bilan bir qatorda) turi tushuniladi" deb ta'riflanadi [2]. Ma'muriy javobgarlik tushunchasiga qonunchilik doirasida keltirilgan ta'rif O'zbekiston Respublikasi Ma'muriy javobgarlik to'g'risidagi kodeksida uchramaydi. Biroq, O'zbekiston Respublikasi Jinoyat kodeksining 16-moddasida jinoyat uchun javobgarlik va uning asoslari mustahkamlangan bo'lib, ma'muriy javobgarlik kodeksida esa ma'muriy javobgarlik tushunchasi aniq ko'rsatilmaganligini inobatga olgan holda biz O'zbekiston Respublikasi Ma'muriy javobgarlik to'g'risidagi kodeksiga "ma'muriy javobgarlik" tushunchasini o'zida aks ettiradigan alohida modda kiritilishini maqsadga muvofiq deb hisoblaymiz.

Bugungi kunda huquq nazariyasida ma'muriy javobgarlik tushunchasi yuzasidan umume'tirof etilgan yondashuv mavjud bo'lib, unga ko'ra ushbu javobgarlik - yuridik javobgarlikning alohida turi sifatida ma'muriy huquqbuzarlik sodir etganlikda aybdor bo'lgan shaxslarga nisbatan vakolatli davlat organlari va mansabdor shaxslari tomonidan ma'muriy jazo qo'llashda namoyon bo'ladi [3].

Normativ-huquqiy hujjatlarda belgilangan qoidaga ko'ra, ma'muriy huquq-buzarlik deganda qonun hujjatlariga binoan ma'muriy javobgarlikka tortish nazarda tutilgan, shaxsga, fuqarolarning huquq va erkinliklariga, mulkchilikka, davlat va jamoat tartibiga, tabiiy muhitga tajovuz qiluvchi g'ayrihuquqiy, aybli

(qasddan yoki ehtiyotsizlikdan sodir etilgan) harakat yoki harakatsizlik tushuniladi.

Qonun normalarining tahlili Davlat chegarasini qo'riqlash sohasidagi ma'muriy huquqbuzarliklarni sodir etganlik uchun asosan ma'muriy javobgarlik belgilanganligini ko'rsatmoqda. Davlat xavfsizlik xizmati Chegara qo'shinlari tomonidan O'zbekiston Respublikasining Ma'muriy javobgarlik to'g'risidagi kodeksining 184², 184³, 196¹, 224, 224¹, 224², 227²¹, 227²³-moddalarida nazarda tutilgan qilmishlar bo'yicha protsessual hujjatlar rasmiylashtirilib kelinmoqda.

O'zbekiston Respublikasining Ma'muriy javobgarlik to'g'risidagi kodeksining 22-moddasiga binoan, ma'muriy jazo javobgarlikka tortish chorasi bo'lib, u ma'muriy huquqbuzarlik sodir etgan shaxsni qonunlarga rioya etish va ularni hurmat qilish ruhida tarbiyalash, shuningdek ana shu huquqbuzarning o'zi tomonidan ham, boshqa shaxslar tomonidan ham yangi huquqbuzarlik sodir etilishining oldini olish maqsadida qo'llaniladi.

Chegara rejimi qoidalarini buzganlik uchun Ma'muriy javobgarlik to'g'risidagi kodeksga muvofiq, shaxslarga nisbatan jarima tariqasidagi ma'muriy jazo chorasi qo'llaniladi.

Ma'muriy javobgarlik to'g'risidagi kodeksning 224-moddasi dispozitsiyasiga ko'ra "Chegara zonasiga, shuningdek fuqarolarning kirishi va bo'lishiga vaqtincha cheklov belgilangan joylarga kirish hamda ularda yashash qoidalarini buzish" uchun javobgarlik belgilangan.

Biroq, ushbu sohadagi huquqiy normalarni o'rganish natijalari ularda ham ba'zi huquqiy bo'shliqlarning mavjudligini inkor etmaydi. Chunonchi, chegara zonalarida (chegara rejimi) belgilangan qoidalarni buzganlik uchun javobgarlik belgilovchi qonunchilik normasi (224-m. 1-q.) tahlili, uning dispozitsiyasida chegara rejimini ta'minlashga qaratilgan barcha qilmishlar to'liq qamrab olinmaganligini ko'rsatmoqda. Jumladan, mazkur modda bo'yicha faqatgina chegara zonasiga, shuningdek fuqarolarning kirishi va bo'lishiga vaqtincha cheklov belgilangan joylarga qonunga xilof ravishda kirganlik va yashaganlik qonun asosida tegishli javobgarlikni yuzaga keltiradi.

Chegara rejimi o'zida nafaqat chegara zonasiga, shuningdek fuqarolarning kirishi va bo'lishiga vaqtincha cheklov belgilangan joylarga kirish va unda yashash, balki mazkur hudud bo'ylab harakatlanish (ko'chib yurish), xo'jalik (mehnat), ovchilik yoki boshqa faoliyat bilan shug'ullanish, transport vositalarida harakatlanish tartibini ham nazarda tutishini ko'rsatadi. Ko'rinib turibdiki, amaldagi qonunchilik davlat chegarasi daxlsizligini to'liq kafolatlash imkonini bermaydi. Fikrimizni, "O'zbekiston Respublikasining Davlat chegarasi to'g'risida»gi 1999-yil 20-avgustdagi Qonun hamda 2018-yil 5-iyuldagi 504-son hukumat qarori bilan tasdiqlangan "O'zbekiston Respublikasi chegara rejimi to'g'risidagi nizom" [4] normalaridagi qoidalar ham qo'llab-quvvatlaydi.

O'zbekiston Respublikasi Vazirlar Mahkamasining 2018-yil 5-iyuldagi 504-son qarori bilan tasdiqlangan "O'zbekiston Respublikasi chegara rejimi to'g'risidagi nizom"ning 4-bobida, shaxslarning chegara zonasiga kirish (o'tish), bu yerda bo'lish (yashash), harakatlanish va ishlarni amalga oshirish tartibi belgilab berilgan.

Ma'muriy javobgarlik to'g'risidagi kodeksning 224-moddasi dispozitsiyasidagi "fuqarolarning kirishi va bo'lishiga vaqtincha cheklov belgilangan joylar" tushunchasi ham qo'llanilgan bo'lib, shaxslarning mazkur hududlarga kirish va u yerda yashash qoidalarini ham buzishi keltirilgan modda bo'yicha javobgarlikka tortilishlariga asos bo'ladi.

"O'zbekiston Respublikasi Davlat chegarasi to'g'risida»gi Qonunning 19-moddasi oltinchi qismiga asosan, chegaraoldi mintaqasida chegara qo'shinlari tomonidan kirish va chiqish (o'tish), bo'lish (yashash), shaxslar va transport vositalari harakatlanishiga oid qo'shimcha rejim qoidalari belgilanadi.

Mazkur Qonunning 20-moddasiga ko'ra, chegaraoldi mintaqasiga kirish va undan chiqish (o'tish), u yerda vaqtincha bo'lish (yashash), harakatlanish va ishlar bajarish chegara qo'shinlarining ruxsatnomasi asosida amalga oshiriladi.

Vazirlar Mahkamasining 2018-yil 5-iyuldagi 504-son qarori bilan tasdiqlangan nizomning 37-bandiga muvofiq, Davlat chegarasidagi vaziyat murakkablashganda, Davlat xavfsizlik xizmati Chegara qo'shinlari chegara mintaqasida fuqarolarning o'zini o'zi boshqaruv organlarini xabardor qilgan holda quyidagi **vaqtinchalik qo'shimcha rejim cheklovlarini** joriy qilishi mumkin:

chegara mintaqasiga shaxslarning kirishini to'liq man etish yoki cheklash;

ishlar amalga oshiriladigan, chorva mollari boqiladigan hududlarni va boshqa faoliyatni cheklash, suzuvchi vositalarning chegara daryolari, ko'llari va boshqa suv havzalariga chiqishini man etish;

chegara mintaqasida shaxslarning bo'lish vaqtini qisqartirish.

Amaliyot natijalari tahlili shuni ko'rsatmoqdaki, muhokama etilayotgan holatlarda shaxslarning chegara rejimi o'rnatilgan chegara zonalarida bo'lish, u yerda ko'chib yurish, xo'jalik (mehnat) yoki boshqa faoliyat bilan shug'ullanish tartibini buzganlik uchun Ma'muriy javobgarlik to'g'risidagi kodeksning 224-moddasida nazarda tutilgan ma'muriy huquqbuzarlik bo'yicha Davlat xavfsizlik xizmati Chegara qo'shinlari mansabdor shaxslari tomonidan tegishli protsessual hujjatlar rasmiylashtirilib, mazkur kodeksning 248-moddasiga ko'ra, ma'muriy huquqbuzarga nisbatan tegishli jazo chorasi ko'rilishini ta'minlash bo'yicha qaror qabul qilish uchun joylardagi ichki ishlar organlariga topshirilmoqda. Chegara qo'shinlari harbiy xizmat-chilari tomonidan taqdim etilgan protsessual hujjatlar asosida ichki ishlar organlari mansabdor shaxslari tomonidan fuqarolarning harakatlari chegara rejimi qoidalarini buzish sifatida baholanib, Ma'muriy javobgarlik to'g'risidagi kodeksning 224-moddasi 1-qismi bilan malakalanib kelinmoqda.

Fuqarolarning chegara zonasiga, shuningdek kirishi va bo'lishiga vaqtincha cheklov belgilangan joylarga kirish va yashash qoidalarini buzishdagi harakatlaridan tashqari, xususan Ma'muriy javobgarlik to'g'risidagi kodeksning 224-moddasi dispozitsiyasida nazarda tutilmagan, ya'ni chegara zonasiga, shuningdek shaxslarning kirishi va bo'lishiga vaqtincha cheklov belgilangan joylarda bo'lish, u yerdan o'tish, harakatlanish, xo'jalik va boshqa faoliyat bilan shug'ullanish qoidalarini buzishdagi harakatlari ham mazkur kodeksning 224-moddasi bo'yicha malakalanib, fuqarolarni javobgarlikka tortish bo'yicha qarorlarning qabul qilinishi kelgusida mazkur ma'muriy huquqbuzarlik to'g'risidagi ishlarning aksariyati sud tartibida bekor qilinishiga olib kelishi mumkin.

Shu munosabat bilan, "O'zbekiston Respublikasining Davlat chegarasi to'g'risida»gi yangi tahrirdagi Qonun loyihasi ishlab chiqilayotganligi munosabati bilan, unda "chegara oldi zonasi" atamasini "chegara zonasi" degan atamaga, "chegara oldi mintaqasi" atamasini esa

“chegara mintaqasi” degan atamaga o‘zgartirish fikrimizcha maqsadga muvofiq bo‘lar edi.

Bundan tashqari, Ma‘muriy javobgarlik to‘g‘risidagi kodeksning 224-moddasining nomi va dispozitsiyasi bilan shaxslarning chegara zonasi, shuningdek fuqarolarning kirishi va bo‘lishiga vaqtincha cheklov belgilangan joylarga kirishi, bo‘lishi, u yerdan o‘tishi, harakatlanishi, yashashi hamda mehnat (xo‘jalik) va boshqa

faoliyat bilan shug‘ullanishi kabi qoidalarni buzish kabi harakatlari to‘liq qamrab olinmaganligi sababli, Rossiya (18.2-m.) [5], Belarus (23.30-m.) [6], Qozog‘iston (510-m.) [7] kabi xorij qonunchiligi tajribasidan kelib chiqqan holda, mazkur moddaning nomini “*Chegara rejimini buzish*” deb nomlash va uning dispozitsiyasini qayta ko‘rib chiqish orqali o‘ylaymizki, mazkur sohadagi mavjud huquqiy bo‘shliqni to‘ldirishga erishiladi.

Foydalanilgan adabiyotlar

1. Алимов Х.Р., Махмудов А.А., Исмоилов Н.Т. Маъмурий ҳуқуқ. Дарслик. 2-нашр. – Т.: Ўзбекистон Республикаси ИИВ Академияси, 2002. — 95 б.
2. Бровко Н.В., Смоленский М.Б., Соколова Ю.А. Административное право: Учебник для студентов вузов. — Москва: И К Ц «МарТ», Ростов н/Д: Издательский центр «МарТ», 2003. — 368 с. (Серия «Юридическое образование»).
3. Алехин А.П., Кармолицкий А.А., Козлов Ю.М. Административное право Российской Федерации: Учебник. – М.: ИКД «Зерцало-М». – 2003. – 608 с.; Алимов Х.Р., Махмудов А.А., Исмоилов Н.Т. Маъмурий ҳуқуқ: Дарслик // Масъул муҳаррир юрид. фан. доктори, проф. У. Таджиханов. – Т.: Ўзбекистон Республикаси ИИВ Академияси, 2002. – 209 б.; Габричидзе Б.Н., Чернявский А.Г., Ким-Кимен А.Н. Административное право: Учебник. – М.: ТК Велби, «Проспект», 2004. – 480 с.; Ҳожиёв Э. Маъмурий жавобгарлик // Илмий-оммабон рисола. – Т.: ТДЮИ, 2006. – 150 б.; Ма‘muriy huquq: Darslik / X.T. Odilqoriev, I. Ismailov, N.T. Ismailov va boshq.; X.T. Odilqoriev va B.E. Qosimovning umumiy tahriri ostida. – Т.: O‘zbekiston Respublikasi IIV Akademiyasi, 2010. – 640 b.; Hojiev E., Hojiev T. Ma‘muriy huquq: Darslik. – Т., «Fan va texnologiya», 2008. – 608 b.
4. Ўзбекистон Республикаси Вазирлар Маъкамасининг 2018 йил 5 июлдаги 504-сон қарори // Қонун ҳужжатлари маълумотлари миллий базаси (www.lex.uz), 2018 йил 6 июль
5. Кодекс Российской Федерации об административных правонарушениях от 30 декабря 2001 года N 195-ФЗ // Электрон манба: <http://zakonbase.ru/koap/>.
6. «Кодекс Республики Беларусь об административных правонарушениях» от 21 апреля 2003 года // Электрон манба: [https:// kodeks_by.com/pikoar_rb.htm/](https://kodeks_by.com/pikoar_rb.htm/)
7. «Кодекс Республики Казахстан об административных правонарушениях» от 5 июля 2014 года // Электрон манба: https:// kodeks_by.com/pikoar_rb.htm/

Xolbo‘tayev A.A. Chegara rejimi qoidalarini buzganlik bo‘yicha ma‘muriy javobgarlik amaliyoti tahlili

Maqolada chegara rejimini buzganlik bo‘yicha ma‘muriy huquqbuzarlikni sodir etganlik uchun belgilangan javobgarlik choralari va shaxslarni mazkur turdagi huquqbuzarlik sodir etganligi uchun javobgarlikka tortish shartlari yoritib berilgan.

Kalit so‘zlar: davlat chegarasi, davlat chegarasini qo‘riqlash, davlat chegarasi rejimi, chegara rejimi, davlat chegarasi orqali o‘tkazish punktlaridagi rejim.

Xolbuteav A.A. Практический анализ по административной ответственности за нарушения правил пограничного режима

В статье раскрыты меры ответственности, установленные за совершения административных правонарушений правил пограничного режима и условия привлечения к ответственности лиц за совершения данного правонарушения.

Ключевые слова: государственная граница, охрана государственной границы, режим государственной границы, пограничный режим, режим пунктах пропуска через Государственную границу.

Kholbuteav A.A. Practical analysis of administrative responsibility for violations of the rules of the border regime

The article reveals the measures of responsibility established for the commission of administrative offenses of the rules of the border regime and the conditions for bringing persons to responsibility for committing this offense.

Key words: state border, protection of the state border, regime of the state border, border regime, regime at checkpoints across the state border.

Olimov Bekmirza Tuxtapulatovich,

O'zbekiston Respublikasi Ichki Ishlar vazirligi Akademiyasi
mustaqil izlanuvchisi

QASDDAN ODAM O'LDIRISH JINOYATLARINI KVALIFIKATSIYA QILISHDA EKSPERT XULOSASINING AHAMIYATI

O'zbekiston Respublikasining 2017-2021 yillarga mo'ljallangan harakatlar strategiyasiga asosan, mamlakatimizda qonun ustuvorligini ta'minlash, sud huquq tizimini tubdan yanada isloh qilish borasida bir qator ishlar amalga oshirilgan bo'lsa, bu jarayonning davomi sifatida 2022-2026 yillarga mo'ljallangan taraqqiyot strategiyasida, adolat va qonun ustuvorligi tamoyillarini taraqqiyotning eng asosiy va zarur shartiga aylantirish, jinoyat hamda jinoyat-protsessual qonunchiligini takomillashtirish ham nazarda tutilgan.

O'zbekiston Respublikasi Prezidentining mustaqilligimizning 31 yilligiga bag'ishlangan nutqida sud masalalariga ham alohida e'tibor qaratilishi yana bir bor ta'kidlandi.

Jinoyatlar oqibatida yetkazilgan zararlar, dastlabki tergov va sud jarayonlarida bartaraf etilishi mumkin, lekin qasddan odam o'ldirish jinoyati oqibatini bartaraf etib bo'lmaydi. Bu yerda gap jinoyat oqibatida yetkazilgan moddiy yoki ma'naviy zararlarni qoplanishi haqida ketmaypti. Bu yerda gap insonni boshqa shaxs tomonidan qasddan o'ldirilishi oqibatida hayotdan mahrum etilishi haqida ketyapti. Chunki, hayot insonga bir marta beriladi va vafot etgan insonni hayotga qaytarish imkoni mavjud emas.

Shuning uchun ham inson hayotiga suiqasd qilish eng og'ir jinoyat ekanligi, davlatning asosiy qonuni bo'lgan O'zbekiston Respublikasining Konstitutsiyasida alohida qayd etilgan.

Inson o'limi bilan bog'liq jinoyatlarni sodir etganlik uchun O'zbekiston Respublikasi jinoyat kodeksining maxsus qismini tegishli moddalarida jinoiy javobgarlik belgilangan.

"Maqsad" nimaga qaratilganini aniqlash, har qanday jinoyatni to'g'ri kvalifikatsiya qilinishining muhim tomonlaridan biri hisoblanadi. Shu sababli inson o'limiga olib kelgan barcha jinoyatlar ham "qasddan odam o'ldirish" jinoyati sifatida kvalifikatsiya qilinmaydi.

Jinoyat sodir etgan shaxsning harakatlarini kuchli ruhiy hayajonlanish holatida qasddan odam o'ldirish bilan kvalifikatsiya qilish muammoli, yechimi murakkab jinoyatlardan hisoblanadi.

Qasddan odam o'ldirish jinoyatini sodir

etganlikda aybdor deb topilgan shaxsga nisbatan, O'zbekiston Respublikasi jinoyat kodeksining 97-moddasida eng ko'pi yigirma besh yilgacha ozodlikdan mahrum qilish yoki umrbod ozodlikdan mahrum qilish jazosi tayinlanishi mumkinligi;

kuchli ruhiy hayajonlanish holatida qasddan odam o'ldirish jinoyatini sodir etganlikda aybdor deb topilgan shaxsga nisbatan esa, O'zbekiston Respublikasi jinoyat kodeksining 98-moddasida ozodlikdan mahrum etish bilan bog'liq bo'lmagan, ya'ni besh yilgacha ozodlikni cheklash jazosi tayinlanishi mumkinligi ham belgilangan.

O'zbekiston Respublikasi Jinoyat kodeksining 15-moddasiga asosan, ijtimoiy xavflilik xususiyati va darajasiga ko'ra jinoyat kodeksining 97-moddasi (qasddan odam o'ldirish) o'ta og'ir, jinoyat kodeksining 98-moddasi esa (kuchli ruhiy hayajonlanish holatida qasddan odam o'ldirish) uncha og'ir bo'lmagan jinoyat hisoblanadi.

Birgina "kuchli ruhiy hayajonlanish holatida"-degan jumla jinoyat sodir etgan shaxsning harakatlarini jinoyat kodeksining 97-moddasi (qasddan odam o'ldirish) bilan emas, jinoyat kodeksining 98-moddasi (kuchli ruhiy hayajonlanish holatida qasddan odam o'ldirish) bilan kvalifikatsiya qilinishiga olib kelishi ham mumkin. Shaxsning jinoiy harakatlarini jinoyat kodeksining 98-moddasi ya'ni "kuchli ruhiy hayajonlanish holatida qasddan odam o'ldirish" bilan kvalifikatsiya qilinishi, unga nisbatan yigirma besh yilgacha ozodlikdan mahrum qilish yoki umrbod ozodlikdan mahrum qilish jazosi tayinlanmasligini anglatadi.

Jinoyat sodir etgan shaxsning harakatlarini, jinoyat sodir etgan vaqtda kuchli ruhiy hayajonlanish holatida bo'lganlik bilan kvalifikatsiya qilinishida, sababning aynan jinoyat sodir etgan shaxsni kuchli ruhiy hayajonlanish holatiga tushishiga olib kelganligi, sababning darajasi, voqea shohidlari-guvohlarning ko'rsatmalari ham e'tiborga olinishini bilamiz.

Biroq, bu jinoyatni sodir etgan shaxsning harakatlarini to'g'ri kvalifikatsiya qilish, jinoyat ishini qonuniy, asosli, adolatli hal etilishini ta'minlanishida garchand O'zbekiston Respublikasi jinoyat protsessual kodeksida

tergovchi yoki sud uchun muqarrar daliliy kuchga ega emasligi belgilangan bo'lsada, ekspertning xulosasi muhim ahamiyatga ega bo'lishi mumkin.

Shaxsning kuchli ruhiy hayajonlanish holatida (masalan jabrlanuvchi tomonidan ko'pchilik oldida ayblanuvchining turmush o'rtog'i yoki farzandi bilan yaqin munosabatda ekanligini bildirishi yoki ayblanuvchining shu hodisaga yoki yaqinlaridan birining qasddan o'ldirilganligiga shohid bo'lib qolgan paytdagi holati va hokazo boshqa holatlar) qasddan odam o'ldirish jinoyatini sodir etganligiga asos bo'lishi mumkin bo'lgan yetarli ekspert xulosasini ta'minlanishi, ekspertning bilim va tajribasiga bog'liq bo'ladi. Ya'ni oddiyroq tushuntirilsa, xulosa asosli bo'lishi uchun ekspert voqea jarayoniga qaytib, shaxsning jinoyat sodir etish vaqtidagi ongiga kirib, jinoyat sodir etish paytida kuchli ruhiy hayajonlanish holatida bo'lgan-bo'lmaganini aniqlashi lozim bo'ladi. Xullas bu jarayonlarni so'z bilan tushuntirishning o'zi murakkab.

Bugungi kunda qasddan odam o'ldirish jinoyatini sodir etgan shaxslarning necha foizi dastlabki tergov organi tomonidan shaxs kuchli ruhiy hayajonlanish holatida sodir etganligi haqida ayblanayotgani va sud tomonidan shaxsning jinoiy harakatlarini "kuchli ruhiy hayajonlanish holatida sodir etilgan"- deb topilib, jinoyat kodeksining 98-moddasi bilan kvalifikatsiya qilinib, jazo tayinlanayotganini muhokama qilmasak ham, jinoyat kodeksining 98-moddasi ya'ni kuchli ruhiy hayajonlanish holatida qasddan odam o'ldirish bilan jinoyatlar deyarli kvalifikatsiya qilinmayotganligi ma'lum.

Bundan tashqari jinoyat protsessual kodeksida ekspertiza tayinlanganida jinoyat ishini ko'rish muddatini to'xtatib turish tartibining mavjud emasligi (dastlabki tergov-muddati 3oy), (sud-jinoyat ishlarini ko'rish muddati 2 oy) ham jinoyat ishlarini to'g'ri kvalifikatsiya qilish, asosli qaror (ayblov xulosasi, ayblov hukmi nazarda tutilyapti) qabul qilishga ta'sir etmaydi deb bo'lmaydi.

Bu turdagi jinoyatlarni sodir etgan shaxslarning harakatlarini to'g'ri kvalifikatsiya qilish, jinoyat ishlarini qonuniy, asosli, adolatli hal etilishini ta'minlash maqsadida quyidagi takliflarni ko'rib chiqish maqsadga muvofiq:

1. O'zbekiston Respublikasining jinoyat protsessual kodeksini "dastlabki tergovni to'xtatish va qayta tiklash"-deb nomlangan bobiga-

2. jinoyat ishi bo'yicha ekspertiza tayinlanganda ekspertiza tayinlash haqida qaror

chiqarilgan kundan e'tiboran, ekspert xulosasi ekspertiza tayinlash haqida qaror chiqargan vakolatli shaxsga kelib tushgan kunga qadar bo'lgan vaqt dastlabki tergovni o'tish muddatiga qo'shilmasligi;

3. Ekspertiza tayinlanganida tergovchi dastlabki tergovni to'xtatib turish haqida qaror chiqarishi mumkinligi haqidagi qo'shimchani kiritish, (hozirda jinoyat protsessual kodeksida, ekspertiza tayinlanganida tergovchida dastlabki tergovni to'xtatib turish haqida qaror chiqarish vakolati mavjud emas).

4. Garchand jinoyat protsessual kodeksida dastlabki tergov muddatini uzaytirish tartibi belgilangan bo'lsa-da, dastlabki tergov muddatini uzaytirishga qaratilgan protsessual harakatlardan voz kechib, dastlabki tergov muddatini 5 oy etib belgilash, dastlabki tergov muddatini 5 oydan ortiq muddatga uzaytirishni esa hozirgi amaldagi tartibda qoldirishni ko'rib chiqish kerak.

5. O'zbekiston Respublikasining jinoyat protsessual kodeksiga-

ekspertiza tayinlash haqida qaror chiqarilgan kundan e'tiboran, ekspert xulosasi ekspertiza tayinlash haqida qaror chiqargan sudga kelib tushgan kunga qadar bo'lgan vaqt sudda jinoyat ishlarini ko'rish muddatiga qo'shilmasligi;

yoki ekspertiza tayinlanganida sud jinoyat ishini sudda ko'rishni to'xtatib turish haqida ajrim chiqarishi mumkinligini kiritish kerak.

6. Shuningdek sudlar tomonidan jinoyat ishlarini har tomonlama o'rganib chiqib qonuniy, asosli, adolatli hukm yoki ajrim chiqarilishini ta'minlash, manfaatdor tomonlarni sud jarayonlarida yetarli darajada ishtirok etib sud natijasidan to'g'ri xulosaga kelinishi uchun yetarli shart-sharoitlar yaratish orqali asossiz shikoyatlarni kamaytirish va aynan asossiz murojaatlar tufayli fuqarolarning ortiqcha sarsongarchiligiga yo'l qo'ymaslik, jinoyat sodir etgan shaxsga nisbatan sodir etgan jinoyati uchun adolatli jazo tayinlashga erishish orqali xalqning sudlarga bo'lgan ishonchni oshirish, sudlar tomonidan yo'l qo'yilgan protsessual xatoliklar natijasida hukm yoki ajrimlarining bekor qilinishini oldini olish uchun, sudlarda jinoyat ishini ko'rib chiqish muddatini 4 oy etib belgilash masalasini ko'rib chiqish kerak.

Biroq, dastlabki tergov va sudda ishlarni ko'rishni muddatsiz etib belgilab bo'lmashini ham e'tiborga olish kerak. Bunda korrupsiya, firibgarlik va boshqa jinoyatlar kelib chiqishi mumkinligini e'tiborga olish kerak. Masalan: yetkazilgan zarar miqdoriga qarab kvalifikatsiya

qilinadigan jinoyatlarga oylik ish haqining oshirilishini ta'siri, amnistiya va boshqa holatlar.

7. Bundan tashqari ekspertiza muassasalarini xulosa berish uchun zarur bo'lgan eng oxirgi zamonaviy "yordamchi vositalar" bilan ta'minlash, eng malakali (kamida 10-20 yil ishlagan) mutaxassislarni ekspertiza sohasi rivojlangan davlatlarga kamida bir yoki uch yilga faqat amaliy tarzda malaka oshirishga yuborish, malaka oshirish yakuni bo'yicha eng maqbul yo'nalishlarni belgilab olib, kelgusida aynan shu mutaxassislar tomonidan zaxira kadrlar tayyorlanishini yo'lga qo'yish, talab darajasiga ega bo'lgan har tomonlama mukammal ekspert kadrlarni doimiy mavjud bo'lishiga erishish orqali

kelgusida jinoyatlarni to'g'ri kvalifikatsiya qilinishini yanada ta'minlash mumkin.

Bugungi kunda amalga oshirilayotgan O'zbekiston Respublikasining taraqqiyot strategiyasi dasturiga asosan sud huquq tizimidagi islohotlarni yanada chuqurlashtirish, shuningdek "Inson manfaatlarini hamma narsadan ustun" tamoyilini tan olgan holda, o'z iqtidor va salohiyatimizdan kelib chiqib takliflar bildirib borishni o'z burchimiz deb bilsak, mamlakatimizda qonun ustuvorligini ta'minlanishiga, amaldagi qonunlarni yanada mukammal bo'lishiga, har bir masalaning adolatli hal etilishiga ma'lum darajada o'z hissamizni qo'shgan bo'lamiz.

Foydalanilgan adabiyotlar

1. Ўзбекистон Республикасининг Конституцияси.
2. Ўзбекистон Республикаси Президентининг 2022 йил 28 январдаги ПФ-60 сонли "2022-2026 йилларга мўлжалланган янги Ўзбекистоннинг тараққиёт стратегияси тўғрисида" ги фармони.
3. Ўзбекистон Республикасининг жиноят кодекси.
4. Ўзбекистон Республикасининг жиноят процессуал кодекси.
5. Ўзбекистон Республикасининг жиноят кодекси шарҳи умумий қисм.
6. Ўзбекистон Республикасининг жиноят кодекси шарҳи умумий қисм.
7. Ўзбекистон Республикаси Олий суд Пленумининг "Суд ҳукми тўғрисида" ги қарори.
8. Ўзбекистон Республикаси Олий суд Пленумининг қасддан одам ўлдиришга оид ишлар бўйича суд амалиёти тўғрисида" ги қарори.

Olimov B.T. Qasddan odam o'ldirish jinoyatlarini kvalifikatsiya qilishda ekspert xulosasining ahamiyati

Ushbu maqolada qasddan odam o'ldirish hamda kuchli ruhiy hayajonlanish holatida qasddan odam o'ldirish jinoyatlari uchun jazo tayinlash, kvalifikatsiya qilish hamda ekspertiza o'tkazish masalalariga oid takliflar bildirilgan.

Kalit so'zlar: ijtimoiy xavfli qilmish, qasd, hayajon, ruhiy holat, odam o'ldirish, ekspertiza, jazo.

Олимов Б.Т. Значение заключения эксперта при квалификации преступлений по делам об умышленном убийстве

В статье вносятся предложения по вопросу назначения наказания, квалификации и экспертизы по преступлениям об умышленном убийстве и умышленном убийстве в состоянии сильного душевного волнения.

Ключевые слова: общественно опасное деяние, умысел, эмоциональное возбуждение, душевное состояние, убийство, экспертиза, наказание.

Olimov B.T. Some issues of investigation and trial for the crime of intentional homicide expertise.

In this article, suggestions are made regarding the issue of sentencing, qualifying and examination for the crimes of intentional homicide and intentional homicide in a state of intense emotional excitement.

Key words: socially dangerous act, intention, excitement, state of mind, murder, expertise, punishment.

Jumayev Aloqul Jo'raqulovich,
O'zbekiston Respublikasi Jamoat xavfsizligi universiteti
mustaqil izlanuvchisi

JAMOAT XAVFSIZLIGINI TA'MINLASHDA HUDUDLARDA NOROZILIKLAR VUJUDGA KELISH SABAB VA SHART-SHAROITLARINI BARVAQT ANIQLASH VA OLDINI OLISH MASALALARI

Ommaviy noroziliklar mantig'iga ko'ra ijtimoiy hodisadir. Ommaviy noroziliklar va ular oqibatida kelib chiqadigan ommaviy tartibsizliklar sabablari hamda sodir etishga imkon bergan shart-sharoitlarni bartaraf etish eng maqbul tashkiliy tadbir (usul) hisoblanadi.

Ommaviy noroziliklarni oldini olish faqat jinoyatchilikka qarshi kurashish va odil sudlovni amalga oshiruvchi davlat organlari va mansabdor shaxslarning funksiyasi bo'lmagan, davlat va jamiyatning barcha institutlarining hamda fuqarolarning mas'ulligidagi vazifadir. Bu vazifani ijtimoiy noroziliklar sabablari va ularning sodir etilishiga imkon bergan shart-sharoitlarni bartaraf etish, ular jinoyatni sodir etishdagi ta'sirini kamaytirish orqali bajarilishi mumkin.

Ommaviy noroziliklar sabablari va ularni sodir etishga imkon bergan shart-sharoitlar ta'sirini kamaytirish esa hali jinoyat (ommaviy tartibsizliklar) sodir etilishiga olib kelmagan salbiy ijtimoiy holatni bartaraf etadi hamda jamiyatning huquqbuzarlikka qarshi immunitetini kuchaytiradi.

Ijtimoiy noroziliklar sabablari va ularni sodir etilishiga imkon bergan shart-sharoitlarni bartaraf etish ommaviy norozilik sodir etishning keng qo'llaniladigan usullariga, ehtimoliy ommaviy tartibsizliklar sodir etuvchi shaxsga va jinoiy muhitga qarshi aniq choralar orqali ta'sir etish hamda jinoyat sodir etishga moyil shaxslarga jinoiy maqsadiga erishishga imkon qoldirmaslikni nazarda tutadi.

Mazkur masalaga kompleks yondoshilgan holda jamoat xavfsizligini ta'minlashda tezkor vaziyatni ijtimoiy-iqtisodiy, ruhiy-psixologik, infrastrukturaviy shart-sharoitlar, huquqni muhofaza qiluvchi idoralarning tezkor ta'sir

ko'rsatish imkoniyatlari hamda aholining davlat hokimiyati va o'zini-o'zi boshqarish organlariga munosabati kabi omillar guruhi orqali indikatorlarni yagona kompleks indeksga birlashtirgan holda baholash tizimi orqali amalga oshirilishi mumkin.

Albatta yuqoridagi omillar murakkab va ko'p tarmoqli ijtimoiy munosabatlarni, aholining turli sohalardagi manfaatlarini inobatga olishi lozimligini inobatga olib, tizimli tahlilning indikativ yondashuviga asoslanishi lozim[1].

Chunki, jamoat xavfsizligi – jamiyatning mavjudligi, yaxlitligi va progressiv rivojlanishi uchun shart-sharoit yaratish maqsadida uning hayotiy muhim manfaatlarining real va ehtimoliy xavflardan himoyalanganlik holati ekanligini inobatga olsak, jamiyatning ekzistensial maqsadlariga erishish uchun jamoat xavfsizligini ta'minlashda manfaat kategoriyasining markaziy – himoya etilishi lozim bo'lgan obyekt hisoblanadi.

Indikativ yondashuv – tizimli tahlilning usuli bo'lib, unda murakkab ijtimoiy tizim (hodisa, vaziyat)ning muayyan formallashtirilgan ko'rsatkichlarini belgilangan indikatorlar tizimi bilan solishtirish orqali monitoringini amalga oshirishdan iborat[2].

Shuning uchun, jamoat xavfsizligiga asosiy xavflardan biri hisoblangan aholi o'rtasida ommaviy noroziliklarning vujudga kelishi va ularning ommaviy tartibsizliklarga aylanib ketishi oldini olish bu har doim jamiyat manfaatlarini ta'minlash bilan bog'liq.

Shunday qilib, mazkur indeks qo'yidagi shakldagi kompleks indikatorlar orqali barvaqt diagnostika qilinishi va tizimli ravishda monitoring olib borilishi mumkin:



Noroziliklarni barvaqt oldini olish

№	Indikator	Norma			Inqiroz oldi			Inqiroz		
		N1	N2	N3	IO1	IO2	IO3	I1	I2	I3
Norozilik vujudga kelishining ijtimoiy-iqtisodiy omillari										
1	Aholi bandligi (ishsizlarning mehnatga yaroqli aholi soniga nisbati) (<i>Bandlik va mehnat munosabatlari vazirligi ma'lumotlari asosida</i>)	95% dan yuqori	94% gacha	93% gacha	92% gacha	91% gacha	90% gacha	89% gacha	88% gacha	87% gacha
2	18 yoshdan 30 yoshgacha bo'lgan fuqarolar orasida bandlik darajasi (<i>uyushmagan yoshlar</i>)	80% dan yuqori	80% gacha	70% gacha	60% gacha	50% gacha	40% gacha	30% gacha	20% gacha	10% gacha
3	Tabaqalanish darajasi (Djinni koeffitsienti)	1 barobar	2 barobar	3 barobar	4 barobar	5 barobar	6 barobar	7 barobar	8 baroba	9 barobar
4	Kashshoqlik darajasi (<i>ming aholi soniga nisbatan</i>)	0	1	2	3	4	5	6	7	8 (<i>va undan ortiq</i>)
5	Aholining uy-joy bilan ta'minlanganlik darajasi	80% dan yuqori	80% gacha	70% gacha	60% gacha	50% gacha	40% gacha	30% gacha	20% gacha	10% gacha
6	20-24 yoshdagi yoshlarning oliy ta'lim bilan qamrab olinganligi (<i>har ming kishi hisobida</i>)	80% dan yuqori	80% gacha	70% gacha	60% gacha	50% gacha	40% gacha	30% gacha	20% gacha	10% gacha
7	Hududdagi maktabgacha bilan muassasalari bilan qamrovi	80% dan yuqori	80% gacha	70% gacha	60% gacha	50% gacha	40% gacha	30% gacha	20% gacha	10% gacha

(hududagi ming oilaga nisbatan)	0%gacha	2%gacha	4%gacha	6%gacha	8%gacha	10%gacha	12%gacha	14%gacha	(va undan ortiq)
16 Tashqi migratsiya ko'lami (jami aholi soniga nisbatan tashqi migratsiyaga jalb etilganlar nisbati)									14% va undan yuqori
Noroziliklar yuzaga kelishining psixologik omillari									
17 Hudud aholisining moslashuvchanlik xususiyati (Ko'p omilli shaxs so'rovnomasining 1-shkatali bo'yicha 19-42 ball olgan shaxslarning nisbati, ilovaga muvofiq)	80% dan yuqori	80% gacha	70% gacha	60% gacha	50% gacha	40% gacha	30% gacha	20% gacha	10% gacha
18 Hudud aholisining asabiy-ruhiy barqarorlik (Ko'p omilli shaxs so'rovnomasining 2-shkatali bo'yicha 6-19 ball olgan shaxslarning nisbati, ilovaga muvofiq)	80% dan yuqori	80% gacha	70% gacha	60% gacha	50% gacha	40% gacha	30% gacha	20% gacha	10% gacha
19 Hudud aholisining kommunikativ sifatlari (Ko'p omilli shaxs so'rovnomasining 3-shkatali bo'yicha 6-13 ball olgan shaxslarning nisbati, ilovaga muvofiq)	80% dan yuqori	80% gacha	70% gacha	60% gacha	50% gacha	40% gacha	30% gacha	20% gacha	10% gacha
20 Hudud aholisining axloqiy me'yorlarga amal qilish darajasi (Ko'p omilli shaxs so'rovnomasining 4-shkatali bo'yicha 6-9 ball olgan shaxslarning nisbati, ilovaga muvofiq)	80% dan yuqori	80% gacha	70% gacha	60% gacha	50% gacha	40% gacha	30% gacha	20% gacha	10% gacha

<i>muvoftiq</i>																			
21	Hudud aholisining suitsidiga qarshilik darajasi (Ko'p omilli shaxs so'rovnomasining 5-shkalasi bo'yicha 0-2 ball olgan shaxslarning nisbati, ilovaga muvoftiq)	80% dan yuqori	80% gacha	70% gacha	60% gacha	50% gacha	40% gacha	30% gacha	20% gacha	10% gacha									
Norozilik vujudga kelishiga imkon berayotgan (yaratayotgan) shart-sharoitlar																			
22	Tungi vaqtlarda ko'chalarning yoritilganlik darajasi	80% dan yuqori	80% gacha	70% gacha	60% gacha	50% gacha	40% gacha	30% gacha	20% gacha	10% gacha									
23	Tungi vaqtlarda umumiy foydalanishdagi joylar (istirahat bog'lari,)ning yoritilganlik darajasi	80% dan yuqori	80% gacha	70% gacha	60% gacha	50% gacha	40% gacha	30% gacha	20% gacha	10% gacha									
24	Qurilishi tugallanmagan va qarovsiz uy-joylar, bino va inshootlar mavjudligi	0	1	2	3	4	5	6	7	8									
25	Ko'chalarning kuzatuv kameralari bilan jihozlanganlik darajasi	80% dan yuqori	80% gacha	70% gacha	60% gacha	50% gacha	40% gacha	30% gacha	20% gacha	10% gacha									
26	Hududdagi uy-joylar, bino va inshootlarning tashqi tomondan chegaralari bo'yicha himoya to'siqlari (devorlar) bilan o'ralganlik darajasi	80% dan yuqori	80% gacha	70% gacha	60% gacha	50% gacha	40% gacha	30% gacha	20% gacha	10% gacha									
27	Hududning uyali aloqa tarmoqlari bilan qamrov darajasi (hudud maydonining qamrovi)	80% dan yuqori	80% gacha	70% gacha	60% gacha	50% gacha	40% gacha	30% gacha	20% gacha	10% gacha									
28	Milliy gvardiya Qo'riqlash xizmati Markazlashgan pultiga	80% dan yuqori	80% gacha	70% gacha	60% gacha	50% gacha	40% gacha	30% gacha	20% gacha	10% gacha									

35	Bozorlar va savdo komplekslarining xavfsizlikni ta'minlashga mas'ul xodimlarning etarilish darajasi (xavfsizlikni ta'minlashga mas'ul xodimlarning (qorovul, Qo'riqlash xizmati xodimlari, ichki ishlar xodimlari, avtoturargoh nazoratchilari va b.) har mingta tashrif buyuruvchiga nisbati)	8 (va undan ortiq)	7	6	5	4	3	2	1	0
36	Dam olish maskanlari (yaxlit kompleks sifatida faoliyat ko'rsatadigan parklar, ko'ngilochar maskanlar va b.) komplekslarining xavfsizlikni ta'minlashga mas'ul xodimlar sonining etarilish darajasi (xavfsizlikni ta'minlashga mas'ul xodimlarning (qorovul, Qo'riqlash xizmati xodimlari, ichki ishlar xodimlari, avtoturargoh nazoratchilari va b.) har mingta tashrif buyuruvchiga nisbati)	8 (va undan ortiq)	7	6	5	4	3	2	1	0
37	Huddudagi spirtli ichimliklar bilan chakana savdo qiluvchi jami shahobchalar, kafe va restoranlar, tungi klublarning xavfsizlikni ta'minlash personalini bilan ta'minlanganligi (ming nafar tashrif	8 (va undan ortiq)	7	6	5	4	3	2	1	0

	0	1	2	3	4	5	6	7	8 (va undan ortiq)	
	<i>buyuruvchiga nisbatan)</i>									
38	Hududdagi notabiiy sabablarga ko'ra (baxtsiz hodisalar, YTX suitsid va b.) o'lim ko'rsatkichi (ming aholiga nisbatan)									
Tezkor xizmatlarning ta'sir ko'rsatish imkoniyatlari										
39	Illning xabarlariga tezkor ta'sir ko'rsatish vaqti (voqea joyiga etib borish vaqti)	5 min	10 min	15 min	20 min	25 min	30 min	35 min	40 min	45 min
40	O't o'chirish brigadalarining voqea joyiga etib borish vaqti	5 min	10 min	15 min	20 min	25 min	30 min	35 min	40 min	45 min
41	Tez tibbiy yordam brigadasining voqea joyiga etib borishi vaqti	5 min	10 min	15 min	20 min	25 min	30 min	35 min	40 min	45 min
42	Favqulotda vaziyatlar organlarining qutqaruv brigadasining voqea joyiga etib borish vaqti	5 min	10 min	15 min	20 min	25 min	30 min	35 min	40 min	45 min
43	Gaz idorasining avariya dispetcherlik xizmatining voqea joyiga yetib borish vaqti	5 min	10 min	15 min	20 min	25 min	30 min	35 min	40 min	45 min
44	Elektr ta'minoti idorasi avariya dispetcherlik xizmatining voqea joyiga etib borish vaqti	5 min	10 min	15 min	20 min	25 min	30 min	35 min	40 min	45 min
Hudud aholisining davlat va o'zini o'zi boshqarish organlariga munosabati										
45	Hudud aholisining mahalla fuqarolar yig'ini raisiga munosabati (so'xtiologik natijasiga ko'ra, qo'llab-quvvatlash foizi)	80% dan yuqori	80% gacha	70% gacha	60% gacha	50% gacha	40% gacha	30% gacha	20% gacha	10% gacha
46	Hudud aholisining profilaktika inspektoriga munosabati	80% dan yuqori	80% gacha	70% gacha	60% gacha	50% gacha	40% gacha	30% gacha	20% gacha	10% gacha

	(sotsiologik so'rovlar natijasiga ko'ra, qo'llab-quvvatlash foizi)																				
47	Hudud aholisining hokimiyat idoralariga munosabati (sotsiologik so'rovlar natijasiga ko'ra, qo'llab-quvvatlash foizi)	80% dan yuqori	80% gacha	70% gacha	60% gacha	50% gacha	40% gacha	30% gacha	20% gacha	10% gacha											
48	Hudud aholisining sud idoralariga munosabati (sotsiologik so'rovlar natijasiga ko'ra, qo'llab-quvvatlash foizi)	80% dan yuqori	80% gacha	70% gacha	60% gacha	50% gacha	40% gacha	30% gacha	20% gacha	10% gacha											
49	Hudud aholisining sog'liqni saqlash muassasalariga munosabati (sotsiologik so'rovlar natijasiga ko'ra, qo'llab-quvvatlash foizi)	80% dan yuqori	80% gacha	70% gacha	60% gacha	50% gacha	40% gacha	30% gacha	20% gacha	10% gacha											
50	Hudud aholisining ta'lim idoralariga munosabati (sotsiologik so'rovlar natijasiga ko'ra, qo'llab-quvvatlash foizi)	80% dan yuqori	80% gacha	70% gacha	60% gacha	50% gacha	40% gacha	30% gacha	20% gacha	10% gacha											
Integral natija		450	400-449	350-399	300-349	250-299	200-249	150-199	100-149	50-99											

Monitoring natijalariga ko'ra, mahalladagi tegishli holatning ko'rsatkichi tegishli ustunga ko'rsatkichga mos joylashtirilib, har bir ustundagi ko'rsatkichga ball beriladi:

Bunda N1 – 9, N2 – 8, N3 – 7, IO1 – 6, IO2 – 5, IO3 – 4, I1 – 3, I2 – 2, I3 – 1.

Jami natijalar barcha ustundagi ko'rsatkichlar jamlanib integral natija jadvaliga qo'yish bilan hududning kriminogen vaziyati tegishli rang bilan baholanadi.

Hudud aholisining davlat va o'zini o'zi boshqarish organlariga munosabati indikatorlari esa "Ijtimoiy fikr" jamoatchilik Markazi tomonidan buyurtma asosida o'tkaziladigan

ijtimoiy so'rovlar natijasida olinadigan ma'lumotlar asosida to'ldiriladi.

Hududlarda ommaviy noroziliklar kelib chiqishi ehtimolligini baholash bo'yicha qaratilgan tadqiqotlar respublika budjet parametrlari ishlab chiqilishi, keyingi moliyaviy davrda esa ijtimoiy va iqtisodiy sohalaridagi aniqlangan muammolar moliyaviy ta'minlangan holda keyingi davrda dasturlarda o'z aksini topishi lozim.

Mazkur tartibda monitoring olib borilishi noroziliklar sabablari va ularning sodir etilishiga imkon beruvchi shart-sharoitlarni barvaqt aniqlab olishga, ularni bartaraf etish bo'yicha manzilli chora-tadbirlar qo'llanilishini ta'minlashga imkon beradi.

Foydalanilgan adabiyotlar

1. Баранова И.В. Индикативный подход к оценке эффективности управления общественными финансами // Вестник Томского государственного университета, 2022, № 1 (45). <https://cyberleninka.ru/article/n/indikativnyy-podhod-k-otsenke-effektivnosti-upravleniya-obschestvennymi-finansami>

2. Волкова А.А. Индикативный подход к прогнозированию и планированию в сфере услуг // Журнал "Теория и практика сервиса: экономика, социальная сфера, технологии", 2014, № 4 (50). <https://cyberleninka.ru/journal/n/teoriya-i-praktika-servisa-ekonomika-sotsialnaya-sfera-tehnologii=1097467>

Jumayev A.J. Jamoat xavfsizligini ta'minlashda hududlarda noroziliklar vujudga kelish sabab va shart-sharoitlarini barvaqt aniqlash va oldini olish masalalari

Mazkur maqolada jamoat xavfsizligini ta'minlashda ommaviy noroziliklarni vujudga kelish sabab va shart-sharoitlari barvaqt aniqlash va oldini olish masalalari ilmiy yoritilgan. Alohida e'tibor indikativ yondashuv orqali ommaviy noroziliklarni barvaqt aniqlashga qaratilgan.

Kalit so'zlar: jamoat xavfsizligini ta'minlash, indikativ yondashuv, tizimli yondashuv, sifat va miqdoriy diagnostika, manfaat kategoriyasi, ommaviy noroziliklar, tizimli tahlil.

Жумаев А.Ж. Вопросы раннего выявления и предупреждения причин и условий протестных акций в регионах при обеспечении общественной безопасности

В данной статье содержатся научно освещенные вопросы и условия развития и предотвращения массовых нарушений в обеспечении общественной безопасности. Особое внимание уделяется раннему выявлению массовых протестов посредством индикативного подхода.

Ключевые слова: обеспечение общественной безопасности, индикативный подход, системный подход, качественная и количественная диагностика, категория интересов, массовые протесты, системный анализ.

Jumaev A.J. Issues of early identification and prevention of the causes and conditions of protests in the regions when ensuring public security

This article contains scientifically illuminated issues and conditions for the development and prevention of mass violations in ensuring public security. Particular attention is paid to the early detection of mass protests through an indicative approach.

Key words: ensuring public safety, indicative approach, systematic approach, qualitative and quantitative diagnostics, category of interests, mass protests, system analysis.

Rustambayev Mirzayusup Xakimovich,

O'zbekiston Respublikasi Jamoat xavfsizligi universiteti boshlig'i,
yuridik fanlar doktori, professor,

O'zbekiston Respublikasida xizmat ko'rsatgan yurist;

Karimjonova Munavvar Ibragimovna,

Davlat bojxona qo'mitasining Bojxona instituti

“Iqtisodiy va ijtimoiy fanlar” kafedrasida dotsenti, PhD,

bojxona xizmati polkovnigi

HUQUQNI MUHOFAZA QILUVCHI ORGANLARDA XIZMAT ITLARINI MAXSUS YO'NALISHGA TAYYORLASHDA YANGI INNOVATSION TEXNOLOGIYALARNI QO'LLASHNING AHAMIYATI (DAVLAT BOJXONA QO'MITASINING MILLIY KINOLOGIYA MARKAZI MISOLIDA)

KIRISH

Jahonda kinologlarni tayyorlash va ular tomonidan xizmat itlarini boshqarishga o'rgatishning xalqaro tajribalari shuni ko'rsatadiki, jumladan, 2007 yilda qabul qilingan Isroil davlati tajribasi mavjud bo'lib, ularning o'ziga xos uslub (metod)lari qo'llanilmoqda. Bugungi davr talabi shuni taqozo etadiki, kinologlar tomonidan xizmat itlarini masofadan boshqarishda kinolog va atrof muhitni xavfsizligini ta'minlash, ish samaradorligini oshirish, vaqtni tejash, jinoyatchilarga qarshi kurashda tezkor faoliyat usullarining zamonaviy innovatsion uslublarga yondashgan holda qo'llash dolzarb vazifa bo'lib qolmoqda.

Huquqni muhofaza qiluvchi organlar faoliyatida xizmat itlaridan foydalanish muhim hisoblanadi. Bojxona organlari tizimida Milliy kinologiya markazining o'ziga xos o'rni va ahamiyati mavjud bo'lib, ular tomonidan tayyorlanayotgan xizmat itlaridan mamlakat ijtimoiy-iqtisodiy rivojlanishi va iqtisodiy xavfsizligini ta'minlashda, tashqi iqtisodiy faoliyatini erkinlashtirish va rivojlantirishda shuningdek, mamlakatimiz hududiga qurol-yaroq, portlovchi, narkotik moddalarni noqonuniy ravishda olib kirilishiga qarshi kurashda ijobiy natijalarga erishilmoqda.

Bojxona organlari zimmasiga fiskal vazifalardan tashqari, yana bir muhim vazifa – davlat chegaralaridan mamlakatimiz iqtisodiyotiga hamda inson salomatligi va hayotiga xavf tug'dirishi mumkin bo'lgan qurol-aslaha, giyohvand va portlovchi moddalar hamda noqonuniy tovarlarning olib kirilishi va olib chiqilishini nazorat qilish vazifasi yuklatilgan. Bunday sharaflari vazifani bajarishda bojxona idoralari qurol-aslaha, giyohvand va portlovchi moddalarni qidirib topishga hamda sifatsiz mahsulotlarni mamlakatimizga kirib kelishini oldini olish va kontrabandaga qarshi kurash borasida qurollangan jinoyatchilarni

bo'lmasligiga hech kim kafolat bera olmaydi.

Shu bois, bugungi kunda huquqni muhofaza qiluvchi organlar tizimida kinologiya xizmatini jahon tajribalari asosida yangi innovatsion texnologiyalarni qo'llash asosida xizmat itlarini masofadan boshqarish metodologiyasini ishlab chiqish va o'quv-o'rgatuv jarayonlariga tatbiq etishni taqozo etadi.

Tahlil va muhokamarlar

Bugungi kunda mamlakatimiz mustaqillikka erishgandan so'ng barcha sohalarida tub ijobiy o'zgarishlar olib borilmoqda. Mana shunday sohalaridan biri kinologiyadir. Kinologiya qadimgi yunon so'zi bo'lib, “kynos” – it va “logos” – ilm, fan degan ma'noni anglatadi[7]. Demak, kinologiya itlarning paydo bo'lish tarixi, zotlari, tuzilishi, hatti-harakatlari, oliy nerv sistemasi, ekstereri (tashqi tuzilishi), anatomiyasi, fiziologiyasi hamda ularni to'g'ri parvarishlash va ovqatlantirishni o'rganuvchi fandır. Boshqa sohalar ichida bu yo'nalish nisbatan yosh bo'lganligi bois, hali ushbu sohada bir qator ishlarni amalga oshirish lozim bo'ladi.

O'zbekistonda kinologiya xizmatining shakllanishiga nazar tashlasak. Turonzaminda qadimdan itlar odamlarning eng yaqin yordamchisi bo'lgan. Xalq asosan, chorvachilik bilan shug'ullanganligi bois, chorva mollarini qo'riqlash, kerak bo'lsa, ularni nazorat qilish, ya'ni boqish uchun xonaki itlarga katta ehtiyoj tug'ilgan. Ko'p asrlik chatishtirishlar natijasida xalq orasida cho'pon it zoti paydo bo'lgan.

Yaqin tarixga murojaat qiladigan bo'lsak, 1899 yilda «Krasnovodsk–Toshkent» va 1905 yilda «Orenburg–Toshkent» yo'nalishlarida temir yo'l qatnovi yo'lga qo'yilganidan so'ng hududimizga Yevropadan turli it zotlari olib kelina boshlaganining guvohi bo'lamiz.

Turkistonga dastlab setter va poynter it zotlari olib kelingan. Poytaxt qariyalari va tarixga qiziquvchi keksa yoshdagi odamlar so'zlariga qaraganda, ular, asosan, ingliz va irland setterlari

bo'lgan. Ko'rkam poynterlar esa Toshkent tipografiyasi boshlig'i A.O. Porsevga taalluqli bo'lib, u shaxs 1908 yilda Turkistonda dastlabki ovchilar jamiyatini tashkil etgan[8].

1911-yilda Toshkentda bo'lib o'tgan birinchi itlar ko'rgazmasida 50 dan ortiq it qatnashgan. Asosiy Kinologiya markazlari Toshkent va Samarqand shaharlarida tashkil topgan. U paytlarda Turkistonda zotdor itlarni yaratish va ko'paytirish bo'yicha alohida ishlar olib borilmagan. Bunday chora-tadbirlar 1927 yildan keyingina yo'lga qo'yila boshlagan.

O'zbekiston Respublikasining Birinchi Prezidenti Islom Karimovning tashabbusi bilan Vazirlar Mahkamasining 1996 yil 24 oktabrdagi Milliy kinologiya xizmatini tashkil etish to'g'risidagi 364-sonli qarori asosida mintaqada noyob va yagona Milliy kinologiya markazining tashkil etilishi bojxona tizimini rivojlantirishga qaratilgan yuksak e'tiborning yorqin namunasi bo'ldi. E'tirof etish joizki, ushbu qaror bojxona tizimining kinologiya xizmati rivojida o'ta muhim va ma'suliyatli yangi davrni boshlab berdi.

Bugungi kunda mamlakatimiz hududida itlarning 50 ga yaqin zoti mavjud bo'lib, ular davlat tashkilotlari va havaskorlarga taalluqlidir.

O'zbekiston Respublikasi bojxona tizimida kinologiya xizmatining tashkil etilishi. Bojxona tizimi zimmasiga fiskal vazifalardan tashqari yana bir muhim vazifa – davlat bojxona chegaralaridan qurol-aslaha, giyohvand va portlovchi moddalar hamda noqonuniy tovarlarning olib kirilishi va olib chiqilishini nazorat qilish vazifasi yuklatilgan.

Bunday sharaflari vazifani bajarishda bojxona xizmati organlariga qurol-aslaha, giyohvand va portlovchi moddalarni qidirib topishga o'rgatilgan xizmat itlari yaqindan yordam beradi.

Iqtisodiy islohotlarni ayniqsa, Yangi O'zbekistonning 2022-2026 yillarga mo'ljallangan taraqqiyot strategiyasida belgilangan ustuvor yo'nalishlari - inson qadrini yuksaltirish va erkin fuqarolik jamiyatini yanada rivojlantirish orqali xalqparvar davlat barpo etishda milliy iqtisodiyotni rivojlantirish, uning o'sish sur'atini zamon talablari darajasida ta'minlashda bojxona faoliyati muhim vosita bo'lib xizmat qiladi. Bu borada bojxona omili mamlakat ijtimoiy-iqtisodiy rivojlanishini hamda uning iqtisodiy xavfsizligini ta'minlashda, tashqi iqtisodiy faoliyatini erkinlashtirish va rivojlantirishda ijobiy ta'sir ko'rsatdi[1].

Bugungi kunda mamlakatimizda zamonaviy axborot-kommunikatsiya texnologiyalaridan foydalangan holda,

O'zbekiston Respublikasi Davlat bojxona xizmati organlari faoliyati samaradorligini oshirishga qaratilgan izchil islohotlar amalga oshirilmoqda. Jahon savdo tashkiloti, Jahon bojxona tashkiloti va boshqa xalqaro tashkilotlarning standartlari va tavsiyalarini milliy qonunchilikka implementatsiya qilish borasida amalga oshirilayotgan ishlar bojxona ma'muriyatchiligini takomillashtirish va bojxona tartib-taomillarini soddalashtirishni talab etadi.

Bu borada Davlat bojxona qo'mitasining Milliy kinologiya markazi faoliyatini yanada takomillashtirish borasida bir qator islohotlar amalga oshirildi. Jumladan, O'zbekiston Respublikasi Vazirlar Mahkamasining 2018 yilning 18 dekabrda qabul qilingan "O'zbekiston Respublikasi Davlat bojxona qo'mitasining Milliy kinologiya markazi faoliyatini yanada takomillashtirish chora-tadbirlari to'g'risida"gi 1029-sonli qarorining qabul qilinishi[4], Markazning moddiy-texnika ta'minotini yanada rivojlantirilishi bilan birga, balki bugungi tezkor davrda unga mos ravishda o'quv va mashq jarayonlarini olib borish imkonini bermoqda. Bu esa nafaqat mamlakatimiz huquqni muhofaza qiluvchi organlarida xizmat olib borayotgan kinologlar balki, boshqa davlatlarning huquqni muhofaza qiluvchi organlarida xizmat olib borayotgan kinologlarni tayyorlashda muhim vosita bo'lib xizmat qiladi.

Markaz zimmasiga tegishli idora va vazirliklar hamda Davlat bojxona qo'mitasi uchun malakali kinolog va instruktorlarni tayyorlash, ularni qayta tayyorgarlikdan o'tkazish, kadrlar malakasini oshirish va mazkur soha uchun kerak bo'lgan o'quv-uslubiy bazasini yaratish, hamda maxsus zotdor itlarni xizmatga o'rgatish kabi qator vazifalar yuklatildi. O'zbekiston Respublikasi Prezidentining "Bojxona ma'muriyatchiligini isloh etish va O'zbekiston Respublikasi davlat bojxona xizmati organlari faoliyatini takomillashtirish to'g'risida" 2020 yil 5 iyundagi PF-6005-son Farmoniga muvofiq[3] O'zbekiston Respublikasi Davlat bojxona qo'mitasining Milliy kinologiya markazida kinologlarni tayyorlash, xizmat itlarini o'rgatish va sotish, shuningdek, jismoniy va yuridik shaxslarga veterinariya sohasida pullik xizmat ko'rsatish sohasidagi faoliyatni huquqiy tartibga solish maqsadida Vazirlar Mahkamasining 2021 yil 18 yanvardagi "O'zbekiston Respublikasi Davlat bojxona qo'mitasining Milliy kinologiya markazi faoliyatini yanada rivojlantirish va takomillashtirish to'g'risida"gi 21-son qarori qabul qilingan[5].

Ushbu qaror asosida Milliy kinologiya

markazi oldiga bojxona organlarida kinologiya xizmatini takomillashtirish, Markazda naslchilik ishlari samaradorligini tubdan oshirish, kinologlar tayyorlash, qayta tayyorlash va ularning malakasini oshirish, xizmat itlarini tayyorlash hamda ushbu yo'nalishda kadrlar salohiyatini yuksaltirish, shuningdek, mazkur sohada samarali xalqaro hamkorlikni amalga oshirish bo'yicha birinchi galdagi ustuvor vazifalar belgilandi[7].

Bugungi kunda bojxona organlari zimmasiga fiskal vazifalardan tashqari, yana bir muhim vazifa - davlat chegaralaridan mamlakatimiz iqtisodiyotiga hamda inson salomatligi va hayotiga xavf tug'dirishi mumkin bo'lgan qurol-aslaha, giyohvand va portlovchi moddalar hamda noqonuniy tovarlarning olib kirilishi va olib chiqilishini nazorat qilish vazifasi yuklatilgan.

Markazda malakali kinologlar tayyorlash va xizmat itlarini giyohvandlik vositalarini, portlovchi moddalar, qurol-yaroq, o'q-dori, portlovchi moddalar, valuta qimmatliklarini qidirib topish, tamaki mahsulotlarni qidirish shuningdek, antiterror, iz-qidiruv, himoya-qorovul xizmati, qidiruv-qutqaruv xizmati va mina qidiruv yo'nalishlari bo'yicha xizmat itlari tayyorlanadi. Markazning yuqori malakali xodimlari ilg'or tajribalarni amaliyotga tatbiq etishda Avstriya, Fransiya, Latviya, Litva, Koreya, Rossiya, Belgiya, AQSh, Italiya kabi turli davlatlar kinologiya xizmatlari mutaxassislari bilan doimiy ravishda tajriba almashib kelmoqda.



Ta'kidlash joizki, Milliy kinologiya markaziga Butunjahon bojxona tashkilotining mintaqaviy kinologiya markazi maqomi berilgan. Mintaqaviy kinologiya markazi kelgusida chegaradosh, umuman mintaqamiz mamlakatlarida ham kinologiya sohasini rivojlantiruvchi o'quv-uslubiy tayanch markaz vazifasini o'tashi bilan birga, qo'shni davlatlar

uchun xizmat itlarini yetishtirish va yetkazib berish, xizmat itlaridan unumli foydalanishni tashkil etishga bosh-qosh bo'ladi. Ushbu muassasada xorijiy bojxona xizmatlar uchun ham kinologlar tayyorlanadi.

Shu bilan birga, O'zbekiston Respublikasi Davlat chegaralarini himoya qilish qo'mitasi, Ichki ishlar, Mudofaa, Favqulodda vaziyatlar vazirliklari tasarrufida ham sohaga oid kinologiya xizmatlari tashkil etilib, faoliyat ko'rsatib keladi. Bugungi kunda ular bilan o'zaro hamkorlikda ishlar olib borilmoqda. Shuningdek, Fransiya, Avstriya, Latviya, Rossiya, Belarus, Armaniston, Qozog'iston, Qirg'iziston, Tojikiston, Afg'oniston kabi davlatlar, shuningdek, Birlashgan Millatlar Tashkiloti Giyohvand moddalar ustidan nazorat qilish va jinoyatlarning oldini olish boshqarmasi bilan yaqin va o'zaro manfaatli hamkorlik yo'lga qo'yilgan. Markaziy Osiyo va boshqa mamlakatlar bojxona xizmatlari uchun kinologiya xizmatlari xodimlari uchun qayta tayyorlash, malaka oshirish amaliyoti yo'lga qo'yilganligi, giyohvand, qurol-aslaha va portlovchi moddalarni qidirib topishga ixtisoslashgan hamda aksil terror yo'nalishi bo'yicha 126 ta xizmat itini tayyorlanib, xorijiy kinolog mutaxassislari qayta tayyorgarlikdan o'tkazilganligi e'tiborlidir.

Ta'kidlash joizki, 2021-yil davomida Milliy kinologiya markazida 278 nafar kinologlar boshlang'ich, qayta tayyorgarlik, malaka oshirish kurslarida tahsil oldi. Hisobot davrida kuch salohiyatiga ega Mudofaa, Ichki ishlar va Favqulodda vaziyatlar vazirligi, Milliy gvardiya, O'simliklar karantini davlat inspeksiyasi vazirliklar va idoralarning 97 nafar kinologlari o'qitilib, 95 bosh xizmat itlari tayyorlab berildi.

Shuningdek, Jamoat xavfsizlik institutining 2 nafar, Mudofaa vazirligining 2 nafar, MKMning 8 nafar, hududiy boshqarmalarning 9 nafar kichik inspektor-kinologlar instruktorlik kursida tahsil oldi [11]. Bir so'z bilan aytganda bugun mamlakatimizda kinologiya sohasiga berilayotgan e'tibor, yaratilayotgan sharoit tufayli u alohida yo'nalish, alohida tarmoq va fan sifatida shakllangan. Milliy kinologiya markazi o'z nomi bilan xalqchil milliy va ommaviylashgan muassasa sifatida rivojlanib bormoqda.

Bularning barchasi mamlakatimizda ana shunday global tahdidlarga qarshi kurash borasida boy tajriba to'planganining e'tirofi deyish mumkin.

Barcha huquqni muhofaza qiluvchi organlar xizmat faoliyati uchun Milliy kinologiya markazida xizmat itini maxsus yo'nalishda masofadan boshqarishga o'rgatishda yangi

innovatsion texnologiyalar (“Ratsiya” va “Lazer” nurlari orqali) asosida boshqarish bo‘yicha uning metodologiyasini ishlab chiqish va o‘quv-o‘rgatuv jarayonlariga tatbiq etish borasida ilmiy-amaliy tadqiqot ishlari olib borilmoqda.

Ushbu metodologiyani amaliyotga joriy etishning ahamiyati va undan ko‘zlangan maqsad shundan iboratki, huquqni muhofaza qiluvchi organlar tizimda kinologlarning xizmat faoliyatida yangi innovatsion texnologiyalari asosida xizmat itlarini boshqarishning samarali mexanizmlari o‘rganishdan iborat.



Shuningdek, uning natijasida kinolog xodimlar va harbiy xizmatchilarda turli vaziyatlarda xizmat itlarini tezkor hamda to‘g‘ri qo‘llashni amalga oshirish ko‘nikmalarini shakllantirishga erishiladi. Kinologlar va atrof muhit xavfsizligini ta‘minlashga erishiladi, vaqt va moddiy xarajatlar tejalishiga olib keladi hamda ularning xizmat faoliyati samaradorligini ortishiga imkoniyat yaratiladi.

Huquqni muhofaza qiluvchi organlarning xizmat faoliyatida maxsus yo‘nalishda xizmat itini ya‘ni masofadan radioaloqa vositasi “Ratsiya” orqali boshqarishga o‘rgatishda xizmat iti va kinologning o‘rgatuv jarayonida texnik vosita ratsiyani qulay va oson boshqarish mumkin bo‘lgan turini to‘g‘ri tanlash maqsadga muvofiq bo‘ladi.

Shu bois, ushbu uslubda xizmat itlarini tayyorlashni mukamallashtirish sohaga yangi texnologiyalarni joriy qilish maqsadida klikerning ovozli usuli kichik ko‘rinishdagi radioaloqa vositasi “Ratsiya” dan amaliy mashg‘ulotlarni olib borish maqsadga muvofiq (1-rasm).

Shuningdek, huquqni muhofaza qiluvchi organlarning xizmat faoliyatida maxsus yo‘nalishda xizmat itini ya‘ni masofadan radioaloqa vositasi “Ratsiya” va “Lazer” nurlari orqali boshqarishga o‘rgatishning o‘ziga xos

xususiyatlari mavjud bo‘lib unda it zotlarini to‘g‘ri tanlash va o‘rgatishning muvaffaqiyatli bo‘lishi kinologning xizmat itiga shartli hamda shartsiz qo‘zg‘atuvchilar bilan samarali ta‘sir qila olishiga bog‘liq bo‘ladi.



1-rasm. Xizmat itini masofadan boshqarishda qo‘llash mumkin bo‘lgan radioaloqa vositasi “Ratsiya”lar turlari

Qo‘zg‘atuvchilar degenda- xizmat iti organizmi sezgi retseptorlari orqali qabul qilinib, undan javob reaksiyasini keltirib chiqaruvchi ta‘sir kuchi- qo‘zg‘atuvchi deyiladi[7].

Qo‘zg‘atuvchilarni ikki turga (ichki va tashqi) bo‘lib ilmiy jihatdan o‘rganish va qaysi qo‘zg‘atuvchilarni xizmat itini masofadan radioaloqa vositasi “Ratsiya” orqali boshqarish doirasida amaliy mashg‘ulotlarda qo‘llash tahlil qilindi (2-rasm).

Ichki qo‘zg‘atuvchilar it organizmida paydo bo‘ladi (asabning ixtiyorsiz harakati, asabning impuls garmonlari) va ichki organ retseptorlari orqali qabul qilinadi.

Itlar biror ko‘nikmaga o‘rgatilganda ichki qo‘zg‘atuvchini hisobga olgan holda tashqi qo‘zg‘atuvchilar ishlatiladi.

O‘z tabiati bo‘yicha xizmat itiga ta‘sir etuvchi qo‘zg‘atuvchilar quyidagi turlarga bo‘linadi[7]:

- mexanik qo‘zg‘atuvchilar (itni bo‘ynidan tortish, silash va hkz.);
- ko‘rinuvchi qo‘zg‘atuvchilar (ishora, kiyim shakli, hayvon ko‘rinishi);
- tovushli qo‘zg‘atuvchilar (buyruq, hushtak, radioaloqa vositasi ovozi);
- elektrli qo‘zg‘atuvchilar (elektr tokini ishlatish);
- ozuqali qo‘zg‘atuvchilar (ovqat, hid, ta‘m);
- hidli qo‘zg‘atuvchilar (hidlash obykti, odam izining hidi, harakat moddalari hidi).

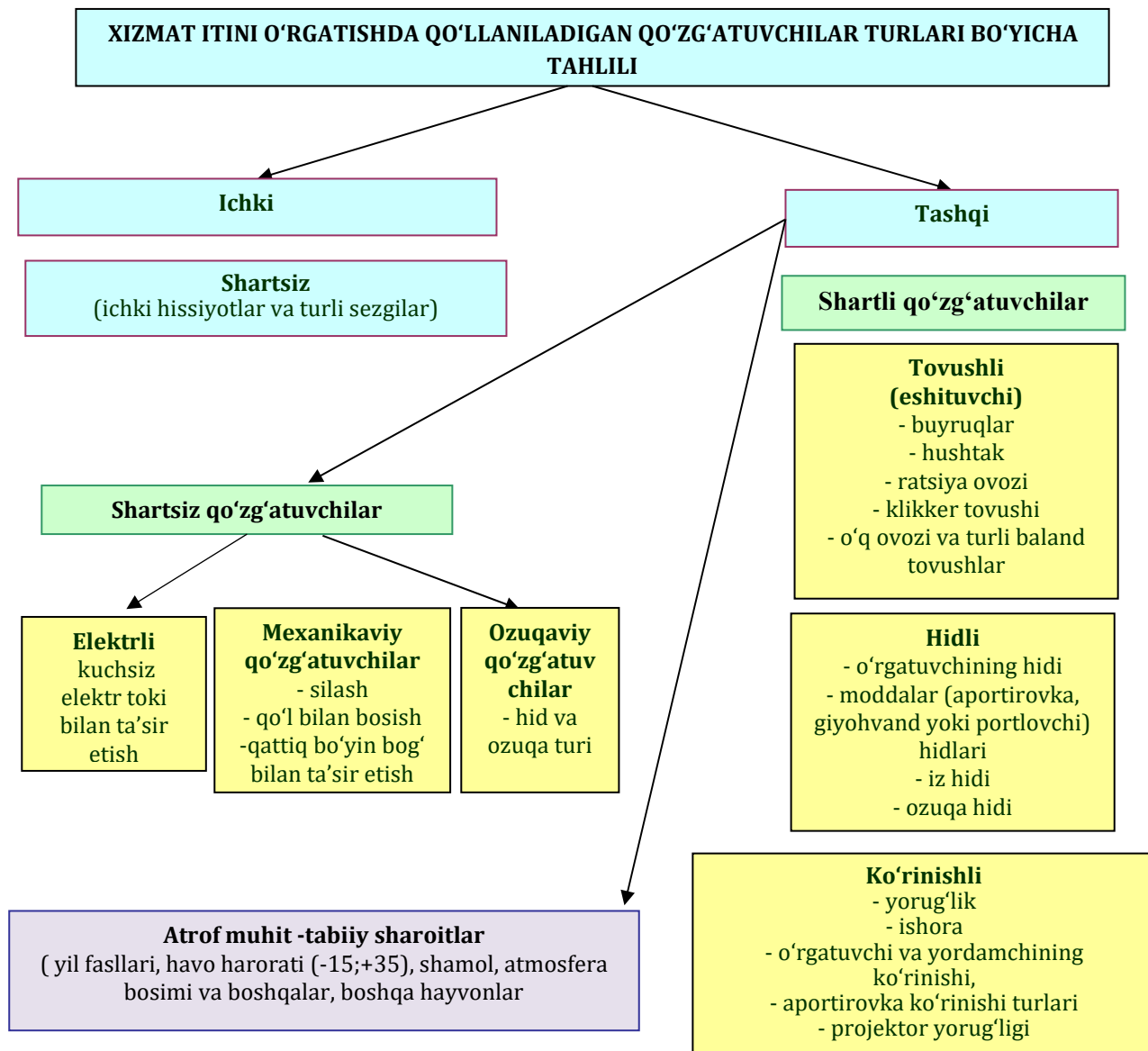

2-rasm. Xizmat itini o'rgatishda qo'llaniladigan qo'zg'atuvchilar turlari

Xulosa va takliflar

Huquqni muhofaza qiluvchi organlar tizimida maxsus yo'nalishda xizmat itini masofadan radioaloqa vositasi "Ratsiya" va "Lazer" nurlari orqali boshqarish masofadan radioaloqa vositasi "Ratsiya" orqali boshqarishga o'rgatishda xizmat itini zotlarini to'g'ri tanlash (nemis yoki belgich ovcharkalari) maqsadga muvofiq.

Shuningdek, xizmat itini maxsus yo'nalishga tayyorlashda eng asosiy vosita qo'zg'atuvchilarni to'g'ri va aniq tanlash katta ahamiyat kasb etadi hamda ularni ozuqalar bilan ta'minlashda hayvon mahsulotlaridan tayyorlangan hamda quruq ozuqalardan

foydalanish katta ahamiyat kasb etadi.

Milliy kinologiya markazida olib borilgan ilmiy- amaliy tadqiqotlar shuni ko'rsatdiki, xizmat itlarini o'rgatishning usullari orasida, yangi, radioaloqa vositasidan foydalanish usuli o'zining qulayligi, samaradorligi, ko'nikmalarni hosil qilish jarayonini osonlashtirishi va boshqa ijobiy jihatlari bilan, alohida ajralib turadi.

Natijada xizmat itlarini maxsus yo'nalishda masofadan radioaloqa vositasi "Ratsiya" va "Lazer" nurlari orqali boshqarishga o'rgatish o'zida keng imkoniyatlarni jam qilgan usul bo'lib, ko'nikmalarni maksimal darajada aniq va mustahkam masofadan boshqarishni imkonini beradi.

Foydalanilgan adabiyotlar

1. Ўзбекистон Республикаси Президентининг "2022-2026 йилларга мўлжалланган Янги Ўзбекистоннинг тараққиёт стратегияси тўғрисида"ги ПФ-60-сон Фармони. 2022 йил 28 январь.

2. Ўзбекистон Республикаси Президентининг “Божхона маъмуриятчилигини ислоҳ этиш ва Ўзбекистон Республикаси давлат божхона хизмати органлари фаолиятини такомиллаштириш тўғрисида”ги ПФ-6005-сон Фармони. 2020 йил 5 июнь.

3. Ўзбекистон Республикаси Вазирлар Маҳкамасининг “Ўзбекистон Республикаси давлат божхона кўмитасининг миллий кинология маркази фаолиятини янада такомиллаштириш чора-тадбирлари тўғрисида”ги 1029-сон қарори. 2018 йил 18 декабрь.

4. Ўзбекистон Республикаси Вазирлар Маҳкамасининг “Ўзбекистон Республикаси Давлат божхона кўмитасининг Миллий кинология маркази фаолиятини янада ривожлантириш ва такомиллаштириш тўғрисида”ги 21-сон қарори. 2021 йил 18 январь.

5. Ўзбекистон Республикаси “Божхона Ахборотномаси” иқтисодий, ҳуқуқий. Илмий-амалий журнал. 2019 йил 2-сон.

6. Кинология асослари.Ф.Қаҳҳоров, Н.Моррару ва бошқалар.Услубий қўлланма-Тошкент: Ўзбекистон Миддий энциклопедияси Давлат илмий нашриёти, 2016.-320 б.

7. У.Э.Жаниев, Б.М.Юлдашев ва бошқ. Кинология. Ўқув қўлланма. Ўзбекистон Республикаси Мудофаа вазирлиги, 2010 й.

8. Ришина Н., Багоцкая М. “Хочу хорошую собаку” Масква, 2015 г.

9. Степанов В. “Все о дрессировке собак” Масква, 2020 г.

10. Ф.Қаҳҳоров, М.Каримжонова, М.Алиев ва бошқалар. “Хизмат итларини масофадан радиоалоқа воситаси орқали бошқаришга ўргатиш асослари” ХФУ ўқув қўлланма. Ўзбекистон Республикаси ИИБ Академияси. Тошкент., “Академия ноширлик маркази” Давлат унитар корхонаси. 2022 й.

11. Ўзбекистон Республикаси “Божхона Ахборотномаси” иқтисодий, ҳуқуқий. Илмий-амалий журнал. 2019 йил 2-сон.

Rustambayev M.X., Karimjonova M.I. Huquqni muhofaza qiluvchi organlarda xizmat itlarini maxsus yo'nalishga tayyorlashda yangi innovatsion texnologiyalarni qo'llashning ahamiyati (davlat bojxona qo'mitasining milliy kinologiya markazi misolida)

Ushbu maqolada O'zbekiston Respublikasi huquqni muhofaza qiluvchi organlar tizimida kinologiya xizmatining ahamiyati, jumladan, bojxona organlari tizimida milliy kinologiyaning tashkil topishi hamda uning tarixi va ahamiyati, mamlakatimiz iqtisodiy xavfsizligini ta'minlashda xizmat itlarining roli va o'рни, kinologiya xizmatini rivojlantirish va takomillashtirishda hamda kinologlar xizmat faoliyati samaradorligini oshirishda yangi innovatsion texnologiyalarni qo'llashning obyektiv zaruriyatlari keltirilgan.

Kalit so'zlar: bojxona faoliyati, kinologiya xizmati, kinologiya, kinologiya tarixi, xizmat itlarini boshqarish, xizmat itlarini o'rgatishning usullari, kinologiya xizmatida yangi innovatsion texnologiyalarni qo'llash.

Рустамбаев М.Х., Каримжонова М.И. Значение применения новых инновационных технологий в правоохранительных органах при подготовке служебных собак к специальному направлению (на примере Национального кинологического центра ГТК)

В статье изучены значение кинологической службы в системе правоохранительных органов Республики Узбекистан, в частности, основание и история национальной кинологии в системе таможенных органов, роль и место служебных собак в обеспечении экономической безопасности страны, научно обоснована объективная необходимость использования новых инновационных технологий в развитии и совершенствовании кинологической службы, а также в повышении эффективности профессиональной деятельности кинологов.

Ключевые слова: таможенная деятельность, кинологическая служба, кинология, история кинологии, управление служебными собаками, методы дрессировки служебных собак, применение новых инновационных технологий в кинологической службе.

Rustambayev M.Kh., Karimjonova M.I. The importance of applying new innovative technologies in the preparation of service dogs in a special direction in law enforcement agencies (on the example of the National cynological center of the state Customs Committee)

In this article, the importance of canine service in the system of law enforcement bodies of the Republic of Uzbekistan, including its history and importance in the organization of national canine in the system of customs bodies, the role and place of service dogs in ensuring the economic security of our country, in the development and improvement of canine service, and in increasing the efficiency of the service of canine experts in a new innovative way the objective needs of technology application are given.

Key words: customs activities, canine service, canine science, history of canine science, management of service dogs, methods of training service dogs, application of new innovative technologies in canine service.

Рахматбаев Равшан Жумабаевич,
начальник отдела Института военного наследия и современных исследований
ВС РУ доктотк философии военных наук (PhD), доцент

МОДЕЛЬ СЕТЕЦЕНТРИЧЕСКОГО УПРАВЛЕНИЯ И ЕЕ ВЛИЯНИЕ НА ПРОЦЕССЫ УПРАВЛЕНИЯ ВОЙСКАМИ

Анализ войн и вооруженных конфликтов современности позволил вскрыть существенные изменения, произошедшие в содержании вооруженного противоборства. Все они привели к существенному увеличению пространственно-временных параметров боевых действий, изменению форм и способов применения войск и, что самое главное, к кардинальному пересмотру самой методологии управления войсками.

Сегодня основными факторами, приведшими к изменению методологии управления, стали новые инновационные решения, реализованные в системах военного управления, появившиеся новые системы спутниковой и других видов цифровой связи, спутниковые системы навигационно-временного обеспечения и новые сетевые и информационные технологии, позволяющие объединить в единый контур автоматизированного управления различные средства разведки, управления и поражения. В своей совокупности все это позволило создать единое информационно-коммуникационное пространство поля боя, обеспечить реализацию новых принципов сетевого взаимодействия и управления и, как следствие, практически реализовать новую сетевую модель управления. Зададимся вопросами: в чем ее суть, за счет чего она реализуется и как влияет на процессы управления войсками?

Общеизвестно, что в науке под парадигмой понимается совокупность разработанных в определенный исторический период научных методов, идей и положений, принятых всем научным сообществом за основу при решении научных задач. Другими словами, парадигма – это базис принятия эволюционных решений и гносеологическая модель эволюционной деятельности в науке. С учетом данного определения и рассмотрим сущность сетевую модель управления.

Анализ многочисленных публикаций, затрагивающих вопросы сетевых систем и технологий, показывает, что основным

вектором в развитии сетевых модели являются матричные информационно-управляющие системы, функционально интегрирующие в себе разнородных поставщиков и потребителей циркулирующей в системе информации. Как известно, данные системы включают:

разнородные источники и потребители информации (средства разведки, вышестоящие, взаимодействующие и подчиненные органы управления, отдельные должностные лица и т. д.);

различные виды и типы циркулирующей в системе информации;

различные способы обработки информации.

Кроме того, проведенные исследования показывают, что сетевая модель, как правило, реализуется посредством базового функционала матричных информационно-управляющих систем (рисунок 1).

Отличительными чертами современных сетевых информационно-управляющих систем являются их глобальность как в пространственном, так и в функциональном плане, обязательное внедрение в контур обработки циркулирующей в сети информации процедур формирования достоверных и актуальных данных и наличие сильной прогностической составляющей, базирующейся на оценке угроз и моделировании возможного хода и исхода вооруженного противоборства.

Рассмотрим суть современной модели сетевых управления. Как показывают результаты исследований, ее целевая установка, а именно существенное повышение эффективности управления войсками, достигается за счет обеспечения возможности своевременного получения достоверных данных о противнике, наглядного и понятного отображения единой картины боевой обстановки, опережения противника в анализе информации, принятии решений и доведении их до войск [1].



Рис. 1. Базовый функционал матричных информационно-управляющих систем

Как известно, впервые исследованием вопросов сетецентрических технологий и реализацией принципов сетецентрического управления в системах военного управления стали заниматься военные специалисты армии США. Именно военное руководство этой страны в качестве одного из основных направлений повышения боевых возможностей войск избрало практическую реализацию концепции ведения боевых действий в едином информационном пространстве (NCW – Network Centric Warfare). По своей сути эта концепция представляет собой систему взглядов на управление войсками в едином информационном и коммуникационном пространстве. В ее рамках продекларирован переход от традиционной иерархической системы информационного обеспечения войск к распределенной, построенной на единой унифицированной сети

системы информационного обеспечения, объединяющей в себе всех поставщиков и потребителей информации как по вертикали, так и по горизонтали управления (рисунок 2). Реализация данного подхода в ходе реальных боевых действий позволила сделать важный практический вывод: та сторона, которая первой воспользуется полученной боевой информацией, обеспечит единое понимание складывающейся обстановки, принятие адекватных ей решений и оперативное доведение их до войск, получит возможность предупредить противника в действиях и, как следствие, обеспечить максимальную реализацию боевых возможностей войск. Данное упреждение по времени и стало возможным благодаря появлению именно модели сетецентрического управления [2].



Рис. 2. Структура информационно-управляющей боевой системы.

Не вникая в суть сетевых технологий и базовых системотехнических решений, составляющих основу сетецентрических структур, рассмотрим содержание данной модели с точки зрения теории управления войсками.

Так, исследования современного опыта боевого применения военных информационно-управляющих систем показали, что в основе реализации модели сетецентрического управления лежат две взаимосвязанные проблемы, а именно: обеспечение участникам боевых действий необходимой ситуационной осведомленности и необходимость поиска новых решений в методологии организации боевого управления. Рассмотрим их более детально.

Термин «ситуационная осведомленность» впервые появился в начале XX века. Однако в те годы его реализация, в современном понимании, была невозможна. Поэтому сам термин существовал, был интуитивно понятен, но обеспечение ситуационной осведомленности осуществлялось существующими на тот период времени технологиями. С середины 90-х годов прошлого века в связи с революционными достижениями в научно-техническом прогрессе и появлением принципиально новых информационных технологий смысл данного термина претерпел

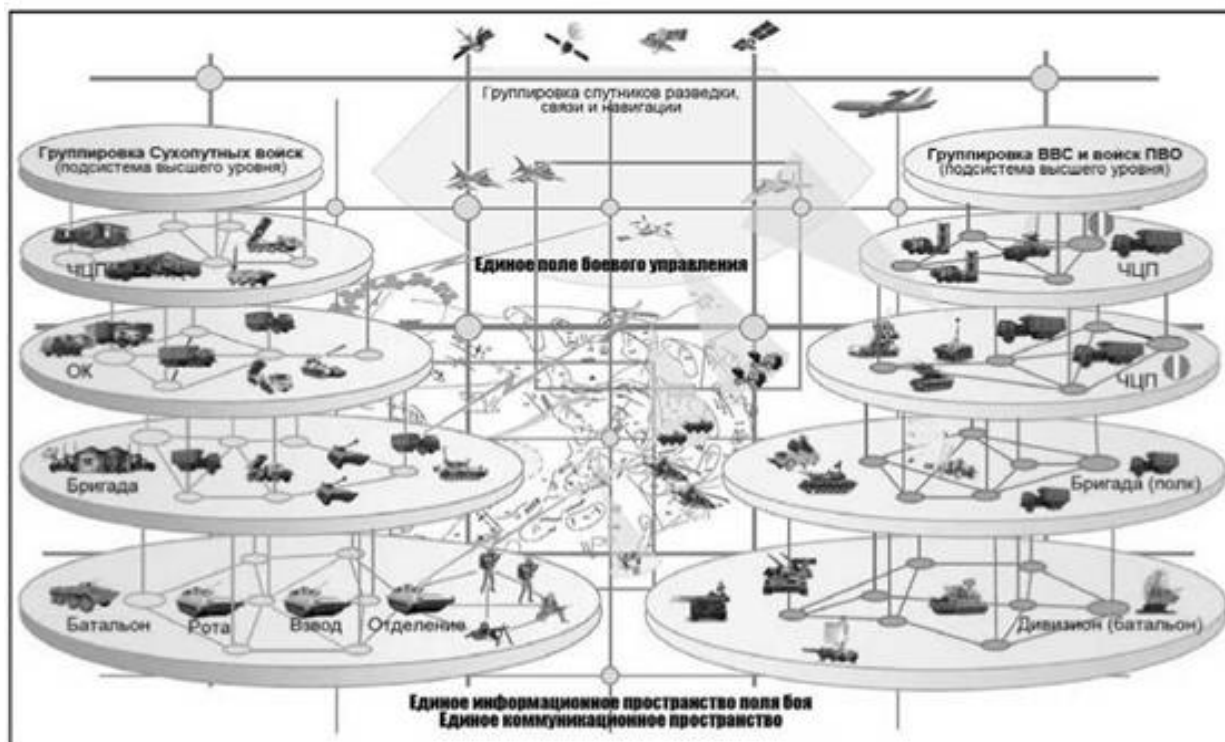
кардинальные изменения. Особую роль в его новом звучании сыграли пионерские работы американского ученого Мика Эндсли. Так, согласно классическому определению Эндсли, ситуационная осведомленность представляет собой «чувственное восприятие элементов обстановки в едином пространственно-временном континууме, осознанное восприятие их значения, а также проецирование их в ближайшее будущее» [3].

Согласно модели Эндсли, состояние ситуационной осведомленности является результатом анализа и оценки развития ситуации. В функциональном плане данная модель включает в себя три основных уровня – получение данных обстановки, осознание и понимание своих действий и действий противника, прогноз развития обстановки – и два технологических уровня – управления процессами сбора и актуализации данных обстановки и уровень визуализации (рисунок 3). На уровне управления процессами сбора и актуализации данных обстановки обеспечивается логическая последовательность и координация процесса сбора, анализа и агрегирования данных обстановки, а человеко-машинный интерфейс модели обеспечивает наглядность и удобство представления данных обстановки в удобной для восприятия форме.



Рис. 3. Модель состояния ситуационной осведомленности Эндсли.

В настоящее время данная модель составляет основу интеллектуальной среды практически всех программно-аппаратных средств, используемых в системах управления войсками как армии США, так и в армиях основных зарубежных государств. К примеру, Доктрина совместного разведывательного обеспечения военных действий армии США JP 2-01 определяет ситуационную осведомленность как «знание и понимание текущей боевой ситуации, содействующее регулярной, адекватной и точной оценке хода операций, проводимых на театре военных действий своими силами, противником или третьей стороной в целях обеспечения выработки и принятия решений».

Теоретический базис системы ситуационной осведомленности составляет разработанная военными теоретиками армии США теория управления знаниями. В соответствии с положениями полевого устава армии США FM-6-01.1, управление знаниями понимается как система создания, организации, применения и передачи знаний, направленная на облегчение ситуационного понимания и принятия решений. При этом знание американские специалисты рассматривают, с одной стороны, как проанализированную и оцененную информацию, необходимую для проведения операций, а с другой – как осмысленные и однообразно понятые на всех уровнях управления данные, необходимые для выработки предложений и принятия решений. Согласно теории

управления знаниями, знания являются результатом анализа, обработки и получения информации (данных), направленной на единое понимание всеми органами управления боевой обстановки. В основе данного понимания лежит собственный опыт, интуиция и личные оперативные предпочтения командующих и командиров [4].

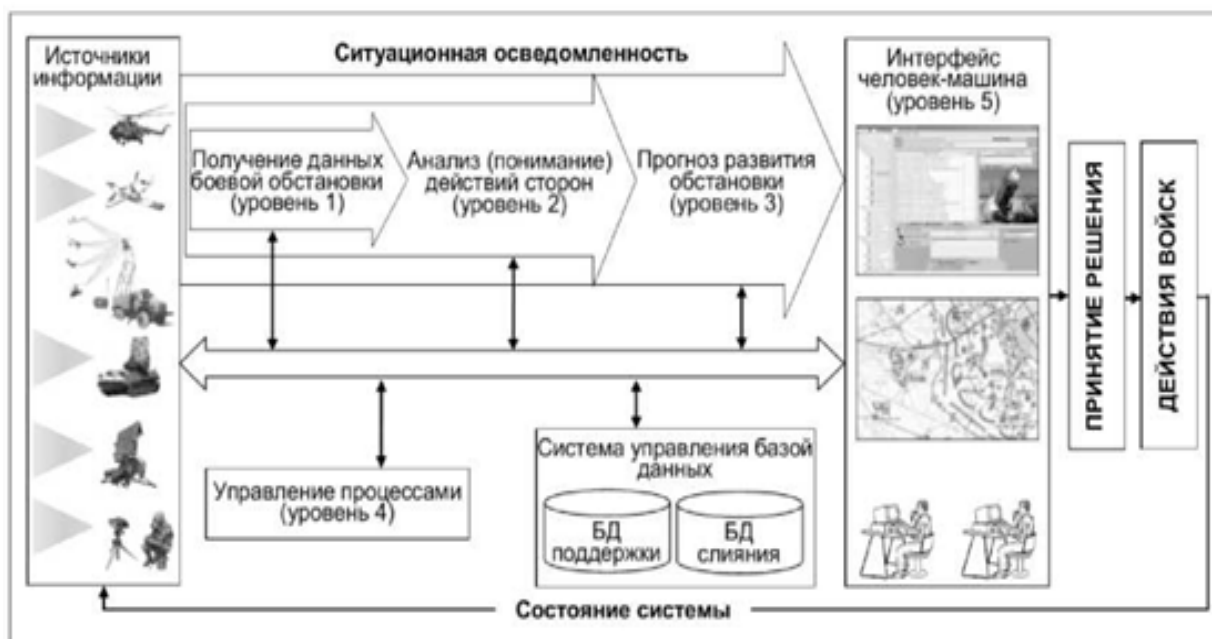
Рассмотрим, как это выглядит на практике. На рисунке 4 представлена организационная модель управления знаниями на поле боя [5]. В ней обобщенная картина оперативной обстановки включает в себя весь объем информации, необходимой для принятия решений в ходе ведения боевых действий. Данная информация поступает и хранится в базах данных модели и позволяет осуществлять единую визуализацию боевого пространства в зависимости от уровня управления и прав доступа должностных лиц (рабочих групп) органов управления.

Основная технологическая роль в модели принадлежит процедуре управления информацией, включающей в себя сбор, накопление, структурирование, хранение и оперативное извлечение необходимых для работы данных. Эти данные поступают в систему ситуационной осведомленности от сил и средств разведки, передовых подразделений, а также вышестоящих и взаимодействующих органов управления, включенных в единую информационную сеть боевого управления.



Рис. 4. Организационная модель управления знаниями на поле боя.

Процесс оценки обстановки – непрерывен и связан с анализом поступающей информации, формированием общей картины хода боевых действий и прогнозированием возможных вариантов развития обстановки в будущем. В результате данного процесса формируется единое понимание должностными лицами органа управления складывающейся боевой обстановки, осуществляются выработка соответствующих предложений и принятие решений.

В данной модели одной из наиболее сложных задач, требующих решения в системе ситуационной осведомленности, является задача интеграции и агрегирования разнородной, поступающей из различных источников информации, повышения ее достоверности и качества. Решение данной задачи видится в разработке прикладных методов и алгоритмов, реализующих функции масштабирования, интеграции, анализа, корреляции и отображения данных обстановки в реальном масштабе времени.

Таким образом, из вышеизложенного сегодня мы можем заключить, что основу интеллектуальной составляющей процесса реализации модели сетецентрического управления составляет система ситуационной осведомленности. Именно она практически в реальном масштабе времени и непрерывно

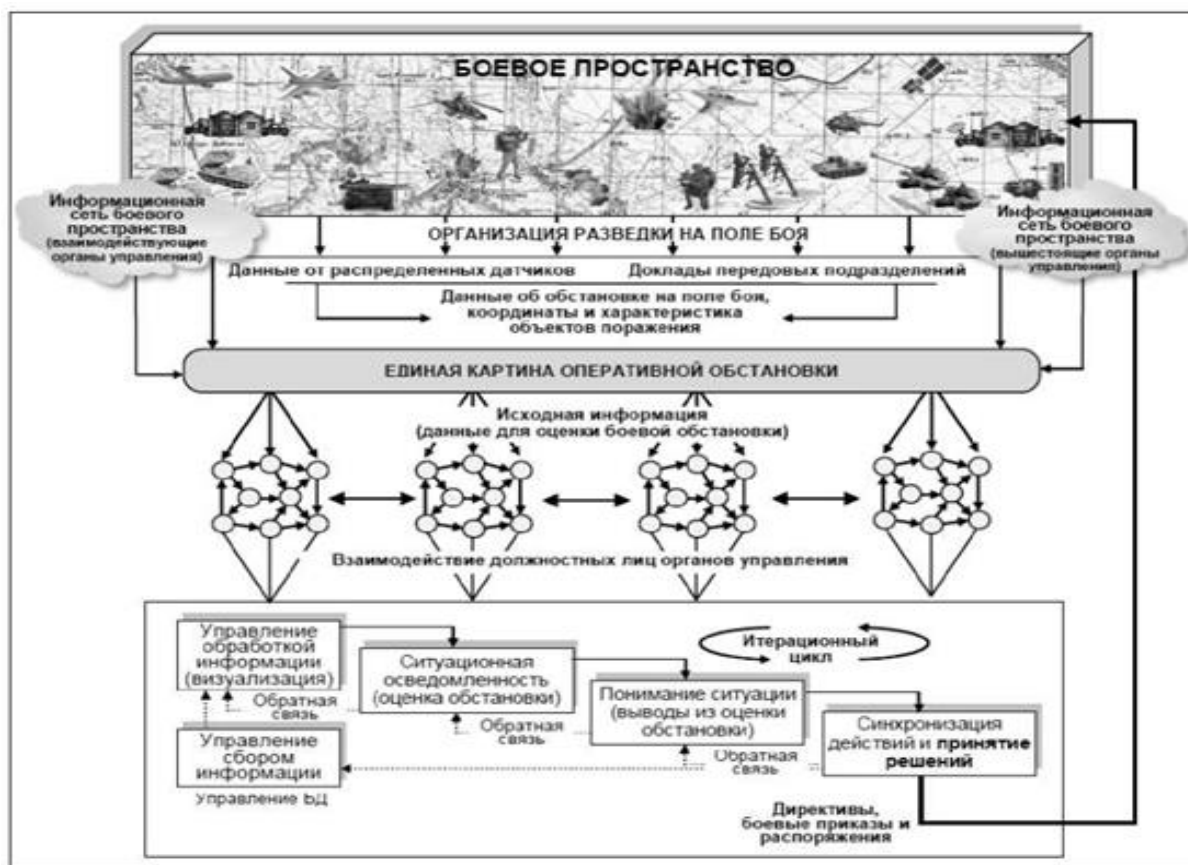
обеспечивает органы управления полной и достоверной информацией о действиях противника и своих войск во всем спектре условий пространства боевых действий.

В настоящее время, с технической точки зрения, создание такой системы не представляет больших проблем. Вся сложность сегодня заключается в обеспечении качества ее функционирования, а именно – в решении организационных проблем: исключения информационного избытка и перенасыщения данных в системе, исключения противоречивости и неопределенности информации для ее однозначного понимания и т.д.

Второй составляющей модели сетецентрического управления являются новые подходы к организации боевого управления. Сегодня общеизвестно, что одним из основных принципов сетецентрических систем является принцип самосинхронизации. Данный принцип пришел из теории сложных систем. В соответствии с ним, сложные явления и структуры в наилучшей степени организуются по принципу снизу-вверх. По мнению западных военных теоретиков, структура войск, формы и способы их применения, а также система управления будут видоизменяться по своему плану, но в соответствии с общим замыслом вышестоящего командования [6]. В настоящее время этот принцип противоречит

традиционным основам централизованной иерархической военной организации, основанной на подчинении директивным указаниям сверху (не исключает единоначалия). Сломать такую систему сложно, так как это потребует изменений не только в организационных формах и методах управления, но и в менталитете военных специалистов. Однако анализ войн последних лет свидетельствует, что во многих вооруженных конфликтах этот принцип позволяет достичь превосходства в скорости и внезапности действий войск. Исчезают тактические и оперативные паузы, которыми противник мог бы воспользоваться, все процессы управления, да и сами боевые действия становятся более динамичными, активными и результативными. Уходят в прошлое последовательные боевые действия с

соответствующими паузами и промежутками, и появляются высокоскоростные и порой непредсказуемые их формы с решительными целями. А это, в свою очередь, полностью потребует пересмотра порядка работы органов управления и самой методологии организации боевого управления.

Причиной второго пункта, который потребует кардинального пересмотра, являются предоставленные новыми сетевыми решениями и информационными технологиями возможности анализа и обработки данных обстановки, организации внутренней работы органов управления и информационного обмена как внутри, так и между пунктами управления. Фрагмент организации работы на пункте управления представлен на рисунке 5.



Рис. 5. Фрагмент организации работы на пункте управления.

В условиях организации управления войсками в едином пространстве состояний уже сегодня целесообразно пересмотреть существующую систему боевых документов как в сторону их значительного уменьшения, так и сокращения их объемов. Все информация в актуальном состоянии будет постоянно находиться в распределенных базах данных всех пунктов управления. Это также позволит пересмотреть необходимость нахождения в составе боевых расчетов ряда групп, к примеру, направлений и информации.

Сегодня предоставленные научно-техническим прогрессом новые возможности позволяют пересмотреть устоявшиеся взгляды и на развертывание системы пунктов управления в

оперативном построении или боевых порядках войск на установленных нормативах при компактном размещении в одном районе. Если на тактическом уровне это еще является оправданным, то с возрастанием уровня военного управления данный подход является неприемлемым, если не сказать критичным. Чем выше войсковая инстанция, тем большее количество личного состава и техники находится в одном районе, что значительно снижает как живучесть пункта управления, так и устойчивость системы управления войсками в целом. Сегодня на первый план выходит идея распределенного пункта управления. Его создание на основе территориального распределения, дублирования баз данных,

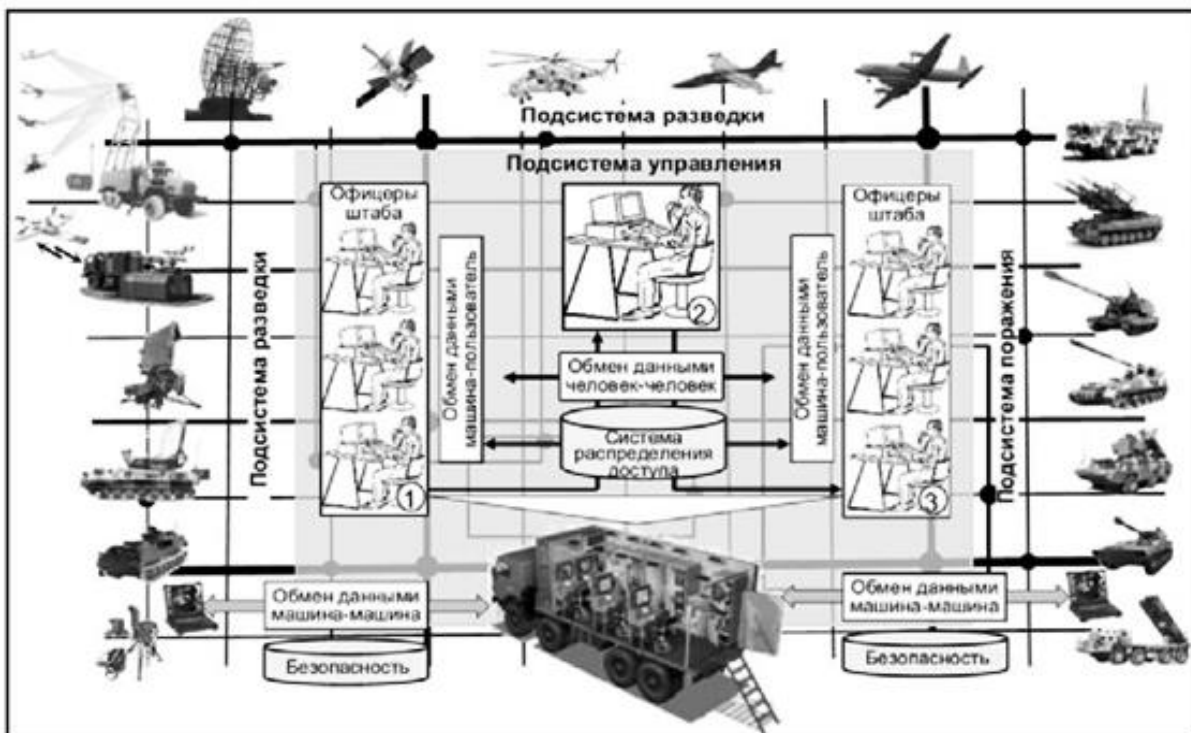
мобильности всех его функциональных групп, объединенных единой коммуникационной средой, позволит существенно повысить живучесть и устойчивость системы управления. Кроме того, это исключит необходимость нахождения основных должностных лиц органа управления практически в одном месте одновременно. Возможности современных средств управления предоставляют командиру возможность получения информации для принятия решений, находясь в любой точке единого поля боевого управления.

Изложенные подходы к организации построения систем военного управления и совершенствованию методологии организации боевого управления являются одними из

немногих. Но в совокупности системные исследования в рамках данной предметной области показали, что практическая реализация базового функционала боевых информационно-управляющих систем в контексте модели сетецентрического управления позволит повысить реализацию потенциальных возможностей войск на 25-30%.

Таким образом, сегодня вполне обоснованно можно утверждать, что не учет возможностей и влияния модели сетецентрического управления в развитии теории и практики управления войсками может иметь необратимые последствия в области обороноспособности государства.

Использованная литература

1. Синявский, В.К. Влияние содержания и принципов «сетецентрической войны» на процессы управления войсками (силами) // Наука и военная безопасность. – 2010. – № 4.
2. Савин, Л.В. Сетецентричная и сетевая война. Введение в концепцию. М.: Евразийское движение, 2011.
3. Mica R. Endsley, Daniel J. Garland, Situation awareness: analysis and measurement, Lawrence Erlbaum Associates, 2000.
4. Аношкин, И.М. Применение технологий управления знаниями // Наука и военная безопасность. – 2014. – № 2.
5. Functional analysis of the next generation Common Operating Picture, Dennis K. Leedom, Ph. D. Evidence Based Research, Inc. 1595 Spring Hill Road, Suite 250 Vienna, Virginia 22182 [Электронный ресурс] – Режим доступа: http://www.dodccrp.org/events/8th_ICCRTS/pdf/138.pdf. – Дата доступа: 23.03.2022.
6. Борьба за информацию на основе информации [Электронный ресурс]. – М., 2010. – Режим доступа: <http://vrazvedka.ru>. – Дата доступа: 18.04.2022.

Рахматбаев Р.Ж. Модель сетецентрического управления и ее влияние на процессы управления войсками

Сегодня в практике военного управления наиболее серьезное внимание уделяется реализации модели сетецентрического управления. Ее появление стало возможным благодаря бурному развитию научно-технического прогресса и прорывным изменениям в информационной сфере. В статье рассмотрена ее сущность, содержание и влияние на процессы управления войсками.

Ключевые слова: сетецентрическая модель, управление войсками, информационно-управляющая система, сетевая технология, ситуационная осведомленность.

Raxmatbayev R.J. Setesentrik boshqaruv modeli va uning qo'shinlarni boshqarish jarayonlariga ta'siri

Bugungi kunda harbiy boshqaruv amaliyotida setesentrik boshqaruv modelini amalga oshirishga jiddiy e'tibor qaratilmoqda. Uning paydo bo'lishiga ilmiy-texnika taraqqiyotining jadal rivojlanishi va axborot sohasidagi keskin o'zgarishlar sabab bo'ldi. Ushbu maqolada uning mohiyati, mazmuni va boshqaruv jarayonlariga ta'siri ko'rib chiqilmoqda.

Kalit so'zlar: setesentrik modeli, qo'shinlarning boshqaruvi, axborot-boshqaruv tizimi, tarmoq texnologiyasi, vaziyatdan xabardorlik.

Raxmatbaev R.J. Network-centric management model and its impact on troop control processes

Today, in the practice of military control, the most serious attention is paid to the implementation of the network-centric control model. Its appearance became possible due to the rapid development of scientific and technological progress and breakthrough changes in the information sphere. The article considers its essence, content and influence on the processes of command and control.

Key words: network-centric model, command and control, information and control system, network technology, situational awareness.

Paxratdinova Aruxan Kerimberdiyevna,

O'zbekiston Respublikasi Jamoat xavfsizligi universiteti
mustaqil izlanuvchisi

QUROLI KUCHLAR TIZIMIDA AYOL HARBIY XIZMATCHILARNI KASBIY FAOLIYATGA TAYYORLASHNING TARIXIY MASALALARI

Inson uchun harbiylik kasbini tanlash undan iroda va matonat talab etadi. Harbiylik fuqarolik turmush tarzidan tubdan farq qiladi. Xotin-qizlar uchun harbiylik kasbini tanlash ulardagi matonat va chidamlilikni mustahkamlaydi. Mustaqillik yillariga kelib, Milliy armiyamiz saflariga xotin-qizlar ham xizmatga qabul qilina boshladi. Davlatimizda xotin-qizlarning teng huquqliligi va barcha faoliyat turlari bilan birdek shug'ullana olishlari, yurtimizda inson huquqlarining kafolati yuqori darajada ekanidan darak beradi.

Ayol harbiy xizmatchilarning kasbiy faoliyati masalasi ko'ndalang turar ekan, ushbu terminlarga alohida to'xtab o'tishni maqsad qildik. O'zbekiston Yuridik ensiklopediyasida harbiy xizmatga quyidagicha ta'rif berilgan: "O'zbekiston Respublikasining fuqarolarining Qurolli Kuchlar safida umumiy harbiy majburiyatni bajarish borasidagi davlat xizmatining alohida turi. Harbiy xizmatning safarbarlik chaqiruv rezervidagi harbiy xizmat, kontrakt bo'yicha harbiy xizmat va O'zbekiston Qurolli Kuchlar safida harbiy xizmatni o'tagan rezervchi xizmati kabi turlari joriy etiladi. Tinchlik davrida oddiy askarlar va serjantlar tarkibi lavozimlarida muddatli harbiy xizmatga, shuningdek safarbarlik chaqiruv rezervidagi xizmatga o'n sakkiz yoshdan yigirma yetti yoshgacha bo'lgan, salomatligiga ko'ra Qurolli Kuchlar safida harbiy xizmatni o'tashga yaroqli erkak fuqarolar chaqiriladilar"[1]-deb ko'rsatilgan bo'lsa, Respublikamizda xotin-qizlar ixtiyoriy tarzda harbiy xizmatga qabul qilinadi.

Harbiy faoliyatda ham xotin-qizlarning faolligini oshirish maqsadida qator ishlar amalga oshirilmoqda. Ularni kasbga moslashtirish va yetuk mutaxassislar etib tarbiyalash uchun alohida e'tibor qaratilmoqda.

Shu o'rinda kasbiy faoliyat nima? Faoliyat nima?-degan savollarga to'xtab o'tishimiz o'rinlidir. Kasbiy faoliyat tushunchasiga "Kasbiy faoliyat-bu ehtiyojlar paydo qiladigan hamda o'zini va tevarak dunyoni bilish va o'zgartirishga yo'naltirilgan inson ongi tomonidan boshqariladigan faollikdur"[2] - deya ta'rif berilgan. Faoliyat esa o'z-o'zidan insonning xohish istagidan kelib chiqib, kasb tanlashi bilan davom etadi.

"Harbiy kadrlarni tayyorlash va ularning malakasini oshirish hamda harbiy ilmni rivojlantirish borasida harbiy mojarolar va zamonaviy jang amaliyotlarini hamda milliy harbiy san'at tarixini chuqur o'rganib,

qo'shinlarning tayyorgarlik usul va uslublarini yanada takomillashtirish masalalariga e'tibor qaratib, harbiy ta'lim tizimida boshlangan islohotlarni uzviy davom ettirish, oliy harbiy bilim yurtlari, litsey va kollejlarda faoliyatini yanada takomillashtirish zarurligini davr talabi" [3]-darajasida ekanligidan bilishimiz mumkin.

Darhaqiqat, islohotlar masalasiga e'tibor qaratganimizda, bugungi kunda Qurolli Kuchlarimiz safida er-yigitlar bilan bir qatorda ayol harbiy xizmatchilarning Umumharbiy nizomlar asosida xizmat o'tashiga to'xtab o'tishimiz o'rinli. Xotin-qizlarimizning harbiylar safida xizmat o'tash jarayoni uzoq o'tmishga borib taqaladi. Masalan, To'maris, Zarina, Guloyim singari qahramon onalarimiz hayoti-hozirgi davr ayol harbiy xizmatchilarining mard, jasur va vatanparvar insonlar bo'lib shakllanishiga sababchi bo'lgan.

Shu o'rinda olim U.Temirova "Harbiy xizmatchi xotin-qizlarni kasbiy faoliyat samaradorligini oshirishning tarbiyaviy omillari"[4] mavzusidagi ilmiy tadqiqot ishida xotin-qizlarning harbiylar hayotga kirib kelishining tarixiy jihatlariga e'tibor qaratib, tadqiqot ishida To'maris, "Qiriq qiz" dostonidagi Guloyim, Shohnoma asaridagi Gurdofarid, Saroy mulk xonim, Amir Temur bobomiz davridagi jangchi ayollar, chet ellik qahramon ayol Janna Dark singari qator jangchi qahramon ayollar hayotini yoritib o'tgan.

Asrlar davomidagi evolutsiya natijasida yuz bergan matriarxat va patriarxat davrlari yuqorida nomlari keltirilgan xotin-qizlarning buyuk sarkarda va davlat boshqaruvchisi bo'lib shakllanishiga sababchi bo'lgan. Qadimgi Xitoyda VI asrda yashagan Xua Mulan ismli jasur qiz Xunlar bilan bo'lgan jangda bir necha marotaba g'alaba qozonib, general unvoniga munosib topilib, Xitoy xalqining milliy qahramoniga aylangan.

Xotin-qizlarning harbiy kasbga kirib kelishi haqida tadqiqotchi olim R.Samarov: "Tarixiy rivojlanish davrning turli bosqichlarida ayollar u yoki bu tarzda harbiylik faoliyati bilan shug'ullangan" [5]-degan fikrni bildiradi.

Jamiyat rivojlanishi, ko'pgina davlatlarning dunyoni bo'lib olish istagi, koloniyalarga ega bo'lishlari xotin-qizlarning harbiy hayotda paydo bo'lishiga sababchi bo'ldi. Shu o'rinda ayol-qizlar dastlab armiya saflarida kim bo'lib xizmat o'tagan degan savol o'z-o'zidan tug'iladi?

Dastavval, ayollarni harbiy xizmatga jalb qilishda ular hamshira vazifasini bajargan. Ayol hamshiralar asosan chet ellarda malaka oshirishgan. 1872-yilda Sankt-Peterburgda Oliy ayollar tibbiyot kurslari ochilib, talabalar oliy tibbiy ma'lumotlarga ega bo'ldilar. 1867-yilgi Serbiya-Turkiya urushida ayollar kasalxonalarda shifokor bo'lib xizmat qilishgan [6].

1925-yilgi «Majburiy harbiy xizmat to'g'risidagi» Sobiq ittifoq qonuniga binoan, ixtiyoriylik asosida 18 yoshdan 34 yosh oralig'idagi sog'lom, mehnatga layoqatli ayollar harbiy xizmatga qabul qilinishi mumkin edi. Sud jarayonida va tergovda bo'lgan o'z huquqlarining tiklanishigacha sudga hukm qilingan, shuningdek harbiy xizmatga yaroqsiz ayollar ixtiyoriy harbiy xizmatga qabul qilinmaganlar. Ixtiyoriy harbiy xizmatga qabul qilingan fuqarolar va ishchilar qizil armiya bo'linmalarida kamida bir yil xizmat qilishlari shart qilib belgilangan. [7].

Qurolli Kuchlar safida xotin-qizlarning xizmat qilish masalasini tarixiy va nazariy tahlil qilar ekanmiz, rivojlangan va qo'shni davlatlarning armiyasiga xotin-qizlarning kirib kelishiga e'tibor qaratishimiz maqsadga muvofiq.

AQShda 1861-1865 yillarda fuqarolik urushi davrida 400 tadan 750 nafargacha ayollar urushga qatnashgan. Ularning barchasi o'zlarini erkak deb tanishtirgan, agar ularning ayolligini sezib qolishsa, jinoiy javobgarlikka tortilgan. [6].

Ba'zi bir arab davlatlarida ham ayollarga harbiy xizmat o'tashga ruxsat berilgan. Iordaniyada 1962 yildan boshlab, ayollar politsiya zobiti, harbiy, razvedka va Qirollik gvardiya a'zosi sifatida ishlagan. Politsiyachi ayollar davlat xavfsizlik organlarida ishlovchi ayollarning 7%ni tashkil etadi. Maxsus operatsiyalarga esa 64 nafar ayol harbiy ishtirok etgan. 2005 yili Iordaniya harbiy ayollari tolibonlar bilan jang olib borgan. [6].

Tunis davlatining Harbiy-Havo kuchlarida 40 nafar ayol faoliyat yuritadi. Kurd mudofaasidagi ayollar batalyoni kurd militsiya otryadlari 2012 yil ISHID a'zolariga qarshi kurashgan. Xitoyning Gonkong shahrida Buyuk ajdar tasarrufida bo'linma mavjud bo'lib, 200 nafar ayol xizmat qiladi va o'ta maxfiy saqlanadi. Shvedlarning Lotto korpusi va Liviya rohabinqilobchilari-o'ta xavfli ayollar otryadi hisoblanib, maxfiy va maxsus tayyorgarliklar bilan mashg'ulot olib boradi. [6].

Birlashgan Arab Amirliklarida "Havla bint al-Azvariyy harbiy maktabi" ayollar uchun armiyaga yo'l ochdi. Birlashgan Arab Amirliklarida harbiy xizmatga 18 yoshdan 30 yoshgacha bo'lgan nomzodlar qabul qilinadi. "Havla bint al-Azvariyy harbiy maktabi"ni tamomlagan Al-Mansuriyy Harbiy-havo kuchlari mayori unvonini olgan ilk arab ayoli bo'ldi. [8].

Qo'shni Tojikiston Respublikasini olib qaraydigan bo'lsak, oilada xotin-qizlarga

zo'ravonlik kuchaygan. Tojikistonda qabul qilingan "Tojikiston oilaviy zo'ravonlikning oldini olish to'g'risida"gi qonun qabul qilinishiga qaramay, qonunning ijrosi ta'minlanmagan. 2016 yil Tojikiston Xotin-qizlar bilan ishlash Qo'mitasi va Xalqaro tashkilotlar bilan olingan savolnoma natijasiga ko'ra 97% erkak 72% ayol-qizlar oila buzulmasligi uchun oilaviy zo'ravonlikka chidash zarur deb hisoblagan. Oilaviy muhitning muammoligi sababli Tojikiston Qurolli Kuchlarida xotin-qizlar juda ozchilikni tashkil etadi. [6].

Ayol harbiy xizmatchilarning o'z mahoratlarini namoyon qilgan davri II jahon urush yillari bo'ldi. Bu davrda ayollar hamshira bo'lish bilan birga, jangchi, uchuvchi ham bo'lishgan. V.S.Grizodubova urush yillarida 101-aviatsiya polkida xizmat qilgan. 200 yaqin jangda (shulardan 132 tasi tunda) qatnashgan. 31-gvardiya bombardimonchi qo'mondonlik qilgan. Shu bilan birga, Sovet ittifoq davridagi Sobiq ittifoq qahramoni mergan ayol L.Pavlechenko 309 ta fashistni yakson qilganligiga ham to'xtab o'tishimiz o'rinli.

Ikkinchi jahon urushi davri O'zbekiston uchun ham zahmatli yillarning biri bo'ldi. Qanchadan-qancha insonlar frontga o'tlanib, frontda hayotdan ko'z yumdi. Urush davrida ko'rsatgan jasoratlari uchun jami 283 nafari Sovet Ittifoqi Qahramoni unvoniga, 84 nafari "Shuhrat" ordeniga munosib deb topilsa jami 120 mingdan ortiq yurtdoshimiz orden va medallar bilan mukofotlangan.

Urush davrida 4555 nafar o'zbek ayollari jang maydonida bo'lib g'alabaga munosib hissasini qo'shishgan. Ulardan kichik leytenant Z.G'aniyeva, safdor R.Ibrohimova, kapitan O.Sanfirova, safdor Ye.Stemkovkaya, safdor X.Kabilova, safdor L.Yusupova S.Davronova, S.Majidova, A.Mukammarova, opa-singil G'iyosovalar, Ye.Eshonxo'jayeva, V.Zaxarova, S.Kublanova, M.Omonova, S.Ruziyevalar singari jasur harbiy qizlarimiz shifokorlar, razvedkachilar, aloqachilar, o'qchilar sifatida jang qilishgan. [9]

Razvedkachi va jangchi ayollar qatorida safdor R.Mo'minovani ham aytib o'tishimiz o'rinli. R.Mo'minova Xalqaro Qizil yarim oy jamiyatining qisqa muddatli hamshiralik kursini tugatib, 1941 yili noyabrdan armiyaga safarbar etiladi. Frontda yaradorlarga yordam ko'rsatadi. I darajali "Vatan urushi", "Jangovar qizil bayroq", "Qizil Yulduz" ordenlari, "Jangovar xizmatlari uchun" medallari bilan hamda Ikkinchi jahon urushida frontida jasorati, tibbiy yordami uchun 1979 yili Xalqaro Qizil yarim oy jamiyatining Florens Naytengeyl medali bilan taqdirlangan O'zbekistonlik yagona hamshira bo'ldi.

Shu bilan birga, urushdagi ayollarning faolligini yoritib berish bilan birga, eng og'ir yuk front ortidagi xotin-qizlarga tushgani sir emas. Sanoat korxonalarida xotin-qizlardan iborat ishchi kuchi 63%ni tashkil etgan. 64 mingga yaqin

ayollar qishloqlarda, kolxozlarda, brigadalarda ishladi. “O‘zing uchun va frontga ketgan o‘rtog‘ing uchun ishla, urush kunlari ikki normani ado et!” degan vatanparvarlik g‘oyasi ostida kunlik normani 200% dan ortiq bajargan “Tashselmash” va Chkalov nomidagi Aviatsiya zavodi ishchilari M.Aliyeva, N.Yuldasheva, O.Rustamova, B.Mirbayeva singari minglab mard ayollarimiz ham g‘alabaga munosib hissasini qo‘shishgan.

Jangchi ayollar bilan birga adabiyot va madaniyat sohasi vakillaridan ayol shoirlar va aktrisalar fashistlarga qarshi sherlari, san‘at asarlari orqali jang g‘oyaviy olib borishgan. Zulfiyaxonimning urush haqidagi asarlari, aktrisa S.Eshonto‘rayeva va Tamaraxonimlarning ijodlari butun xalqimizda g‘alabaga bo‘lgan ishonchni mustahkamlagan.

Bundan tashqari zahmatli yillarda Toshkent viloyati Zangiota tumani Xonobod qishlog‘ida yashovchi Zulfiya aya Zokirova ham to‘rt nafar farzandidan zolim urush sababli ayrilishiga qaramay, metin iroda bilan yoshlarga o‘rnak bo‘lib g‘alabaga hissa qo‘shgan.

Qoraqalpog‘istonlik xotin-qizlar ham front ortida xizmat qilgan. O‘g‘illari fashistlar bilan jang olib borayotgan bir paytda, yetim bolalarga o‘zlarining insoniylik fazilatlarini ko‘rsata olgan Qundiz Balmag‘ambetova, Tajigul Jumaniyazova, Maryam Kaldiqarayeva, Alshaman Karakulova, Albina Nurpeysova, Baljan Navruzbayevalarning ismlari hurmatga sazovordir. [10]

O‘ylashimizcha, Yuqorida nomlari keltirilgan xotin-qizlarni qo‘liga qurol olib urushga otlanganini ham, front ortida xizmat qilganini ham xalqimiz qalbiga jangovar va vatanparvarlik g‘oyalarini singdirishga hissa qo‘shgan ayollarning barchasini jangchi, armiya saflarida xizmat qilgan xotin-qizlar deb atashimiz o‘ta o‘rinlidir.

Bizning fikrimizcha, “Xotin-qizlar tinchlik davrida oila parvarishi, farzand tarbiyasi bilan shug‘ullansa, urush davrida jangchi, shifokor, adabiyot va san‘atning jangovar ruhiyatni ko‘tarishga hissa qo‘shuvchi vakili va metin iroda sohibalari”-deya tarif berishimiz maqsadga muvofiq deb hisoblaymiz.

Bugungi kunda O‘zbekiston Respublikasi Qurolli Kuchlar tizimida xotin-qiz harbiy xizmatchilar ishtirokida feminizatsiya jarayoni kuzatilmoqda. Barchamizga ma‘lum, 2017 yil 4-avgust kuni O‘zbekiston Milliy gvardiyasi tashkil etilib, u yerda xizmat qiluvchi er-yigitlar Milliy gvardiya Jamoat xavfsizligi universiteti (avvalgi Harbiy-texnik instituti)ni tamomlab yoki fuqarolikdan xizmatga qabul qilinar edi. 2018 yil dekabr oyida esa Milliy gvardiya saflariga xotin-qizlar ham xizmatga qabul qilindi.

Hozirda Milliy gvardiya saflarida harbiy xizmatchi ayollar Respublika miqyosida harbiy qismlarda faoliyat yuritmoqda. Ularning asosiy maqsadi jamoat tartibini saqlash va

jinoyatchilikning oldini olish bilan birga jangovar shaylikni saqlab turishga qaratilgan. Milliy gvardiya saflaridagi xotin-qizlar tezkor harakatlanuvchi batalonlarida xizmat qilganligi sababli, ushbu ayollarning xizmat faoliyati huquqni muhofaza qilish organlari faoliyatidan farq qiladi.

Ularning faoliyati davomida ko‘ngilsiz hodisalar, fuqarolar bilan konflikt holati, ommaviy tartibbuzarliklar holati uchrashi mumkin. Bunga misol tariqasida, 2022-yil 1-2-iyul kunlari Qoraqalpog‘iston Respublikasida bo‘lib o‘tgan tartibsizliklarni keltirib o‘tishimiz mumkin. Nukus shahrida bo‘lib o‘tgan ommaviy tartibsizliklarni bartaraf etishga Milliy gvardiya saflaridagi (Qoraqalpog‘iston Respublikasi bo‘yicha Milliy gvardiya boshqarmasi) ayol harbiy xizmatchilari ham ishtirok etishdi.

Dastlab, ijtimoiy tarmoqlar orqali aholida norozilik kayfiyati sezilgan paytdan boshlab, xotin-qiz harbiy xizmatchilar Ichki ishlar vazirligi bilan hamkorlikda mobil guruhlarda xizmat olib borishdi. Ko‘ngilsiz hodisalarning oldini olish bo‘yicha ishlangan tadbirlarga qaramasdan, shaharda tartibsizliklar kuchayib ketdi, ushbu holatda ham Milliy gvardiya ayol harbiy xizmatchilari liderlarni aniqlash, aholining nosog‘lom fikrdagi guruhining kelgusi rejasini aniqlash bo‘yicha ishlarni tashkillashtirdi.

Tartibbuzarliklar paytida voqealar rivojini tasvirga olish ishlarida ham harbiy xotin-qizlar ishtirok etishdi. Ushbu ayol harbiy xizmatchilar tomonidan olingan tasvirlardan ijtimoiy tarmoqlarda tarqalayotgan o‘rinsiz xabarlariga xolisona, aniq javoblar qaytarildi va noo‘rin fikrlar bartaraf etildi.

Bundan tashqari, shahardagi to‘sto‘palonlar paytida tartibbuzarlar harbiy qismga, ichki ishlar bo‘limiga hujum uyushtirishdi. Norozi kayfiyatdagi aholi tosh, yog‘och, temir, turli hil og‘ir jismlarni harbiy qismning belgilangan parametrlarida ichkarisiga otib, harbiy qism ichkarisidagi muhitni buzishga urinishdi. Ushbu hodisa paytida Milliy gvardiya ayol harbiy xizmatchilari belgilangan parametrlarda harbiy qism zaxira eshiklarida harbiy qism mudofaasida jangovar holatda xizmat o‘tashdi.

Asosan ko‘ngilsizlik paytida, Milliy gvardiya ayol harbiy xizmatchilari ko‘zlarni yoshlantiruvchi gazlar, tutunlar, shovqin chiqaruvchi maxsus vositalarni qo‘llashdi. Harbiy qism mudofaasi paytida harbiy xizmatchi xotin-qizlar zaxira eshiklarida mudofaada xizmat olib borish bilan birga, maxsus vositalarni harbiy qismning zaxira eshiklariga, kuchaytirilgan naryad joylariga, kerakli o‘rinlarga ta‘minotchi sifatida, yetkazib berish bilan shug‘ullanishdi. Milliy gvardiya harbiy xizmatchilari va xodimlarining jangovar shayligi natijasida hujum qaytarilib, shahardagi ko‘ngilsiz hodisalar bartaraf etildi.

Shunga qaramasdan, ayol harbiy xizmatchilar ko'ngilsiz holatlar yana takrorlanmasligi uchun tashkil etilgan blokpostlardagi harbiy xizmatchilarga oziq-ovqat, kiyim-kechak mahsulotlarini yetkazib turishda ta'minot masalasiga ta'minotchi sifatida jalb etildi.

Nukus shahrida bo'lib o'tgan hodisalar yakunlandi. Mahalliy aholi bo'lib o'tgan hodisalar bo'yicha o'zlarini qiziqtirgan savollarga javob olish maqsadida, 1215 qisqa raqami ishga tushirilib, Milliy gvardiya ayol harbiy xizmatchilari Situatsion markazda aholini qiziqtirgan savollar bo'yicha muloqot o'rnatishdi.

Ilmiy nuqtaiy nazardan olib qaraydigan

bo'lsak, bo'lib o'tgan hodisalar ayol harbiy xizmatchilar faoliyatida jangovar shaylikni oshirish, jismoniy tayyorgarliklarni kuchaytirish, huquqiy savodxonligini mustahkamlash bo'yicha bir qator vazifalarni yanada jadallashtirish zarurligini ma'lum qildi. Chunki, har bir harbiy xizmatchi doimo o'z ustida tinimsiz ishlashi, izlanishi zarur.

Xulosa qilib aytganda, Qurolli Kuchlar tizimida ayol harbiy xizmatchilarni kasbiy faoliyatga tayyorlashning tarixiy tahlili masalasini o'rganish muhim muammolardan biri sanaladi. Professional armiyani barpo etishda ushbu masalalarga atroflicha yondashish katta mas'uliyat talab etadi.

Foydalanilgan adabiyotlar

1. Ўзбекистон юридик энциклопедияси., Адлия вазирлиги хузуридаги “Адолат” нашриёти, Т., 2010 йил бет-633
2. Рустамбаев М.Х, Мухаммедиев Н.Е, Абдухаликов С.О., “Миллий гвардия хизматчилари (ходимлари)нинг касб этикаси” дарслик, Миллий гвардия Ҳарбий-техник институти 2019 йил бет-67.
3. Мирзиёев Ш.М. “Қуролли Кучларимиз ташкил этилганлигининг 29 йиллиги муносабати билан сўзлаган нутқи” Т.,2021 йил12-январь www.IIV.uz
4. Темирова У.С. “Ҳарбий хизматчи хотин-қизларни касбий фаолияти самарадорлигини оширишнинг тарбиявий омиллари” педагогика фанлари номзоди диссертация иши Т.,2008 йил бетлар-31-48
5. Самаров Р. “Тарихий манбаларда хотин-қизларни ҳарбий фаолият билан шуғулланишининг талқини//Ж.Вестник Каракалпакского отделения АН РУз., 2005. №5 стр-52-54”
6. www.wikipedia.ru
7. Сенявская Е.С. Психология войны в XX веке: исторический опыт России.-М.: Российская политическая энциклопедия, 1999.-383-стр
8. www.<https://odam.uz//pardoz-qilgan-harbiylar-dunyodagi-qaysi-mamlakatlarda-ayollar-armiyaga-chaqiriladi?>
9. Тошкент шаҳар Олмозор тумани Ғалаба боғидаги “Шон-шараф музейи”дан олинган маълумотлар
10. Қарақалпақстаннын Жана тарийхи., Авторлар коллективи., Нукус “Билим”-2003 йил.

Пахратдинова А.К. Qurolli Kuchlar tizimida ayol harbiy xizmatchilarni kasbiy faoliyatga tayyorlashning tarixiy-nazariy masalalari

Maqolada O'zbekiston Respublikasi Qurolli Kuchlar tizimida ayol harbiy xizmatchilarni kasbiy faoliyatga tayyorlashning (Milliy gvardiya misolida) tarixiy-nazariy masalalari atroflicha o'rganilib, хотин-қизларнинг армиya саflарida хизмат қилиши бо'йича тарихий јihatларига е'tибор қаратилди.

Kalit so'zlar: Qurolli Kuchlar, ayol-harbiy xizmatchilar, kasbiy faoliyatga tayyorlash, tarixiy-nazariy јihatlar, urush yillarida хотин-қизлар faolлиgи, hozirgi kunda армиya саflaridagi ayollar va boshqalar.

Пахратдинова А.К. Историко-теоретические вопросы профессиональной подготовки женщин-военнослужащих в Вооруженных Силах

В статье подробно исследуются исторические и теоретические вопросы профессиональной подготовки женщин в Вооруженных Силах Республики Узбекистан (на примере Национальной гвардии) с акцентом на исторические аспекты службы женщин в армии.

Ключевые слова: вооруженные силы, женщины-военнослужащие, профессиональная подготовка, исторические и теоретические аспекты, женский активизм за годы войны, женщины в современных архетипах и т.д.

Pakhratdinova A.K. Historical and theoretical issues of professional training of women servicemen in the Armed Forces

The article examines in detail the historical and theoretical issues of the professional training of women in the Armed Forces of the Republic of Uzbekistan (using the example of the National Guard) with an emphasis on the historical aspects of women's service in the army.

Key words: armed forces, female servicemen, professional training, historical and aspects, women's activism in the war years, women in the army today, etc.

Xolboyev Sherzod Raxmonqulovich,

O'zbekiston Respublikasi Milliy gvardiyasi Toshkent viloyati boshqarmasi
shaxsiy tarkib bo'yicha inspeksiya boshlig'i, mustaqil izlanuvchi

TERGOVGA QADAR TEKSHIRUV BOSQICHIDA XIZMAT TEKSHIRUVINI O'TKAZISH TARTIBI: BOSQICHLARI, MUDDATI VA SHAKLLARI

Mamlakatimizni demokratik yangilashning bugungi bosqichdagi eng muhim yo'nalishlaridan biri bu – qonun ustuvorligi va qonuniylikni mustahkamlash, shaxs huquqi va manfaatlarini ishonchli himoya qilishga qaratilgan sud-huquq tizimini izchil demokratlashtirish va liberallashtirishdan iboratdir.

O'zbekiston Respublikasi Prezidenti Shavkat Mirziyoyev Xavfsizlik kengashining kengaytirilgan tarkibdagi majlisidagi nutqida "Yosh avlodimizda qat'iy hayotiy pozitsiya va Vatanimiz taqdiri uchun yuksak mas'uliyat tuyg'usini shakllantirish alohida muhim ahamiyatga ega"[1] deb ta'kidlaganligi bejiz emas.

Jinoyatchilikka qarshi kurashning to'g'ri tashkil etilishi, jinoyatlarni oldini olish va fosh qilish, jinoyat sodir etgan shaxslar uchun jazoning muqarrarligini ta'minlash, bu boradagi barcha kuch va vositalarni ishga solish, huquqni muhofaza qiluvchi organlarning sa'y-harakatlarini muvofiqlashtirish kabi bir qator tadbirlarning amalga oshirilishini taqozo etadi.

Tergovga qadar tekshiruv jarayoni jinoyat protsessining muhim institutlaridan biri bo'lganligi sababli uni protsessual tartibga solinishi va qo'llanilishi amaliyotini o'rganish va tahlil qilishga muhtojlik mavjud.

Tergovga qadar tekshiruv o'tkazish deganda, jinoyat haqidagi ariza, xabar yoki boshqa ma'lumotni ro'yxatga olish hamda jinoyat ishini qo'zg'atish sababi qonuniyligini va asoslar mavjudligini aniqlash maqsadida ayrim protsessual harakatlarni bajarish, olingan yoki aniqlangan ma'lumotlardan kelib chiqqan holda tegishli qaror qabul qilish jarayoni tushuniladi[2]. O'z mohiyatiga ko'ra tergovga qadar tekshiruv – jinoyat ishi qo'zg'atishdan oldin amalga oshiriladigan ayrim tergov va protsessual harakatlar tizimidir.

Intizom talablarini buzish yoki huquqbuzarlik sodir etish jinoyatga qaraganda ko'proq sodir etiladi va shunga ko'ra tartib va qonunchilikka sezilarli darajada ta'sir qiladi. So'zsiz, xizmat tekshiruv «tergovga qadar tekshiruv yoki surishtiruv»ga nisbatan keng tarqalgan.

Xizmat tekshiruv deganda, xodimlarning intizomiy xatti-harakatlari yoki ularning funksional talablarini bajarmaslik to'g'risidagi materiallarni o'z vaqtida, har tomonlama, to'liq va obyektiv yig'ish va tekshirish bo'yicha tegishli mansabdor shaxslarning intizomiy javobgarligi doirasidagi faoliyati tushunilishi lozim.

"Xizmat tekshiruvini nimadan boshlash kerak?" degan savol tug'ilishi tabiiy. Xizmat tekshiruvini o'tkazishda ish beruvchining asosiy vazifasi intizomiy huquqbuzarlik faktini isbotlash, xodimning aybliligi va aloqadorlik darajasini, shuningdek yetkazilgan zarar miqdori va turini aniqlashdan iborat.

Xizmat tekshiruvini boshlashdan oldin huquqqa xilof xatti-harakatning rasmiylashtirilganligiga e'tibor qaratish lozim, chunki aynan shu hujjat keyinchalik xizmat tekshiruvini o'tkazish uchun asos bo'lib xizmat qiladi.

Ushbu dastlabki hujjat ijroga qabul qilinishi va ro'yxatdan o'tkazilishi kerak. Ichki hujjat aylanmasi jurnalida kirish raqami va qabul qilingan sana qo'yilgandan boshlab xizmat tekshiruvini o'tkazish muddati boshlangan hisoblanadi.

Xizmat tekshiruvini boshlash uchun quyidagi rasmiy hujjatlar asos bo'lib xizmat qilishi mumkin:

- bo'lim/boshqarma boshlig'ining xizmat xati;
- xizmatchining arizasi;
- iste'molchining shikoyati/da'vosi;
- tovardagi kamchilik haqidagi dalolatnoma;
- auditor xulosasi, inventarizatsiya dalolatnomasi;
- xodimning g'ayrihuquqiy xatti-harakati to'g'risida fuqarolarning, tashkilot vakillarining og'zaki yoki yozma murojaatlari va h.k.

Xizmat tekshiruvini o'tkazishning umumiy talablaridan biri – bu unga nisbatan xizmat tekshiruvini tayinlangan shaxsning huquqlariga rioya etishdir. Shunday ekan, xizmat tekshiruvini tayinlangan shaxs quyidagi huquqlarga egaligini ko'rsatib o'tish lozim:

- xizmat tekshiruvini qanday sabab bilan tayinlanganligini bilish;
- xizmat tekshiruviga oid masalalar bo'yicha yozma tushuntirishlar berish;
- xizmat tekshiruvini davomida iltimosnomalar yuborish;
- xizmat tekshiruvini materiallariga kiritish uchun hujjatlar, ashyoviy dalillar taqdim etish;
- xizmat tekshiruvini jarayonida keyinchalik so'roq qilishlarini ta'minlash maqsadida guvohlarni taqdim etish.

Xizmat tekshiruvini natijasiga ko'ra intizom buzgan xodimga nisbatan qanday chora ko'rilishi masalasi hal etiladi. Xizmat tekshiruvini tayinlashning asosiy maqsadlaridan biri bu xodim

tomonidan kun tartibini buzish, xizmat vazifalari qoidalarini buzish yoxud boshqa intizom buzilish holatlari sodir etilganda ushbu tafsilotlarni aniqlashga xizmat qilishdir. Bunda qoidabuzarlik faktini tasdiqlash, dallarni yig'ish va oqibatlarni aniqlash talab etiladi. Shunday qilib, xizmat tekshiruv huquqbuzarlikni to'g'ri kvalifikatsiya qilishda, ya'ni uni xatti-harakat, huquqbuzarlik yoki jinoyat deb topishda xizmat qiladi.

Xizmat tekshiruvini o'tkazishning shartlaridan yana biri bu uni amalga oshiruvchi subyektlar masalasi. Odatda, bu bilan korxonalar, muassasa, tashkilotning xavfsizlik xizmati yoki ichki audit bo'limi shug'ullanadi. Ba'zi tashkilotlarda xizmat tekshiruvini o'tkazish kadrlar bo'limiga yuklatilgan. Qolaversa, xizmat tekshiruvini o'tkazishda mutaxassislar – advokat, huquqshunos, buxgalter va boshqalarni ham jalb etilishi mumkin.

Xizmat tekshiruvini o'tkazishda unga nisbatan ish olib borilayotgan xodimning bevosita rahbari ishtirok etishi shart, biroq obyektivlik prinsipi jihatidan uning rahbari tekshiruv komissiyasi tarkibida bo'lishiga yo'l qo'yilmaydi. Qoidaga ko'ra, komissiya tarkibi xavfsizlik xizmati rahbari boshchiligida kamida uch kishidan iborat bo'lishi kerak.

Muddat xizmat tekshiruvining qonuniyligini ta'minlovchi mezonlardan biri bo'lib hisoblanadi. Qonun normalariga ko'ra, xizmat tekshiruvini o'tkazish muddati bir oy etib

belgilangan. Ushbu muddatning boshlanishi xizmat tekshiruvini o'tkazish to'g'risida buyruq chiqarilgan paytdan hisoblanadi.

O'zbekiston Respublikasining Mehnat kodeksiga[3] ko'ra, intizomiy jazo bevosita nojo'ya xatti-harakat aniqlangandan keyin, ammo bu xatti-harakat aniqlangandan boshlab, xodimning kasal yoki ta'tilda bo'lgan vaqtini hisobga olmasdan, uzog'i bilan bir oy ichida qo'llaniladi.

Nojo'ya xatti-harakat sodir etilgan kundan boshlab olti oy o'tganidan, moliya-xo'jalik faoliyatini taftish etish yoki tekshirish natijasida aniqlanganda esa, - sodir etilgan kundan boshlab ikki yil o'tganidan keyin jazoni qo'llab bo'lmaydi. Jinoiy ish bo'yicha ish yuritilgan davr bu muddatga kirmaydi.

Shuni ta'kidlash lozimki, xizmat tekshiruvini o'tkazish korxonalar, muassasa, tashkilotning ichki tadbiri hisoblanadi. Ish beruvchi o'z tashkiloti doirasida aybdorni, guvohlarni va boshqa xodimlarni so'roqqa chaqirishi mumkin. Biroq ushbu jarayon ixtiyoriy bo'lganligi sababli xodimlar ishtirok etishdan bosh tortish huquqiga ega.

Umuman olganda, xizmat tekshiruvini tergovga qadar tekshiruvning muhim institutlaridan biri bo'lganligi sababli uni protsessual tartibga solinishi va qo'llanilishi amaliyotini o'rganish va tahlil qilishga muhtojlik mavjud.

Foydalanilgan adabiyotlar

1. Куролли Кучларимиз – мамлакатимиз барқарорлиги ва тараққиётининг мустақкам кафолатидир // Ўзбекистон Республикаси Президенти Шавкат Мирзиёевнинг Хавфсизлик кенгашининг кенгайтирилган мажлисидаги нутқи // www.uza.uz/ 10-01-2018.
2. Рустамбаев М.Х. Турсунов Б.Р. Миразов Д.М. Файзиев Ш.Ф. Терговга қадар текширув. – Тошкент. Ўзбекистон Республикаси Миллий гвардияси Ҳарбий-техник институти, 2019. Б.65.
3. "Ўзбекистон Республикаси Олий Мажлисининг Ахборотномаси", 1996 йил, 1-сонга илова.

Xolboyev Sh.R. Tergovga qadar tekshiruv bosqichida xizmat tekshiruvini o'tkazish tartibi: bosqichlari, muddati va shakllari

Mazkur maqolada mamlakatimizda jinoyat protsessual qonunchiligidagi tergovga qadar tekshiruv protsessida xizmat tekshiruvini tayinlash va ularni o'tkazish tartibi va mazkur qonuniy asoslari tahlil etilgan shuningdek, asoslangan takliflar ishlab chiqilgan.

Kalit so'zlar: Dastlabki tergov, surishtiruv, tergovga qadar tekshiruv, xizmat tekshiruv, jinoiy javobgarlik, xavfsizlik.

Холбоев Ш.Р. Порядок проведения служебной экспертизы на стадии доследственной проверки: этапы, продолжительность и формы

В данной статье анализируется порядок назначения и проведения служебной экспертизы в доследственном процессе уголовно-процессуального законодательства нашей страны и правовые основы для этого, а также разрабатываются обоснованные предложения.

Ключевые слова: Доследствинное проверка, дознание, доследственная проверка, служебная проверка, уголовная ответственность, безопасность.

Kholboev Sh.R. The procedure for conducting an internal examination at the stage of pre-investigation inspection: stages, duration and forms

This article analyzes the procedure for appointing and conducting a forensic examination in the pre-investigation process of the criminal procedure legislation of our country and the legal basis for this, and also develops reasonable proposals.

Key words: Preliminary investigation, inquiry, pre-investigation check, Official check, criminal liability, security.

Халилов Дониёр Нортажиевич,
начальник управления Министерства юстиции
Республики Узбекистан

КОНСТИТУЦИОННО-ПРАВОВЫЕ ОСНОВЫ ПРИЗНАКОВ СОЦИАЛЬНОГО ГОСУДАРСТВА

Сегодня конституционная реформа в Узбекистане вступает в активную фазу. На основе поступивших от населения более 220 тысяч предложений Законодательной палатой организована доработка проекта Конституционного закона, предусматривающего внесение поправок в Основной закон нашей страны.

Одним из ключевых нововведений обновляемой Конституции Узбекистана является закрепление нормы о **социальном государстве**, идея о котором была озвучена Главой государства.

На сегодняшний день принцип «социального государства» или «государства всеобщего благосостояния» обсуждается и рассматривается многими учеными, в том числе правоведами.

Само понятие «социальное государство» было введено в науку в середине XIX века немецким ученым **Лоренцом фон Штейном**, который подчеркивал, что *«государство должно способствовать развитию, т.е. прогрессу, богатству, могуществу и интеллигенции всех отдельных личностей: действуя на пользу всех, оно действует на свою собственную пользу [1]»*.

Современными учеными дается следующее определение **социальному государству**: *«это правовое демократическое государство, которое провозглашает высшей ценностью человека и создает условия для обеспечения достойной жизни, свободного развития и самореализации творческого (трудового) потенциала личности [2]»*.

Под достойной жизнью человека в данном контексте понимается его материальная обеспеченность на уровне стандартов современного развитого общества, доступ к ценностям культуры, гарантированность прав личной безопасности, а под свободным развитием человека – его физическое, умственное и нравственное совершенствование.

Впервые отдельные элементы социального государства были законодательно закреплены в Конституции Мексики 1917 года и Веймарской конституции Германии 1919 года.

Сам же термин «социальное государство» впервые был включен в определение государства в Германии 1949 года и в

последующем также нашел отражение в конституциях Французской Республики 1958 года, Испании 1978 года и др.

Как известно, социальные гарантии лежали в основе Советского государства. Так, в Конституции СССР 1977 года содержалась отдельная глава «Социальное развитие и культура». Аналогичная глава (третья) была предусмотрена и в Конституции Узбекистана 1978 года, закреплявшая нормы о здравоохранении, образовании, социальном обеспечении, улучшении условий охраны труда и др.

На сегодняшний день в том или ином виде модель социального государства используется в таких странах, как Германия, Великобритания, Франция, Россия, Швеция, Италия, Бельгия, Дания, Финляндия, Португалия, Испания, Австрия, Греция, Япония, Нидерланды, Швейцария, США и др.

Так, в статье 7 Конституции Российской Федерации установлено, что *«Российская Федерация – социальное государство, политика которого направлена на создание условий, обеспечивающих достойную жизнь и свободное развитие человека»*.

Вместе с тем, по мнению российских ученых, подобная конституционная норма может остаться простой декларацией, если не будет сформировано четкое понимание того, что такое социальное государство, каковы критерии признания государства социальным и, наконец, какой объем социальных прав позволяет говорить о социальном характере государства [3].

В мировом государственно-правовом строительстве демократическое правовое социальное государство выступает своего рода ориентиром, своеобразным эталоном и одновременно стратегической целью развития многих стран.

Становление и развитие социального государства – длительный процесс. Построение его возможно при осуществлении совместных мер со стороны государства (*проведение целенаправленной социально-экономической политики*) и общества (*повышение ответственности каждого гражданина за осуществление возложенных на него обязанностей, за свою жизнь и жизнь членов его семьи*) [4].

По мнению В.Е.Чиркина, в конституциях XXI века могли бы получить закрепление следующие элементы принципа социального государства, которые стали бы конституционными индикаторами:

- формулировка о главных целях политики и деятельности социального государства;
- включение в Конституции на уровне международных стандартов перечня социально-экономических прав человека и гражданина;
- социальная функция частной собственности;
- социально-ориентированная экономика;
- социальная справедливость;
- правовое равенство и фактическое выравнивание социально-экономического положения людей, социальных, этнических и иных общностей, вносящих свой вклад в развитие общества;
- социальное партнерство (социальная солидарность) и одновременно экономическая и политическая состязательность различных слоев населения и представляющих их объединений;
- социальная ответственность различных слоев населения и властных структур;
- социально-экономический арбитраж государства [5].

Для реализации данного принципа необходимы четко определенные механизмы осуществления этой политики и формы контроля за ее осуществлением.

Каждое государство, находясь на своем этапе развития, в зависимости от присущих его историческому опыту особенностей и факторов, строит собственную модель социального государства.

Социальная политика государства, обеспечивающая социальные права граждан, зависит от ресурсов государства, экономического развития страны экономической политики, имеющей социальную ориентацию.

Построение социального государства в рамках рыночной экономики требует взвешенного подхода к проведению социальной политики, соответственно, закреплению социальных гарантий.

Президент Республики Узбекистан Ш.М. Мирзиёев в своем послании Олий Мажлису и народу Узбекистана от 20 декабря 2022 года отметил, что: «Мы поставили перед собой цель построить **Новый Узбекистан на**

основе принципа «социального государства». И должны закрепить это в Конституции. Социальное государство означает прежде всего создание людям равных возможностей для реализации их потенциала и необходимых условий для их достойной жизни и сокращения бедности».

Именно наличие нерешенных социальных проблем обусловило необходимость конституционной реформы и правового закрепления принципа «социального государства».

Опубликованный для всенародного обсуждения законопроект предусматривает закрепление в статье 1 Конституции нормы о том, что: «Узбекистан – суверенная республика, правовое, **социальное**, светское, демократическое государство».

Очевидно, что оснополагающим ядром вносимых поправок в Основной закон является закрепление принципа «социального государства», в котором государство берет на себя обязательство по созданию достойных условий жизни для граждан.

При этом важным моментом является одновременное указание на то, что Узбекистан, наряду с социальным, является и **правовым государством**, так как, по мнению ряда исследователей **социальным может быть только уже правовое государство**, т.е. такое, в котором механизмы господства права уже развиты настолько, что они способны удержать «перераспределительный производ» власти в жестких рамках, не дать социальному началу государственности навредить ее правовому началу. Возможно лишь социальное правовое государство, в котором допускается не вредное для правового начала уравнительное социальное регулирование [6].

Вместе с тем, одной из современных тенденций в развитии теории социального государства является его универсализация. В современном мире социальными являются не только государства, которые прямо об этом объявляют в своих конституциях, но и те, в которых также существуют различные социальные институты, программы, законодательство, регулирующие социальную защищенность нуждающихся в этом.

На данном этапе развития человечества, общества главным субъектом является человек, что подтверждает и конституционная норма о значимости человека, его прав и свобод.

Так, статья 13 Конституции Узбекистана гласит: «Демократия в Республике

Узбекистан базируется на общечеловеческих принципах, согласно которым **высшей ценностью является человек, его жизнь, свобода, честь, достоинство и другие неотъемлемые права**».

В развитие данной нормы в опубликованном законопроекте изложена статья 14 обновляемой Конституции, согласно которой: «Государство строит свою деятельность на принципах **социальной справедливости** и законности **в интересах благосостояния человека и устойчивого развития общества**».

Положения «социальной конституции» предусматриваются также и в главах IX «Экономические и социальные права», XII «Экономические основы общества» и др. В частности, в статье 37 устанавливается норма о том, что минимальный размер оплаты труда **должен быть достаточным для существования самого человека**.

Также, в Стратегии развития Нового Узбекистана на 2022-2026 годы глава IV посвящена **проведению справедливой социальной политики, развитию человеческого капитала**. В рамках данного направления предусматривается, в частности, достижение следующих основных целей:

- поднятие на новый уровень качества обучения в системе дошкольного образования;
- повышение качества образования в школах и поднятие на международный уровень знаний и квалификации педагогических кадров;
- обеспечение обязательных социальных гарантий для населения, усиление социальной защиты нуждающихся слоев;
- совершенствование системы пенсионного обеспечения;
- повышение качества оказываемых населению медицинских услуг, внедрение практики медицинского страхования населения;
- формирование эффективной системы поддержки лиц с инвалидностью, повышение качества и уровня их жизни;
- поддержка женщин и дальнейшее повышение их активности в жизни общества;
- совершенствование государственной молодежной политики и др.

Следует отметить, что «социальность» государства проявляется в критических ситуациях, возникающих в ее истории. Так, в качестве примера можно привести

продолжающуюся в мире пандемию, вызванную распространением коронавирусной инфекции COVID-19, когда в условиях локдауна многие организации, в т.ч. субъекты предпринимательства были вынуждены приостановить свою работу, работникам была снижена заработная плата, а многие и вовсе потеряли работу.

В нашей стране благодаря своевременно принятым эффективным мерам удалось смягчить негативные последствия, вызванные данной пандемией. Так, были приняты соответствующие решения Президента и правительства страны, направленные на обеспечение продовольственной безопасности, поддержку населения и субъектов предпринимательства, в т.ч. в сферах общественного питания, торговли и услуг, материальное поощрение задействованных работников сферы здравоохранения и др.

Подытожив изложенное можно сделать вывод, что для реализации концепции «социального государства» необходима разносторонняя созидательная деятельность государства, направленная на осуществление социальной политики на основе развития экономики и повышение материального уровня жизни населения. В свою очередь, построение государства на основе данного принципа требует кардинально нового уровня ответственности органов государственной власти всех уровней за принимаемые социально-экономические решения.

В этом контексте необходимо отметить принятые в декабре прошлого и январе текущего года решения Президента по реализации административных реформ Нового Узбекистана, которые свидетельствуют о формировании компактной системы государственного управления, отвечающей современным требованиям, и предусматривающей повышение ответственности руководителей государственных органов за обеспечение политики государства в соответствующих отраслях.

В целях дальнейшей реализации принципа «социального государства» должна будет проделана объемная работа по пересмотру всего национального законодательства и закреплению соответствующих норм в отраслевых законах и подзаконных актах.

В свою очередь, интересы человека должны быть главным критерием в процессе реализуемых в Узбекистане реформ по построению социального государства, логическим

началом которых можно считать объявление 2023 года в нашей стране **Годом заботы о человеке и качественного образования.**

Использованная литература

1. Луцина Т.Ю. Теория социального государства Лоренца фон Штейна и ее влияние на восприятие ценностей социального государства научным сообществом в современной России / Вестник Удмуртского университета, 2019 г. Т. 3, вып. 3, с. 370.
2. Концепция социального государства Российской Федерации: Материалы науч.-практ. конференции «Концепция социального государства Российской Федерации» и международного круглого стола «Социальное государство: Опыт, проблемы», 20 янв. 2004 г. / Под общ. ред.: Гриценко Н.Н. – М.: Акад. труда и социал. отношений, 2004. – 241 с. – (Россия. XXI век).
3. Липчанская М.А. Пределы социального государства: конституционно-правовые обоснования. Вестник Сургутского государственного университета. 2019.
4. Эсмантович И.И. Конституционно-правовые основы социального государства // Известия Гомельского государственного университета. Социально-экономические и общественные науки. - 2012. - №3(72). - С. 92-98.
5. Чиркин В.Е. Социальное государство: экономические, социальные и конституционные индикаторы, 2011 г. Материалы секционных заседаний XI Международных Лихачевских научных чтений / Секция 4. Социальное правовое государство как институциональная ценность мирового культурного развития.
6. В.В. Дашкевич: «Социальное» и «правовое» государство: соотношение понятий // Вестник КрасГАУ, 2011, №1.
7. О.С. Забралова. Кризис социального государства: причины и пути выхода. Вестник Университета имени О.Е. Кутафина (МГЮА). 2022;(8):39-45.

Ikramov Sherzod Raximdjanovich,

O'zbekiston Respublikasi Jamoat xavfsizligi universiteti
Oliy ta'limdan keyingi ta'lim fakulteti doktoranti

BOLA HUQUQLARINI TA'MINLASHDA MEHRIBONLIK UYLARINING O'RNI: MUAMMO VA YECHIMLAR

Mehribonlik uylari tarixiga nazar tashlaydigan bo'lsak, uzoq o'tmishga borib taqaladi. Chunki har qanday zamon va davrlarda turli jang-u jadallar, kasallik va ocharchiliklar tufayli bolalar o'z ota-onasi va yaqin kishilarisiz qolgan. Ana shu davrlarda yetim bolalarni taqdiri dunyoda va mamlakatimizda qanday kechgani, ularga kim mehribonchilik ko'rsatgani kishini o'ylantiradi.

Yetim va ota-ona qaramog'idan mahrum bo'lgan hamda tashlandiq bolalarni himoya qilish borasida o'tmishga nazar solsak, 312 yilda imperator Konstantin tomonidan bolani o'ldirish va tashlab ketishning oldini olishga qaratilgan birinchi qonun qabul qilinganligi, shuningdek, bolani o'ldirish va tashlab ketish muammosini hal qilish maqsadida 716 yilda Italiyaning Milan shahrida tashlab ketilgan bolalarni boqishga ixtisoslashtirilgan "Bolalar uyi"ning tashkil etilganligida ko'rish mumkin.

Bolani o'ldirish yoki tashlab ketishga qarshi kurash Rossiyada davlat siyosati darajasidagi masala sifatida qaralgan. Xususan, Pyotr I davrida ona tomonidan go'dakning tashlab ketilishi davlatga qarshi, jamoat xavfsizligiga qarshi qaratilgan jinoyat sifatida baholangan. Chunki, davlatni kuchli va qudratli bo'lishi imperator Pyotr I ning fikriga binoan baquvvat va qudratli erkaklar mavjudligi bilan bog'liq sanalgan. Shu sababdan, 1706-yilda Rossiyada birinchi bo'lib Iova Blagochestiv tashlab ketilgan bolalarni asrash va tarbiyalash maqsadida yetimxona tashkil etgan. Pyotr I davrida bunday yetimxonalar Rossiyada ko'plab qurilgan va ular davlat himoyasiga olingan [1].

Shuningdek, XVIII asrda Yekatrina II davrida yetim va ota-onasi tomonidan tashlab ketilgan bolalarni tarbiyalashga ixtisoslashgan mehribonlik uylari faoliyat yuritgan [2].

Mamlakatimizda "Mehribonlik" uylarining tashkil topishi davriga nazar tashlaydigan bo'lsak, asrlar davomida ota bobolarimiz tomonidan o'tib kelayotgan sahovatpeshalik va himmatlilik an'anasi XIX asr oxiri XX asr boshlarida ham jadid ma'rifatparvarlarimiz tomonidan izchil davom ettirilib kelingan. Jumladan, Mahmudxo'ja Behbudiy, Munavvarqori Abdurashidxonov, Abdulla Avloniy kabi allomalar o'z faoliyatlarida

ezgulik, muruvvat va sahovatpeshalik an'analarini davom ettirganlar va o'z ijodlarida ham targ'ib qilganlar. Shu bilan birga turli xil xayriya jamiyatlari tuzishga muvaffaq bo'lganlar. Birinchi musulmon xayriya jamiyatlarining tarixi Turkistonda XIX asr oxirlariga to'g'ri keladi. XX asrning birinchi choragida jadidlar o'z hisoblaridan 30 ga yaqin bepul maktab ochishgan. Mirnosirboy, Orifjonboy, Ahadxonboy kabilar ushbu maktablarni 25 yil davomida mablag' bilan ta'minlagan. 1894 yilda shahar qozisi Nizomiddinchoji tashabbusi bilan 1500 rubl miqdorida mablag' to'planib, mahalliy aholi uchun "Dorul Ojizin" (nochorlar, yetim yesirlar uchun) ga asos solingan. Ikki yil o'tgach, 1896 yilda O'sh shahri aholisi Turkistonda ya'ni Farg'ona viloyatida birinchi musulmon "Mehribonlik uyi" ga asos solgan.

Dastlab ushbu jamiyatlar 1899 yilda Toshkentda, keyinchalik Eski Marg'ilon shahrida ikkita "Mehribonlik uylari"ni mahalliy musulmon aholisi uchun tashkil etilgan. Musulmon homiylari tomonidan bu mehribonlik uylariga katta miqdordagi pul inom qilingan.

Ushbu mehribonlik uylarining asosiy maqsadi shahardagi barcha muhtojlarni boshpana va oziq-ovqat bilan ta'minlash edi. O'shdagi musulmonlar xayriya uyining moliyaviy qo'llab-quvvatlanishini shaharning badavlat savdogarlari o'z zimmlariga olgan. Buxoro amiri ham 1897 yilda shaharda kambag'allar va nogironlar uchun "Dorul Ojizin" ga asos solgan. Ushbu maskanda amir hisobidan kuniga ikki marta ovqat berilganligi manbalarda keltirilgan [3].

1917-yilgi o'zgarishlar, podsho hokimiyatining qulashi, bolsheviklarning hokimiyat tepasiga kelishi bilan butun mamlakat bo'ylab avvaldan mavjud muammolar ustiga qo'shimcha muammolarni keltirib chiqardi. Fuqarolik urushi, ocharchilik, epidemiya, aholining ta'minoti yomonlashuvi kabi sabablar tufayli ota-onalardan ajralgan va kambag'al oila farzandlari ko'payib borishi bilan qarovsiz bolalar soni haddan ziyod oshib ketdi.

Bunday vaziyatda O'zbekiston, ayniqsa Toshkent qarovsizlar uchun eng yaxshi maskanga aylanishi, yerli aholi hayotiga o'zining juda katta salbiy ta'sirini o'tkazdi. Qish kirib kelishi bilan

Rossiyaning turli mintaqalaridagi qarovsiz bolalar qishki sovuqdan o'zini asrash uchun Turkistonning iliq havosiga intilishi tufayli qarovsizlar salmog'i haddan ziyod oshib ketgan. 1924 yil dekabr oyiga kelib qarovsiz bolalar soni Turkistonda 2 000 dan oshib ketgan bo'lsa, 1 000 dan ortiq qismi birgina Toshkent shahri hissasiga to'g'ri kelgan.

Mazkur vaziyatda Markaziy ijro qo'mitasi qoshidagi Markaziy bolalar komissiyasi qarovsiz bolalarni qabul qilish va joylashtirish ishlari bilan mashg'ul bo'lgan. Avgust-dekabr oylari mobaynida bolalar komissiyasi tomonidan **1 144 bola** qabul qilingan bo'lib, ular bilan ishlash oqibatida **150** nafari mehribonlik uylariga yuborilgan, tegishli tartibda ota-onalari bilan bog'lanish imkoni bo'lgan **282** nafar bola vataniga qaytarib yuborilgan, **57** nafari esa ishga joylashtirilgan. Qarovsiz bolalar soni yil sayin oshib borishi ijtimoiy muhit va aholi kayfiyatiga ham albatta o'zining katta ta'sirini o'tkazmasdan qolmagan.

O'sha davr mehribonlik uylarida Sog'liqni saqlash tizimi e'tiborsizligi tufayli qaynagan suvlarni alohida idishlarda qaynatish ham yo'lga qo'yilmaganligi, bu esa o'z navbatida bolalarning doimiy sovuq suv iste'mol qilishi, buning oqibatida esa shamollashi kuchayib peshob tutolmaslik alomatlarini kuchayib, ko'rpalari hidlanib, yotoqxonalariga bolalarning o'zidan boshqa hech kim kira olmaydigan darajaga yetib borgan. Natijada, mazkur muassasalardagi bolalar bu kabi ahvolda hayot kechirishdan ko'ra imkon qilib mehribonlik uyidan qochish va ko'chadagi jinoyatchilikka o'zini tashlashga majbur bo'lganlar.

Mazkur davr me'yorlariga ko'ra 3 yoshgacha bo'lgan yosh bolalar himoyasi, g'amxo'rligiga Sog'liqni saqlash xalq komissarlari va uning hududiy bo'limlari mas'ul bo'lgan bo'lsa, 3 yoshdan 18 yoshgacha bo'lgan bolalar himoyasi, g'amxo'rligiga Maorif xalq komissarlari hamda uning hududiy bo'limlari mas'ul bo'lgan.

Mavjud arxiv ma'lumotlariga tayanadigan bo'lsak, o'tgan asrning 30-yillari o'rtalarida O'zbekiston hududida mavjud bolalar muassasalarida, ayniqsa mehribonlik uylarida sanitar gigiyenik holat juda achinarli bo'lib, bolalar 2-3 oylab umuman hammomga olib borilmagan. Bolalar yashash maydonida iflos va rasvo sharoit mavjudligi sababli bolalar orasida teri kasalliklari ko'payishi keng kuzatilgan [4].

1920 yillarda sovet davlati Mehribonlik uylari qurish ishlarini boshlash, ularga yer ajratish va zarur jihozlar bilan ta'minlash uchun katta

mablag' ajratdi. Jumladan, 1923-yil 27-yanvarda Turkiston o'lkasida Mehribonlik uylari va maktab-internatlarga yer ajratish to'g'risida qaror qabul qilindi. Biroq, qarorda mahalliy aholi allaqachon yashagan yerlar ko'rib chiqildi, shuning uchun keyinroq, ya'ni 1924 yil 11 iyunda ushbu qaror qayta ko'rib chiqildi. Mazkur qarorga asosan, har bir qishloq, ovulda yashovchi tarbiyalanuvchilarga yer uchastkalari ajratildi.

O'sha davr tarbiyachilarining o'zi tarbiyaga muhtoj bo'lib, O'rtachirchiq tumanidagi bolalar uyi katta tarbiyachisi "Xaybanov" bolalarni qiynab, ularga jarohat yetkazib, bolalarni kiyimsiz ko'chaga haydab yuborgan. Bolalar tomonidan yo'llangan murojaat esa, e'tiborsiz qolib ketgan. Xuddi shunday holat Toshkent viloyati Yangiyo'l tumanidagi bolalar uyida ham kuzatilgan. Mavjud ijtimoiy, iqtisodiy muammolar qatori Mehribonlik uylarining bir guruh tarbiyalanuvchilari jinoiy guruh tuzib, ularga bo'ysunmagan tarbiyalanuvchilarga kuch ishlatib, bolalar uylaridan qochib, mol-mulkka shikast yetkazib, ko'cha bosqinchiligi va o'g'irliklarini sodir etib kelganlar[5].

Bir so'z bilan aytganda, O'zbekistonda 1920-1930 yillarda bolalar ocharchiligi, qarovsizligi, kasalligi, jinoyatchiligi, tibbiyot xodimlarini yetishmasligi kabi muammolarni hal etish hukumat oldidagi asosiy vazifalardan biri edi.

Tarixdan ma'lumki, ikkinchi jahon urushining boshlanishi ommaviy ko'chirish siyosatini yanada jadallashtirib yuboradi. Natijada urush bo'layotgan hududlardan 1 mln.dan ziyod kishi, shu jumladan **200** ming bola yurtimizga keltirilgan. O'zbekiston ikkinchi jahon urushi yillarida harbiy harakatlar davom etayotgan hududlarda joylashgan sanoat korxonalarini, ilmiy muassasalar, ma'lum bir qism aholi va boshqalar bilan birgalikda ko'plab bolalar uylarini ham qabul qilib oladi.

Mamlakatga front atrofi hududlaridan bolalarning ko'chirib keltirilishi natijasida, ularning soni doimiy ravishda ortib boradi va shu sababli respublika miqyosida turli shiorlar hamda chaqiriqlar ko'payib boradi. Asosan yetim, boquvchisi yo'q bolalarni tarbiyalash uchun oilalarga murojaat qilinardi. Ma'lumotlarga ko'ra, ko'chirib keltirilgan bolalardan **2500** dan ortig'i dastlabki kunlardan oq tarbiyalash maqsadida ishchilar, xizmatchilar va kolxozchi dehqonlar tomonidan tarbiyaga olingan.

Urush natijasida O'zbekistonga bolalarni olib kelish miqdorining doimiy ravishda ortib borishi natijasida Toshkent shahrida maxsus

Markaziy bolalar evakopunkti tashkil qilinadi. Aynan mana shu tashkilot orqali bolalar qabul qilib olinardi va respublika bo'yicha taqsimlab tarqatilardi.

1941-yilning oktabr oyidan 1942-yil sentabriga qadar front atrofi hududlaridan O'zbekistonga 78 ta mehribonlik uylari ko'chirib keltiriladi va ularda 9918 nafar tarbiyalanuvchi bo'lgan. Ulardan 10 ta mehribonlik uyi ko'chirib keltirilgan bolalarni joylashtirish uchun tashkil qilinadi. 1942 yilning 1 sentabr holatiga ko'ra, O'zbekistonda 50 ta evakuatsiya qilib kelingan mehribonlik uylari bo'lib, ular viloyatlar bo'yicha quyidagicha taqsimlangan.

1. Toshkent viloyatida – 1 ta mehribonlik uyi
2. Toshkent shahrida – 4 ta
3. Andijon viloyatida – 13 ta
4. Buxoro viloyatida – 9 ta
5. Namangan viloyatida – 9 ta
6. Samarqand viloyatida – 4 ta
7. Farg'ona viloyatida – 10 ta mehribonlik uylari joylashtirilgan [6].

Ikkinchi jahon urushi yakunlangach, asta-sekin odamlarni yashash sharoiti yaxshilanib borgani sayin, mamlakatimizdagi mavjud Mehribonlik uylarida tarbiyalanayotgan bolalar o'z yurtlariga yaqin qarindoshlari tarbiyasiga qaytarib berila boshladi va ular voyaga yetganliklari sababli, davrlar o'tishi bilan tabiiyki Mehribonlik uylari soni ham qisqarib boraverdi.

Bola huquqlari rivojlanishi XX asrning ikkinchi yarmidan takomillasha boshladi va sovet ittifoqi hamda uning tarkibida bo'lgan davlatlarda ham "Mehribonlik" uylariga bo'lgan diqqat e'tibor, muassasadagi ijtimoiy-iqtisodiy, o'quv-tarbiyaviy masalalar davlat siyosati darajasiga ko'tarildi.

Bunga sabab, XX asrga kelib bola huquqlarini himoyasi taraqqiy etib, bu borada "Inson huquqlari umumjahon deklaratsiyasi" (1948), "Iqtisodiy, ijtimoiy va madaniy huquqlar to'g'risida"gi xalqaro pakt (1966), Bola huquqi Deklaratsiyasi (1959 y.) va "Bola huquqlari konvensiyasi" (1989) kabilar qabul qilindi.

"Bola huquqlari konvensiyasi" mamlakatimizda ham ratifikatsiya qilingan bo'lib, konvensiyaning 20-moddasida, "Oilaviy muhitdan vaqtincha yoki doimiy mahrum bo'lgan yoki o'z manfaatlarini ko'zlab bunday muhitda qola olmaydigan bola davlat tomonidan **alohida himoya va yordam olish huquqiga** ega" ekanligi ko'rsatib o'tilgan.

O'zbekistonda dastlab Mehribonlik uylari 1918 yilda yetimxonalar asosida "Bolalar uyi" nomi bilan tashkil etilgan va 1995 yildan

"Mehribonlik" uylari deb nomlangan.

Mamlakatimiz mustaqillikka erishgach, yetim bolalar va ota-ona qaramog'idan mahrum bo'lgan bolalarga nisbatan davlat tomonidan ularning ijtimoiy himoyasi, ta'lim olishi, sog'lig'ini saqlash, uy-joy bilan ta'minlash kabi masalalarga davlat siyosati darajasida e'tibor qaratilmoqda.

Ayniqsa, Yangi O'zbekistonda aholining ijtimoiy himoyaga muhtoj bo'lgan qatlami yetim bolalar va ota-ona qaramog'idan mahrum bo'lgan bolalarni qo'llab-quvvatlashning yangi tizimi joriy qilindi.

O'zbekiston Respublikasi Prezidenti Shavkat Mirziyoyev o'zining "Yangi O'zbekistonda erkin va farovon yashaylik" nomli asarida "Ehtiyojmand oilalarning farzandlari, chin yetim, nogironligi bo'lgan va davolanishga muhtoj bolalarga alohida mehr-muruvvat ko'rsatish bo'yicha **yangi tizim** joriy etiladi", deya dolzarb masalani ilgari surdi [7].

Shu tariqa, mamlakatimizda yetim bolalar va ota-ona qaramog'idan mahrum bo'lgan bolalarni har tomonlama qo'llab-quvvatlash bo'yicha bir qator hukumat qarorlari qabul qilindi. Bular jumlasiga, O'zbekiston Respublikasi Prezidentining 2019-yil 11-fevraldagi "Etim bolalar va ota-onasining qaramog'idan mahrum bo'lgan bolalarni ijtimoiy himoya qilishni kuchaytirishga oid qo'shimcha chora-tadbirlar to'g'risida"gi PQ-4185-sonli qarorida "Mehribonlik" uylarini bosqichma-bosqich kam komplektli bolalar shaharchalariga hamda ijtimoiy muassasalarning boshqa muqobil shakllariga o'tkazish maqsadida 2019-yil 1-iyunga qadar muddatda 2019-2023 yillarda "Mehribonlik" uylarini noinstitutsonallashtirish dasturini ishlab chiqish" vazifasi yuklatildi.

Bizningcha, mazkur qaror qabul qilingach, o'tgan ikki yarim yil davomida, amaliyot shuni ko'rsatdiki, qarorda belgilangan vazifalarni ijrosi bo'yicha yetim bolalar va ota-ona qaramog'idan mahrum bo'lgan bolalarni joylashtirishning yangi shakllarini joriy etish va "Mehribonlik" uylarini noinstitutsonallashtirish hamda **bolani oilaviy muhitga** bo'lgan huquqini ta'minlash, bu borada tezkorlik bilan ishni tashkil etish maqsadida, hukumat tomonidan yangi qarorlar qabul qilishni davrning o'zi taqozo etdi.

Chunki, "Mehribonlik" uylari xodimlarining o'zlari muassasa faoliyati tugashiga qarshi va tarbiyalanuvchilarni oilaviy muhitda tarbiyalanishini istamas, bolalarni oilaga tarbiyaga olib ketish masalasi ko'tarilgan vaqti yetim bolalarni oilaviy muhitga bo'lgan fikrini o'zgartirishgacha borar edilar.

Hatto, muassasaga farzand asrab olish, bolani oilaga tarbiyaga (patronatga) olish istagida kelgan yurtdoshlarimizni qabul qilmaslik, ularni turli vajlar bilan qaytarib yuborish holatlari mavjud edi.

Shu sababli, O'zbekiston Respublikasi Prezidentining 2021-yil 9-avgustda "Yetim bolalar va ota-ona qaramog'idan mahrum bo'lgan bolalarni davlat tomonidan qo'llab-quvvatlashning yangi tizimini joriy etish choratadbirlari to'g'risida"gi PQ-5215-son qarori bilan oilaviy bolalar uylari va Bolalar uylariga hamda vasiylikka, homiylikka yoki oilaga tarbiyaga olingan (patronat) yetim bolalarga (yigirma besh yoshga to'lmagan) Milliy gvardiyaning harbiy xizmatchi va xodimlari birlashtirish; o'quv-tarbiya muassasalarining tarbiyalanuvchilarini ota-onasi yoki ularning o'rnini bosuvchi shaxslarga qaytarish, vasiy yoki homiy tayinlash, farzandlikka berish va joylashtirishning boshqa shakllarini qo'llash choralarini ko'rish; yetim bolalar va ota-ona qaramog'idan mahrum bo'lgan bolalarni moddiy, huquqiy va psixologik-pedagogik qo'llab-quvvatlash; vasiylik va homiylik organlari bilan hamkorlikda bir oyda kamida bir marotaba yetim bolalar va ota-ona qaramog'idan mahrum bo'lgan bolalar bilan suhbatlar o'tkazish asosida ularning ta'lim-tarbiya olish ahvolini va maishiy shart-sharoitlarini o'rganish kabi jahon tajribasida kamdan-kam uchraydigan vazifalar belgilab berildi.

20 nafar ofitser harbiy xizmatchilar Milliy gvardiya qo'mondonining 2021-yil 17-avgust kunidagi 50-son buyrug'i va Xalq ta'limi vazirining 2021-yil 17-avgust kunidagi 268-son buyrug'i

bilan "Mehribonlik muassasasi direktorining birinchi o'rinbosari" lavozimiga tayinlanib, Jamoat xavfsizligi universitetida tashkil etilgan "Onlayn" o'quv kurslarida bolalar bilan ishlash borasida malaka oshirdilar.

Xalq ta'limi vazirining 2021-yil 23-avgustdagi 235-son buyrug'i bilan "Mehribonlik uyi va Bolalar shaharchasi direktorining tarbiyaviy ishlar bo'yicha birinchi o'rinbosarining lavozim yo'riqnomasi" tasdiqlandi.

Ular tomonidan muassasalardagi shart-sharoitlar, kun tartibi, bolalarga ta'lim va tarbiya berish jarayonlari o'rganilib, barcha tarbiyalanuvchilar bilan individual tarzda suhbatlar o'tkazildi.

Har bir yurtdoshimiz uchun muassasa eshiklari ochilib, ularni farzandlikka olish, "Oilaviy bolalar uyi" tashkil etish, bolani oilaga tarbiyaga (patronatga) olish kabi murojaatlari imkon qadar qisqa muddatlarda o'rganilib, ijobiy hal etila boshladi.

Milliy gvardiya Markaziy devonida "Mehribonlik" uylari tarbiyalanuvchilari bilan bog'liq masalalar yuzasidan fuqarolarning murojaatlarini qabul qilish va o'z vaqtida yordam ko'rsatish maqsadida "Call-center" faoliyati yo'lga qo'yildi.

Yetim bolalar va ota-ona qaramog'idan mahrum bo'lgan bolalarni qiynab kelayotgan muammolarni o'rganish va ularga yordam berish maqsadida "Mehr" daftarlari joriy etildi.

Hukumat tomonidan qo'yilgan vazifalarni Milliy gvardiya tomonidan qisqa muddatda ijro etilib, o'zining ijobiy samarasini berayotganligini quyidagi statistik ma'lumotlarda ko'rish mumkin.

Mehribonlik muassasalari Milliy gvardiyaga birlashtirilgach amalga oshirilgan ishlar yuzasidan tahliliy jadval

Hududlar	2021-yil 9-avgust holatiga		2022-yil 20-iyul holatiga		2021-yil 9-avgustdan tashkil etilgan Oilaviy bolalar uyi soni	Bolalar soni
	Mehribonlik uylari va Bolalar shaharchasi soni	Bolalar soni	Mehribonlik uylari va Bolalar shaharchasi soni	Bolalar soni		
Toshkent sh	4	486	3	328	5	25
Toshkent v	2	220	1	75	8	46
Sirdaryo v	1	48	0	0	7	42
Jizzax v	1	82	0	0	8	49
Samarqand v	1	98	0	0	9	57
Qashqadaryo v	1	136	0	0	17	103
Surxondaryo v	1	52	0	0	6	37
Navoiy v	2	96	0	0	7	54
Buxoro v	1	82	0	0	9	53
Farg'ona v	2	188	0	0	15	95
Andijon v	1	68	0	0	6	35

Namangan v	1	40	0	0	4	19
Xorazm v	1	71	0	0	11	85
Qora-n Res	1	118	0	0	13	81
Jami	20	1785	4	403	125	781

2022 yil 20 iyul (o'n ikki oy) holatiga, Respublikamizdagi **20** ta Mehribonlik muassasalaridan 16 tasi o'z faoliyatini (4 tasi faoliyat yuritmoqda) tamomlagan bo'lsa, jami **2521** nafar bolalardan **1517** nafari muassasalardan chiqarildi.

Jumladan: Ota-onasiga 154 nafari; yaqin qarindoshiga 156 nafari;

vasiylikka 96 nafari; patronatga 115 nafari; oilaviy bolalar uylariga 692 nafari; oliy va o'rta ta'lim muassasasiga kirganligi uchun 189 nafari; 18 yoshga to'lgani uchun 82 nafari; boshqa mehribonlik muassasasiga 33 nafari chiqarildi [8].

O'tgan vaqt mobaynida 16 ta Mehribonlik muassasalari faoliyatini tugatilishi, 1517 nafar bolalardan 1213 nafarini oilaviy muhitga bo'lgan huquqi ta'minlanganligi tahsinga sazovordir.

Yangi saylangan O'zbekiston Respublikasi Prezidenti Shavkat Mirziyoyevning 2021 yil 6 noyabrdagi lavozimga kirishish tantanali marosimiga bag'ishlangan Oliy Majlis palatalari qo'shma majlisidagi nutqida, "Bu borada olib borayotgan ishlarimizning amaliy natijasi sifatida bir misol keltirmoqchiman. Keyingi uch oy davomida oliyanob insonlar tomonidan ana shunday dargohlarda tarbiyalanayotgan o'nlab bolalar farzandlikka qabul qilindi. Ily tufayli 3 ta "Mehribonlik uyi", 1 ta "Bolalar shaharchasi" o'z faoliyatini tugatgani ayniqsa e'tiborlidir. O'zbek xalqining yuksak insoniy fazilatlarini namoyon etayotgan ana shunday mehr-shafqatli, bolajon va bag'rikeng yurtdoshlarimizga, bolalar uylarini otaliqqa olib, ezgu ishlarni amalga oshirayotgan saxovatli tadbirkor va ziyolilarga, Milliy gvardiya xodimlariga o'z nomimdan, xalqimiz nomidan chuqur **minnatdorchilik** izhor etaman" degan so'zlari mehr-ko'makka muhtoj voyaga yetmagan shaxslarning huquqlari va qonuniy manfaatlarini Milliy gvardiya organlari tomonidan ta'minlanishi hayotiy zaruriyat ekanligidan dalolat beradi [9].

Amaliyotda yetim bolalar va ota-ona qaramog'idan mahrum bo'lgan bolalar mavjud "Mehribonlik" uylariga O'zbekiston Respublikasi Vazirlar Mahkamasining 2020 yil 21 noyabrdagi "Etim bolalar va ota-onasining yoki boshqa qonuniy vakillarining qaramog'idan mahrum bo'lgan bolalarning ijtimoiy himoyasini yanada kuchaytirish chora-tadbirlari to'g'risida"gi 739-son qarori bilan tasdiqlangan "Mehribonlik uyi to'g'risida"gi nizomga ko'ra, hokim qarori

asosida joylashtiriladilar.

Mehribonlik uyiga bolalar 3 yoshdan boshlab qabul qilinadi hamda ular majburiy umumiy o'rta va o'rta maxsus ta'limni tamomlagunga qadar muassasada bo'ladilar.

Jismoniy yoki psixik rivojlanishida nuqsoni bo'lgan yetim va ota-ona qaramog'idan mahrum bo'lgan bolalar "Mehribonlik" uyiga qabul qilinganidan so'ng ixtisoslashtirilgan davlat ta'lim muassasalariga (maktablar, maktab-internatlar) yuboriladi.

Shuni ham ta'kidlash joizki, agarda bola **yangi tug'ilgan chaqaloq** bo'lsa, yoki **3 yoshgacha** bo'lgan go'daklar, Sog'liqni saqlash vazirligiga qarashli "Bolalar uyi"ga, O'zbekiston Respublikasi Vazirlar Mahkamasining 2012 yil 13 iyun kunidagi 171-son qarori bilan tasdiqlangan "Bolalar uyi to'g'risida"gi nizom asosida joylashtiriladi. Tarbiyalanuvchilarni O'zbekiston Respublikasi Xalq ta'limi vazirligi tizimining "Mehribonlik" uylariga o'tkazish ular 3 yoshga to'lganidan keyin majburiy ravishda qonun hujjatlarida belgilangan tartibda amalga oshiriladi.

Ta'kidlash joizki, mamlakatimizda yetim bolalar va ota-ona qaramog'idan mahrum bo'lgan bolalarni yashash, bilim olish, fikr bildirish, ijtimoiy-iqtisodiy, sog'lig'ini saqlash kabi huquqlarini ta'minlashda "Mehribonlik" uylari o'z o'rniga egadir. Chunki, yillar davomida mazkur muassasada tarbiyalangan bolalar respublikamizdagi eng nufuzli idora, korxonalar, muassasalarda xizmat qilayotgani, yurtimiz ravnaqiga oila a'zolari bilan birga hissa qo'shayotganliklari hech kimga sir emas.

Ammo, dunyo miqyosida "Mehribonlik" uylarini noinstitutlashtirish bolaning oilaviy muhitda kamolga etishi siyosati olib borilayotgani, yetim bola esa milliy urf-odatlarimizga binoan, oilada ota-ona, bobo-buvilardan pand nasihat olib, mahalla hududida voyaga yetishi kelajakda uning barkamol inson bo'lib, ulg'ayishiga sabab bo'ladi.

Bizningcha, oilaviy muhitda kamolga yetgan bolada o'ziga bo'lgan ishonch, maqsad sari intilish, ta'lim-tarbiyasi va dunyo qarashi hamda fikr yuritishi bilan muassasada voyaga yetgan boladan farq qiladi.

Davrlar o'tishi bilan har bir sohani takomillashtirish va muammolarni aynan bolaning ehtiyojlaridan kelib chiqib, hal etilishi

talab etiladi.

Maqolamiz so'ngida aynan mavzuga daxldor mavjud muammolar va ularni hal etish bo'yicha o'z takliflarimizni bayon etamiz.

Birinchidan, Vazirlar Mahkamasining 2020 yil 21 noyabrdagi 739-son qarori bilan tasdiqlangan "Mehribonlik uyi to'g'risida"gi nizomning 13-bandida, "Mehribonlik uyiga kam ta'minlangan oilalarning bolalari ushbu oilalarni bir yilgacha muddatda ijtimoiy qo'llab-quvvatlash maqsadida tuman (shahar) hokimligi huzuridagi vasiylik va homiylik bo'yicha komissiyaning xulosasiga ko'ra tuman (shahar) hokimining qarori bilan vaqtinchalik qabul qilinadi"- deb, ko'rsatib o'tilgan.

Bizningcha, nizomning mazkur bandini chiqarib tashlash, bolani "Oilaviy muhitga bo'lgan" huquqini cheklagandan ko'ra, bola tarbiyalanayotgan oilani aynan mahallada faoliyat (oqsaqol, hokim yordamchisi) yuritayotgan mutassaddilar yordamida mavjud "Ayollar" va "Yoshlar" daftariga kiritish orqali, ularga subsidiya hamda yer ajratish, "Har bir oila tadbirkor" dasturi asosida imtiyozli kreditlar berish, oila a'zolarini kasb hunarga o'rgatish orqali oilani kambag'allikdan chiqarish chora-tadbirlarni ko'rish muhimroqdir.

Ikkinchidan, mamlakatimizda "Mehribonlik" uylarini noinstitutsonallashtirish siyosati olib borilayotgan bo'lib, ayni kunda Toshkent shahrida 3 ta, Toshkent viloyatida 1 ta "Mehribonlik" uyi faoliyat yuritmoqda va kelgusida mazkur faoliyat yuritayotgan muassasalarni ham faoliyatini tugatish masalasi ko'rilmogda.

Bizningcha, respublika miqyosida poytaxtimizda yagona "Mehribonlik" uyi faoliyat

yuritishi maqsadga muvofiqdir. Chunki, amaliyotda yetim bola va ota-ona qaramog'idan mahrum bo'lgan bolaga joylashtirishning boshqa shaklini qo'llash to'g'ri kelmagan taqdirda, "Mehribonlik" uyiga joylashtirish imkoniyati mavjud bo'lish kerak.

Uchinchidan, Rossiya Federatsiyasi tajribasidan kelib chiqqan holda O'zbekistonda ham **"Yetim bolalar va ota-ona qaramog'idan mahrum bo'lgan bolalar huquqlari kafolati to'g'risida"gi** qonun qabul qilgan holda, axloqida o'zgarishi bor bo'lgan yetim bolalarni Milliy gvardiya tasarrufidagi harbiy qismlarda 18 yoshga to'lgunga qadar tarbiyalanishi tizimini yo'lga qo'yish lozim

To'rtinchidan, Konstitutsiyaning 65-moddasiga quyidagi "Onalik, otalik va bolalik davlat tomonidan muhofaza qilinadi" tahriridagi qoidani mustahkamlash va bu orqali otalikni davlat tomonidan muhofaza qilinishini ta'minlash;

Beshinchidan, Konstitutsiyamizning 45-moddasi 2-xatboshisiga "Voyaga yetmagan farzandlariga nisbatan shafqatsiz munosabatda bo'lgan ota-onalardan farzandlari olib qo'yiladi" tahriridagi moddani kiritish.

Xulosa o'rnida aytganda, bola huquqlarini ta'minlash bo'yicha barcha mamlakatlarda yutuq va kamchiliklar bo'lgani kabi, mamlakatimizda ham hali o'z yechimini topishi lozim bo'lgan muammolar bor, bu borada huquqshunos olimlar, bola huquqlari bo'yicha izlanishlar olib borayotgan yosh olimlar va mutaxassislardan izlanish, amaliyotchi xodimlar bilan fikr almashish, xorij tajribalarini o'rganish, hukumatga tegishli takliflar kiritish hamda bola bilan ishlashga layoqatli mutaxassislarni tayyorlash talab etiladi.

Foydalanilgan adabiyotlar

1. Усмонов М.Б. Ўзбекистон Республикаси Миллий гвардияси Ҳарбий-техник институти ахборотномаси, 2021, №1(13), 16-19-б.
2. Трошкина О.Н. <https://www.law.ru/blog/22393-institut-zashchity-prav-rebenka-istoriya-i-sovremennost>.
3. Абдуллаев Д.Н. ЎЗМУ хабарлари- 6-8-б., "XX аср бошларида Туркистонда хайрия ва ҳомийлик жамиятларининг тузилиши ва фаолияти тарихига доир".
4. Усманов Ф. "1920-1930 йилларда Ўзбекистонда Соғлиқни сақлаш халқ комиссарлигининг болалар қаровсизлиги масаласидаги фаолияти"./ Academic research in educational sciences volume 1 | issue 4 | 2020, scientific journal impact factor (sjif) 2020: 4.804
5. Пиримқулова С.Ш. Tadqiqot.uz 4 жилд, 6-сон 47-55-б. (Уруш)
6. Хужанова, М. Ф. История детских домов в Узбекистане: формирование, деятельность и проблемы (1920–1930 гг.) / М. Ф. Хужанова. — Текст : непосредственный // Молодой ученый. — 2016. — № 19 (123). — С. 284-288. — URL: <https://moluch.ru/archive/123/33958/> (мурожаат санаси: 04.08.2022).

7. Ўзбекистон Республикаси Президенти Шавкат Мирзиёевнинг Олий Мажлисга Мурожаатномаси ҳамда Ўзбекистон ёшлари форумида сўзлаган нутқидан иқтибослар – Т.: ТАСВИР нашриёт уйи, 2021.- 52 б.

8. Миллий гвардия Меҳрибонлик болалар муассасалари билан ишлаш бошқармасининг 20.07.2022 йилдаги ч/р № 917-сон маълумоти.

9. “Янги Ўзбекистон тараққиёт стратегияси асосида демократик ислохотлар йўлини қатъий давом эттирамиз., 2021 йил 6 ноябрдаги *Янги сайланган Ўзбекистон Республикаси Президенти Шавкат Мирзиёевнинг лавозимга киришиш тантанали маросими*га бағишланган Олий Мажлис палаталари қўшма мажлисидаги нутқи., www.president.uz

Ikramov Sh.R. Bola huquqlarini ta'minlashda mehribonlik uylarining o'рни: muammo va yechimlar

Maqolada “Mehribonlik” uylari tarixi, “Mehribonlik” uylarining bola huquqini ta'minlashda tutgan o'рни, “Yangi O'zbekiston”da Milliy gvardiya tomonidan yetim bolalar va ota-ona qaramog'idan mahrum bo'lgan bolalar huquqlarini ta'minlash borasida amalga oshirilgan ishlar, mavjud muammolar va ularning yechimi bayon etilgan.

Kalit so'zlar: “Mehribonlik” uylari, Milliy gvardiya, oila, bola huquqi, yetim va ota-ona qaramog'idan mahrum bo'lgan bola.

Икратов Ш.Р. Роль домов милосердия в обеспечении прав ребенка: проблемы и пути их решения

В статье описывается история домов милосердия роль домов милосердия в обеспечении прав ребенка, работа, проводимая Национальной гвардией в Новом Узбекистане по обеспечению прав детей-сирот и детей, лишенных родительской опеки, существующие проблемы и их решение.

Ключевые слова: "дом милосердия", Национальная гвардия, семья, права ребенка, сирота и ребенок, лишенный родительской опеки.

Ikramov Sh.R. The role of mercy homes in ensuring the rights of the child: problems and ways to solve them

The article describes the history of houses of mercy the role of houses of mercy in ensuring the rights of the child, the work carried out by the National Guard in New Uzbekistan to ensure the rights of orphans and children deprived of parental care, existing problems and their solution.

Key words: "house of mercy", National Guard, Family, Child rights, orphan and child deprived of parental care.

Yuldashev Djaxongir Xayitovich,
yuridik fanlar doktori (DSc), professor;
Xolbo'tayev Abdug'ani Abduraximovich,
yuridik fanlar bo'yicha falsafa doktori (PhD)

DAVLAT CHEGARASIDA BARPO ETILGAN MUHANDISLIK-TEXNIKA INSHOOTLARINI VA TO'SIQLARNI YO'Q QILIB YUBORISH YOKI ULARGA SHIKAST YETKAZISH HUQUQBUZARLIGI DAVLAT CHEGARASINI QO'RIQLASH SOHASIDAGI MA'MURIY HUQUQBUZARLIKLARINING TURI SIFATIDA

O'zbekistonda jamiyatni demokratlashtirish va yangilash, mamlakatni isloh qilish va modernizatsiyalash, sud-huquq tizimi, davlat hokimiyati va boshqaruv organlarining hamda ma'muriy islohot-larning qonunchilik asoslarini yanada takomillashtirish ma'muriy huquq asoslarini o'rganishning dolzarbligini taqozo etmoqda. **"Ma'muriy"** atamasi arabcha "ma'muriy", lotincha "administratio" so'zidan olingan bo'lib, **"boshqaruv"** ma'nosini anglatadi.

Huquqbuzarliklar o'zining mazmuni, yuridik xususiyatlari va tarkibiga ega bo'lib, turli qonun hujjatlari bilan tartibga solinadi. O'zbekiston Respublikasining "Huquqbuzarliklar profilaktikasi to'g'risida" 2014-yil 14-maydagi O'RQ-371-son Qonunining [1] 3-moddasiga ko'ra, **huquqbuzarlik** – sodir etilganligi uchun ma'muriy yoki jinoiy javobgarlik nazarda tutilgan aybli g'ayrihuquqiy qilmish (harakat yoki harakatsizlik) sanaladi.

Ma'muriy javobgarlik to'g'risidagi kodeksning [2] 10-moddasiga ko'ra, ma'muriy huquqbuzarlik deganda qonunchilikka binoan ma'muriy javobgarlikka tortish nazarda tutilgan shaxsga, fuqarolarning huquqlari va erkinliklariga, mulkchilikka, davlat va jamoat tartibiga, tabiiy muhitga tajovuz qiluvchi g'ayrihuquqiy, aybli (qasddan yoki ehtiyotsizlik orqasida) sodir etilgan harakat yoki harakatsizlik tushuniladi.

Huquqbuzarlik ijtimoiy ma'noda fuqarolar, jamiyat huquqlari va qonuniy manfaatlariga xavfni vujudga keltiruvchi xulq-atvor bo'lib, u ijtimoiy munosabatlarning rivojlanishiga to'sqinlik qiladi va ularning buzilishiga olib keladi. Huquqbuzarlik qasddan yoki ehtiyotsizlik orqasidan sodir etiladigan xulq-atvor bo'lib, uning natijasida jamiyat, davlat va fuqarolar manfaatlariga moddiy yoki ma'naviy zarar yetkaziladi.

Huquqbuzarlik o'rnatilgan xulq-atvor qoidalarining buzilishida ifodalanadi. Ma'muriy huquqbuzarlik uch xil alomatni o'z ichiga oladi:

- 1) g'ayrihuquqiy harakat yoki harakatsizlik;
- 2) aybdorlik;
- 3) javobgarlikka tortish.

Ma'muriy qonunchilik tomonidan taqiqlangan g'ayrihuquqiy harakat yoki harakatsizlik ma'muriy huquqbuzarlik deb hisoblanadi.

Davlat boshqaruvi sohasida sodir etiladigan va ko'p uchraydigan huquqbuzarlik ko'rinishlaridan biri – ma'muriy huquqbuzarlikdir. Ma'muriy huquqbuzarlikning mazmuni amaldagi qonunchilikda aniq ko'rsatib o'tilgan bo'lib, quyidagi umumiy xususiyatlarga ega.

Birinchidan, ma'muriy huquqbuzarlik — ijtimoiy zararli hisoblanadi, ya'ni uning sodir etilishi jamiyat va fuqarolarning huquqlari hamda qonuniy manfaatlariga moddiy va ma'naviy zarar yetkazadi.

Ikkinchidan, ma'muriy huquqbuzarlik — ma'muriy huquqqa xilof hisoblanadi, ya'ni bunday xatti-harakatlarni sodir etish qonunchilik hujjatlarida to'g'ridan-to'g'ri taqiqlangan.

Uchinchidan, ma'muriy huquqbuzarlik qilmishdir. Ma'muriy huquqbuzarlik – bir yoki bir necha insonlarning ongli va irodali harakati yoki harakatsizligida ifodalanadi.

To'rtinchidan, ma'muriy huquqbuzarlik – jismoniy shaxs tomonidan sodir etiladigan qilmishdir. Mjtkga binoan ma'muriy huquq-buzarlikning subyektivi sifatida faqatgina jismoniy shaxslar namoyon bo'lishi mumkin.

Beshinchidan, ma'muriy huquqbuzarlikda aybning mavjudligi, ya'ni ma'muriy huquqbuzarlik qasddan yoki ehtiyotsizlik orqasidan sodir etiladigan ongli, irodali qilmish hisoblanadi.

Oltinchidan, ma'muriy huquqbuzarlik jazoga sazovor qilmishdir [3].

Har qanday huquqbuzarlik tarkibi singari ma'muriy huquqbuzarlik ham: huquqbuzarlikning **obyekti va obyektiv tomoni, subyektivi va subyektiv tomoni** kabi xususiyatlar yig'indisidan iborat bo'ladi.

2022-yil 26-yanvar kuni bo'lib o'tgan Oliy Majlis Qonunchilik palatasining navbatdagi yalpi majlisida "O'zbekiston Respublikasining Ma'muriy huquqbuzarliklar to'g'risidagi kodeksini tasdiqlash haqida"gi qonun loyihasi birinchi o'qishda ko'rib chiqildi va qabul qilindi.

Ma'lum bo'lishicha, mazkur hujjat bilan kodeksning nomlanishi uning tartibga solish predmeti va xorijiy tajribadan kelib chiqib, "Ma'muriy huquqbuzarliklar to'g'risidagi kodeks" deb o'zgartirilmoqda.

Shuningdek, ma'nan eskirgan, amalda o'z ahamiyatini yo'qotgan yoki fuqarolik va boshqa qonun hujjatlari bilan tartibga solinadigan 33 ta ma'muriy huquqbuzarlik kodeksdan chiqarilmoqda. Obyektiv ehtiyojdan kelib chiqib, 12 ta yangi turdagi huquqbuzarlik uchun ma'muriy javobgarlik belgilanmoqda.

Bundan tashqari, ma'muriy huquqbuzarlikni sodir etish quroli hisoblangan ashyoning haqini to'lash sharti bilan olib qo'yish jazosi ma'muriy jazo tizimidan chiqarilmoqda hamda korrupsiya holatlariga imkon beruvchi omillarni bartaraf etish maqsadida huquqbuzarlik sodir etilgan joyning o'zida jarima undirish tartibi ham bekor qilinmoqda.

Qonun loyihasi bilan qat'iy ma'muriy jarimalar qayta ko'rib chiqilib, ularning minimal va maksimal miqdori belgilanmoqda hamda ma'muriy huquqbuzarliklarni soddalashtirilgan tartibda ko'rib chiqish instituti joriy etilishi ko'zda tutilmoqda.

Ma'muriy javobgarlik to'g'risidagi kodeksning maxsus qismida ma'muriy huquqbuzarliklar quyidagi guruhlariga birlashtirilgan:

1) fuqarolarning huquq va erkinliklariga tajovuz qiladigan huquqbuzarliklar;

2) aholi sog'lig'ini saqlash sohasidagi huquqbuzarliklar;

3) mulkka tajovuz qiluvchi huquqbuzarliklar;

4) ekologiya, atrof-muhitni muhofaza qilish va tabiatdan foydalanish sohasidagi huquqbuzarliklar;

5) sanoatdagi, qurilishdagi va issiqlik hamda elektr energiyasidan foydalanish sohasidagi huquqbuzarliklar;

6) qishloq xo'jaligidagi huquqbuzarliklar, veterinariya-sanitariya qoidalarini buzish;

7) transportda, yo'l xo'jaligi va aloqa sohasidagi huquqbuzarliklar;

8) fuqarolarning turarjoy huquqlariga taalluqli, kommunal xizmat va obodonlashtirish sohasidagi huquqbuzarliklar;

9) savdo, tadbirkorlik va moliya sohasidagi huquqbuzarliklar;

10) odil sudlovga tajovuz qiluvchi huquqbuzarliklar;

11) jamoat tartibiga tajovuz qiluvchi huquqbuzarliklar;

12) boshqaruvning belgilangan tartibiga tajovuz qiluvchi huquqbuzarliklar.

Mazkur guruhlardan boshqaruvning belgilangan tartibiga tajovuz qiluvchi huquqbuzarliklar toifasidagi ayrim ma'muriy huquqbuzarliklar DXX Chegara qo'shinlari tomonidan Davlat chegarasini qo'riqlash vazifasini bajarish davomida aniqlangan taqdirda, tegishli hujjatlar rasmiylashtirilishi va javobgarlik choralari ko'rish majburiyatini yuklaydi.

Davlat chegarasini qo'riqlash sohasidagi ma'muriy huquqbuzarliklar tushunchasi milliy qonunchilikda qo'llanilmagan bo'lib, mazkur atama MDH mamlakatlarining milliy qonunchilik hujjatlarida turli xil ko'rinishda ifodalangan. Xususan, mazkur sohaga oid ma'muriy huquqbuzarliklar "Rossiya Federatsiyasining Davlat chegarasi to'g'risida"gi Qonunida [4] "Davlat chegarasini himoya qilish sohasidagi ma'muriy huquqbuzarliklar" sifatida, "Qozog'iston Respublikasining Davlat chegarasi to'g'risida"gi Qonunida [5] "Chegara makonidagi ma'muriy huquqbuzarliklar" deb e'tirof etilgan. "Belarus Respublikasining Davlat chegarasi to'g'risida"gi Qonunida [6] bu tushunchaga umuman to'xtalmagan.

Keltirilgan normativ-huquqiy hujjatlardagi atamalardan kelib chiqqan holda, "Davlat chegarasini qo'riqlash sohasidagi ma'muriy huquqbuzarliklar" tushunchasiga quyidagicha ta'rifni berishni lozim deb topdik:

Davlat chegarasini qo'riqlash sohasidagi ma'muriy huquqbuzarliklar deganda, qonunchilikka binoan ma'muriy javobgarlikka tortish nazarda tutilgan, Davlat chegarasini qo'riqlash sohasidagi ijtimoiy munosabatlarga bevosita zarar yetkazadigan, aybli, g'ayrihuquqiy qilmishlar tushuniladi.

Mazkur tushunchadan kelib chiqqan holda, Ma'muriy javobgarlik to'g'risidagi kodeksning quyidagi moddalarida nazarda tutilgan ma'muriy huquqbuzarliklarni Davlat chegarasini qo'riqlash sohasidagi ma'muriy huquqbuzarliklar sifatida keltirish mumkin:

196¹-modda. Chegara qo'shinlari harbiy xizmatchilarining qonuniy talablarini bajarmaslik va ularning qonuniy faoliyatiga qarshilik ko'rsatish;

224-modda. Chegara zonasiga, shuningdek fuqarolarning kirishi va bo'lishiga vaqtincha cheklov belgilangan joylarga kirish hamda ularda yashash qoidalarini buzish;

224¹-modda. O'zbekiston Respublikasining Davlat chegarasi orqali o'tkazish punktlaridagi rejimni buzish;

224²-modda. O'zbekiston Respublikasining Davlat chegarasida barpo etilgan muhandislik-texnika inshootlarini va to'siqlarni yo'q qilib yuborish yoki ularga shikast yetkazish.

Statistik ma'lumotlarga ko'ra, Davlat chegarasini qo'riqlash sohasidagi ma'muriy huquqbuzarliklar 2017 yilda 5363 ta, 2018 yilda 2479 ta, 2019 yilda 1817 ta, 2020 yilda 1458 ta va 2021 yilda bu ko'rsatkich 1443 ta sodir etilganligini ko'rsatmoqda.

Huquqiy tartibotni himoya qilish va qonunni mustahkamlashda huquqni muhofaza qiluvchi organlarning tarkibiy qismi hisoblanuvchi DXX Chegara qo'shinlari alohida rol o'ynaydi.

Davlat chegarasida barpo etilgan muhandislik-texnika inshootlarini va to'siqlarni yo'q qilib yuborish yoki ularga shikast yetkazish Ma'muriy javobgarlik to'g'risidagi kodeksning 2242-moddasi bilan javobgarlikka sabab bo'ladi.

Ushbu huquqbuzarlikning obyekti Davlat chegarasida barpo etilgan muhandislik-texnika inshootlari va to'siqlarining xavfsizligi bilan bog'liq ijtimoiy munosabatlardir.

Muhandislik inshootlari va to'siqlari hamda chegara qo'riqlash texnik vositalari Davlat chegarasi buzuvchilarini yoki Davlat chegarasining buzilish alomatlarini o'z vaqtida aniqlashni ta'minlash, dushman harakatlarini qiyinlashtirish va qo'yilgan vazifalarni muvaffaqiyatli bajarish uchun DXX Chegara qo'shinlari bo'linmalariga qulay sharoitlarni yaratish uchun mo'ljallangan.

Muhandislik inshootlariga: chegara belgilari, nazorat-iz yo'laklari, kuzatuv punktlari, texnik kuzatuv posti pozitsiyalari, chegara yo'llari va so'qmoqlari, nazorat punktlari, vertolyotlar uchun qo'nish maydonchalar, suzuvchi vositalar uchun prichallar, isinish punktlari, fortifikatsion

(mudofaa) inshootlari, soxta inshootlar, quyoshdan himoyalash soyabonlari, tayanch punktlar va soddalashtirilgan o'tkazish punktlari kiradi.

Muhandislik to'siqlari sifatida esa mina-portlovchi, portlamaydigan, suvdagi va aralash to'siqlar tushuniladi.

Obyektiv tomondan huquqbuzarlik Davlat chegarasida barpo etilgan muhandislik-texnika inshootlari va to'siqlarni yo'q qilib yuborish yoki ularga shikast yetkazishdagi harakatlarda ifodalanadi. Huquqshunos olim B.Xidoyatovning [7] ta'riflashicha, yo'q qilib yuborish deganda, Davlat chegarasida barpo etilgan muhandislik-texnika inshootlari va to'siqlarni qayta tiklab bo'lmaydigan holga keltirish, shikast yetkazish esa, mazkur inshoot va to'siqlarni tiklash, chegaralangan doirada foydalanish imkoni bo'ladigan holat tushuniladi.

Huquqbuzarlikning subyekti 16 yoshga to'lgan, aqli raso jismoniy shaxs bo'lishi mumkin. Subyektiv tomondan huquqbuzarlik qasd yoki ehtiyotsizlik orqali sodir etiladi.

Xulosa qilib aytish mumkinki, Davlat chegarasini qo'riqlash sohasidagi ma'muriy huquqbuzarliklar bo'yicha DXX Chegara qo'shinlari bo'linmalarida xizmat vazifasini o'tayotgan harbiy xizmatchilar o'rtasida tushunchalarning, ularning turlari va yuridik tavsifi bo'yicha ma'lum bilimlarning mavjud emasligi kelgusida ularning mazkur turdagi ma'muriy huquqbuzarliklar to'g'risidagi ishlarni yuritish va ko'rib chiqishda qonun buzilishi holatlariga yo'l qo'yilishiga olib kelishi mumkin.

Shuningdek, mazkur sohasidagi ma'muriy huquqbuzarliklarning turlari va ularning yuridik tavsiflari DXXga kadrlar tayyorlab berish faoliyati bilan shug'ullanuvchi ta'lim muassasalarining o'quv dasturlariga kiritilishi kelgusida harbiy xizmatchilarning Davlat chegarasini qo'riqlash sohasidagi munosabatlarni tartibga solishda qonunchilik hujjatlarini to'g'ri qo'llashda, shuningdek ularning Davlat chegarasini qo'riqlash faoliyatini to'g'ri tashkillashtirishda hamda ma'muriy-huquqiy munosabatlarga to'g'ri huquqiy baho berishda muhim ahamiyat kasb etadi.

Foydalanilgan adabiyotlar

1. Ўзбекистон Республикасининг «Хуқуқбузарликлар профилактикаси тўғрисида» 2014 йил 14 майдаги ЎРҚ-371-сон Қонуни // Ўзбекистон Республикаси қонун ҳужжатлари тўплами, 2014 йил 19 май, 20-сон, 221-модда.

2. Ўзбекистон Республикаси Маъмурий жавобгарлик тўғрисидаги кодекси – Ўзбекистон Республикаси Олий Кенгашининг Ахборотномаси, 1995 йил, 3-сон, 6-модда.

3. Одилқориев Х.Т., Қосимов Б.Э., Маъмурий ҳуқуқ: Дарслик – Т., Ўзбекистон Республикаси Ички ишлар вазирлиги Академияси, 2010. – 198-209-б.

4. Закон Российской Федерации от 1 апреля 1993 г. № 4730-1 «О Государственной границе Российской Федерации» (с изменениями и дополнениями) // Электрон манба: <http://pravo.gov.ru>

5. Закон Республики Казахстан «О Государственной границе Республики Казахстан» (с изменениями и дополнениями по состоянию на 31.03.2021 г.) // Электрон манба: <https://online.zakon.kz/>

6. Закон Республики Беларусь от 21 июля 2008 г. № 419-3 «О Государственной границе Республики Беларусь» // Электрон манба: <https://online.zakon.kz/>

7. Xidoyatov B., Niyozova S., Ma'muriy javobgarlik: Darslik – Т., Toshkent davlat yuridik universiteti, 2020, 643-b.

Yuldashev D.X., Xolbo'tayev A.A. Davlat chegarasida barpo etilgan muhandislik-texnika inshootlarini va to'siqlarni yo'q qilib yuborish yoki ularga shikast yetkazish huquqbuzarligi davlat chegarasini qo'riqlash sohasidagi ma'muriy huquqbuzarliklarning turi sifatida

Maqolada davlat chegarasida barpo etilgan muhandislik-texnika inshootlarini va to'siqlarni yo'q qilib yuborish yoki ularga shikast yetkazish huquqbuzarligining Davlat chegarasini qo'riqlash sohasidagi ma'muriy huquqbuzarliklarning turi sifatida keltirilgan hamda uning tushunchasi yuridik tavsifi yoritib berilgan.

Kalit so'zlar: ma'muriy huquqbuzarlik, DXX Chegara qo'shinlari, Davlat chegarasini qo'riqlash, muhandislik-texnika inshootlari va to'siqlari, yo'q qilib yuborish, shikast yetkazish.

Юлдашев Д.Х., Холбўтаев А.А. Правонарушения уничтожение или повреждение инженерно-технических сооружений и заграждений, возведенных на Государственной границе, в качестве одного из видов правонарушений в области охраны Государственной границы

В статье раскрыты правонарушения уничтожение или повреждение инженерно-технических сооружений и заграждений, возведенных на Государственной границе, в качестве одного из видов правонарушений в области охраны Государственной границы, его сущность и юридической квалификации.

Ключевые слова: административное правонарушение, Пограничные войска СГБ, охрана Государственной границы, инженерно-технические сооружения и заграждения, уничтожение, повреждение.

Yuldashev D.X., Xolbutaev A.A. Offenses destruction or damage to engineering technical structures and barriers erected on the State Border, as one of the types of offenses in the field of protection of the State border

The article reveals the offense of destruction or damage to engineering structures and barriers erected on the State Border, as one of the types of offenses in the field of protection of the State Border, its essence and legal qualifications.

Key words: administrative offence, Border Troops of the State Security Service, protection of the State Border, engineering structures and barriers, destruction, damage.

Nazaraliyev Baxrom Ilxom o'g'li,

Jahon iqtisodiyoti va diplomatiya universiteti xalqaro iqtisodiyot va menejment fakulteti
yoshlar bilan ishlash va ma'naviy-ma'rifiy ishlar bo'yicha dekan muovini

DESTRUKTIV G'OYALAR: MAZMUN-MOHİYATI VA NAMOYON BO'LISH SHAKLLARI

Globalashuv jarayonlarining yangi to'lqinlari o'ziga xos tahdid va muammolarni yuzaga keltirayotgan bir vaqtda yoshlar ongini va qalbini destruktiv (buzg'unchi) g'oyalardan himoya qilish masalasi har bir davlat uchun strategik ahamiyat kasb etib bormoqda. O'z navbatida, mamlakatning istiqboli aynan yoshlarning ehtiyoji, manfaatlari va ulardan kelib chiquvchi maqsadlari bilan belgilanadi.

Ma'lumki, turli ko'rinish va shakllardagi ma'naviy tahdidlar, asosan, yoshlarga qaratilmoqda. Ta'kidlash joizki, buning asosiy sababi yoshlarning jamiyatdagi eng faol qatlam ekanligi, turli xil g'oyalar, qarashlar va chaqiriqlarga, shuningdek, ular tomonidan bo'ladigan ta'sirlarga beriluvchanligi bilan izohlanadi.

Shuning uchun ham bugungi kunda yoshlarimizning qalbi va ongida axborot immunitetini tarbiyalash, bu borada destruktiv g'oyalardan muhofaza etish bo'yicha ilmiy tadqiqot ishlarini olib borishni kun tartibiga zaruriy shart sifatida qo'yimoqda.

Avvalambor, yoshlar ongini destruktiv g'oyalardan himoya qilish yo'nalishida aynan "destruktiv g'oya" tushunchasining mazmun-mohiyatini, uni talqin qilish borasidagi yondashuvlarni tizimlashtirib olish lozim.

Ilmiy adabiyotlarda "destruktiv g'oya" tushunchasiga ta'riflar mavjud, ammo ularda mazkur tushunchani anglashda yakdillik yo'q. Uning o'zagini "destruktivlik" tushunchasi tashkil etadi va belgilari amaliyotda ko'zga tashlanadi. Ammo aynan destruktivlik falsafada yetarli tadqiq etilmagan. Hatto "destruktiv", "destruktivlik", "destruktiv faoliyat" tushunchalari aksariyat lug'atlarda mavjud emas.

Destruktiv g'oyalar uyushma, oqimlar tomonidan faoliyati yo'nalishi sifatida tanlangan va umuminsoniyat hayotiga xavf soluvchi, ijtimoiy taraqqiyotni tanazzulga olib boruvchi, odamlarning hukmronlikka intiluvchi kuchlarga tobe, qaram bo'lishini ta'minlovchi qarashlar, ta'limotlardir.

"Destruktivlik" tushunchasi ayniqsa, insonning destruktivlik faoliyatini yetarli darajada o'rganilmaganligi, bu borada atamalarning bir ma'noli talqini mavjud emasligi unga aniqlik kiritish zaruratini yuzaga keltirmoqda.

Destruktivlik faoliyatining ayrim ko'rinishlari odatda, tor soha mutaxassisleri – biologlar, genetiklar, psixologlar, tarixchilar, huquqshunoslar tomonidan o'rganilgan. Ular

mazkur tushunchaning falsafiy talqini uchun empirik tajriba bo'lishi mumkin [1].

Destruktiv g'oya – ijtimoiy munosabatlarning buzilishiga sabab bo'ladigan, nazariyalar, qarashlar, me'yorlar, qadriyatlar va ularni jamiyatda tarqatish usullaridan iborat salbiy destruktiv voqelikdir. Destruktiv g'oya destruktivlik darajasiga qarab aniqlanadi. Hamma destruktiv g'oyalar ham mutlaq va umumiy mezonlarga tayanmaydi. Destruktiv g'oya deganda, keng ma'noda, shunday g'oyalar tushuniladiki, ular mavjud ijtimoiy munosabatlarning buzilishiga xizmat qiladi. Mutlaq destruktiv g'oyalar esa har qanday ijtimoiy aloqalar va institutlarning buzilishiga xizmat qiladigan, umuman jamiyatning rivojlanishi, hatto, yashashiga imkon qoldirmaydigan g'oyalardir. "Ular insonparvarlik tamoyiliga zid bo'lgan, jamiyatni tarafkashlarga ajratib, bo'lib tashlaydigan, bir millatni boshqasidan ustun qo'yadigan, oliy irq da'vosida boshqa xalqlarni qirg'in qilishga chaqiradigan destruktiv g'oyalardir. Diniy aqidaparastlik va jangari irqchilik (rasizm), buyuk davlatchilik shovinizmi va ashaddiy (agressiv) millatchilik, fashizm va bolshevizm mafkuralari ana shunday vayronkor g'oyalar tizimini tashkil etadi" [2].

Destruktiv g'oya avtoritar shaxslar va minoritar ijtimoiy guruhlarining g'ayriinsoniy ifodalangan manfaatlariga asoslanadi va ushbu manfaatlarni butun jamiyat uchun qo'llab bo'lmaydigan usullarda amalga oshirishni nazariy jihatdan asoslaydi. Destruktiv g'oyalarning asosiy tamoyillarni, qarashlarni, aqidalarni, ramzlar va tushunchalarni olishi mumkin bo'lgan eng asosiy manbalarni ya'ni, asosiy dunyoqarash oqimlarini ajratish, destruktivlikning ta'siri va tajovuz yo'nalishining xarakterini aniqlash, destruktiv harakat obyekti va manfaatlarini amalga oshirishning asosiy doirasini aniqlash bu boradagi tadqiqotlardagi ko'plab chigalliklarni oydinlashtiradi.

Odatda destruktiv g'oyalarning keng tarqalishi va ularga muvofiq tashkilot yoki guruhlarining faollashishi ijtimoiy ziddiyatlarning keskinlashuvi, ommaviy axborot-kommunikatsiya vositalari sohasidagi ziddiyatlarning avj olishi bilan bog'liq.

Destruktiv g'oyalarning ham subyekt sifatida, ham obyekt sifatida asosini marginal guruhlar tashkil qiladi. Ayni paytda bugungi dunyoda turli vositalar orqali o'z ta'sir doirasini kengaytirishga intilayotgan buyuk davlatchilik

shovinizmi, tajovuzkor millatchilik, neofashizm, terrorchilik, ekstremizm kabi siyosiy oqimlar faoliyati bunga misol bo'ladi. Pirovardida bunday g'ayriinsoniy, destruktiv g'oyalari xalqlar boshiga so'ngsiz kulfatlar keltirib, insoniyatning tinchligi va osoyishtaligini buzmoqda.

Destruktivlik ijtimoiy-ma'naviy hodisa sifatida ko'p qiyofali, ziddiyatli va oldindan aytib bo'lmaydigan murakkab xususiyatga ega ekani bilan ham xarakterlanadi. Bu esa uning tabiati va mohiyatini kasbiy malakaviy tushunishni taqozo etadi. Bu o'rindagi muammo inson destruktivligining ma'nosini yaxlit tarzda ochib berish, uning asoslari va namoyon bo'lishining turli-tuman shakllarini izohlashdan iboratdir. Garchi "destruktivlik" postmodernizm falsafasining asosiy tushunchalaridan biri bo'lsa-da, insonning destruktivlik tabiatini talqin qilish katta qiyinchiliklar, chalkashliklar bilan birga kechadi, inson destruktivligining asoslari va namoyon bo'lish shakllari eng ko'p savollarni uyg'otadi. Uning vujudga kelishini, tarqalishi mexanizmlarini aniqlash qiyin. Uning namoyon bo'lish shakllari ham shu qadar ko'pki, ularning sifatini, rivojlanish yo'nalishlarini, ijobiy yoki salbiyligini va boshqa xususiyatlarini aniqlash murakkab. [3]

O'z navbatida insonning destruktivlik faoliyati muammosi garchi uzoq o'tmishdagi mutafakkirlar tomonidan o'ziga xos talqin etilgan bo'lsa-da, ancha kam o'rganilgan va faqat XX asrda ilmiy muammo sifatida shakllantirilgan, xolos. Kishilar qalbida azaldan yovuzlik mavjudligi to'g'risida Avesto, xitoylik mutafakkir Syun-szi va qadimgi yunon faylasufi Platonlar yozib qoldirgan.

Arastu destruktivlik chegarasini aniqlab, fazilatlar ortib ketganda yoki kamayganda jaholatga aylanadi, deydi. Ammo shunday ehtirosli lazzatlar borki ularning ortig'i ham kami ham yomondir. Bu o'rinda alloma destruktivlikning turli ko'rinishlariga ishora qiladi. [4]

Forobiy asarlarida destruktivlikning manbai inson qalbidagi qarama-qarshi, juft quvvat, ya'ni tahsinga sazovor va hayvoniy quvvatlarning ikkinchi hayvoniy quvvat sababidan sodir bo'lishini ta'kidlanadi. Abdulla Avloniy tomonidan ezgu va yovuz xulqlar, Mirzo Xayrullo Xo'qandiy tomonidan esa faqat yomon xulqlar tasniflab berildi.

Ilohiy ta'limotlar an'anasida "dastlabki gunoh" tushunchasidan foydalaniladi. U o'ziga xos tarzida inson tabiatiga xos bo'lgan destruktivlik ibtidosini ifoda etadi. Inson tabiatiga xos bo'lgan destruktivlik holatlarini nemis mumtoz falsafasi vakili I.Kant ham tilga olib o'tgan. Ammo faqat XX asrga kelibgina insonning destruktivlik faoliyatini ilmiy asoslashga urinishlar amalga oshirildi.

Inson tabiatidagi destruktivlik ibtidosini izohlovchi eng mashhur nazariyalardan biri ruhiy tahlil asoschisi Z.Freyd konsepsiyasidir. U insonga ikki tuyg'u xos deb hisoblagan: Eros –

hayotni mustahkamlashga, saqlab qolishga va yaratishga yo'naltirilgan qudrati sifatida ma'lum bo'lgan hayot tuyg'usi hamda qudrati destruktivlik va hayotni to'xtatishga yo'naltirilgan tanatos – o'lim tuyg'usidir. Uning fikriga ko'ra, barcha insoniy faoliyat ushbu ikki hissiyotning murakkab o'zaro harakati natijasidir. U shuningdek, destruktivlik xusu-siyatlari barcha insonga xosligini hamda aksariyat kishilarning jamiyatdagi fe'l-atvorini belgilashda bu tuyg'u ancha kuchli ekanligini asoslashga harakat qiladi. Freydning qayd etishicha, destruktiv xususiyatlarni nazardan qochirmaslik lozim, chunki agar tanatos qudrati tashqariga yo'naltirilmasa, u shaxsning o'zining buzilishiga olib keladi. Destruktivlik bilan birga kechmaydigan ekspressiv harakatlarni amalga oshirish, ya'ni katarsis destruktiv qudratni zaiflashtirishi mumkin. [5]

Mashhur psixolog va psixoterapevt E.Bern ham Freyd konsepsiyasini qo'llab-quvvatlagan. Ammo ushbu tadqiqotchilar inson tabiatidagi destruktivlik tendensiyalarini qayd etgan holda ularni chuqur tahlil qilmaganlar. [6]

E.Frommning destruktivlikni o'rganishga jiddiy e'tibor qaratgan asari "Inson destruktivligi anatomiyasi"dir. U destruktivlikni ijtimoiy-madaniy farqlash tarafdori bo'lgan. Uning fikricha, destruktivlik tajovuzkorlikning ko'ri-nishlaridan biridir. Shuningdek, olim ezgu sifatga va yovuz sifatga ega bo'lgan tajovuzkorlikni o'rganishga ham alohida e'tibor qaratadi. U to'satdan paydo bo'ladi-gan destruktivlik, ya'ni favqulodda holatlarda faol-lashadigan, yashirin, destruktiv turtkilarning namoyon bo'lishi hamda fe'l-atvor tuzilmasiga bog'liq bo'lgan destruktivlikni ajratib ko'rsatadi. Bu hodisa doimo oshkora va yashirin shaklda (sadizm, nekrofiliya) muayyan shaxsga tegishlidir. Olim destruktivlikning asosiy sabablari sifatida ijodiy o'zini namoyon etish uchun imkoniyatlar mavjud emasligini, narsissizm, cheklanganlik hamda "hech narsaga arzimaslik"ni his etishni ko'rsatgan. [7]

Olib borilgan tadqiqotlardan ma'lum bo'ladi, buniyodkor g'oyalarga zid bo'lgan, yovuzlik va jaholatga xizmat qiladigan, insonni va jamiyatni tubanlikka boshlaydigan, odamlarni g'arazli niyat va qabih maqsadlarga undaydigan, xalqlar va davlatlarni tanazzul va halokatga mahkum etadigan g'oyalar majmui "vayronkor g'oyalar" tushunchasi orqali ham ifodalanadi. O'zining shaxsiy yoki tor ijtimoiy manfaatini boshqalar hisobiga qondirish, bosqinchilik va talonchilik, tajovuzkorlik va manfaatparastlik g'oyalari shular jumlasidandir.

O'zbekistonning Birinchi Prezidenti I.A.Karimov "O'zbekiston XXI asr bo'sag'asida: xavfsizlikka tahdid, barqarorlik shartlari va taraqqiyot kafolatlari" asarida mamlakatimiz taraqqiyotiga xavf soluvchi tahdidlarning bir

qanchasini keltirib o'tadi. Ularning aksariyati milliy mentalitetimizga yot bo'lgan mafkuraviy xurujlar hisoblanib, mintaqaviy mojarolar, diniy ekstremizm va fundamentalizm, buyuk davlatchilik shovinizmi va agressiv millatchilik, etnik va millatlararo ziddiyatlar, korrupsiya va jinoyatchilik, mahalliychilik va urug'-aymoqchilik munosabatlari va boshqalardan iboratligi asoslab beriladi. [8]

Darhaqiqat, bunday g'oyalar inson tabiatiga zid bo'lib, uni salbiy tomonga o'zgartiradi, unda nosog'lom turmush tarzini shakllantiradi, fikrlar xilma-xilligini cheklaydi, qaramlik, tobelik, mutelik muhitini yaratadi. Milliy tafakkur tarzini o'z negizlaridan begonalashtiradi, begona urf-odat, an'analarni targ'ib qiladi, ularning kirib kelishiga sharoit yaratadi, mamlakatni xalqni, o'z milliy qadriyatlaridan, oxir-oqibat o'z taraqqiyot yo'lidan adashtiradi, jamiyatda xalqlar va millatlararo totuvlik, dinlararo bag'rikenglikka rahna solib, ichki ixtiloflar, parokandalikka olib keladi.

Destruktiv g'oyalar qayerda va qanday vujudga kelgani, faoliyati xarakteri va boshqa belgilaridan qat'i nazar, ularda ma'lum bir umumiy qonuniyatlar kuzatiladi: umumqabul qilingan qonunlarni, axloqiy me'yorlar, madaniy va ma'naviy qadriyatlarni rad etish, o'z dunyoqarashini, siyosiy xohish-irodasini jamiyatning qolgan qismiga tiqishtirishga intilish, terror, ma'naviy va axborotga oid zo'ravonlik yoki nayrangbozlik usullaridan foydalanish va boshqalar shular jumlasidandir.

So'nggi paytlarda sivilizatsiyalararo to'qnashuvlar va ularning destruktiv g'oyalarni kuchaytirishi haqidagi farazlar keng ommalashdi. Uning mualliflaridan biri S.Xantington fikriga ko'ra, bu ko'p jihatdan etno-konfessional omillar, etnik va diniy sabablar tufayli siyosiy to'qnashuvlar bilan bog'liq. Ko'p millatli jamiyatda zo'ravonlik, raqibga noqonuniy ravishda zarar keltirish jamiyat uchun ijobiy oqibatga emas, balki destruktivlikka olib keladi. [9]

Olim J.Xeymsning fikricha, bunday mojarolashuvlar uchun salbiy oqibatlar omillarining to'rtta guruhi yuzaga keladi: kishilar o'limi va resurslarning maqsadsiz ishlatilishi; aholini tinch hayot kechirishiga bo'lgan moslashuvining kuchsizlanishi; tarqoqsizlik hissining kuchayishi; individual muammolarning ortib borishi [10]. Bugungi kunda mafkura poligonlarida muayyan guruhlar va davlatlar o'zlarining g'arazli manfaatlarini ifoda etayotgan turli tajovuzkor g'oyalarni sinovdan o'tkazmoqda. Ularning ortida kishilarni, eng avvalo, ma'naviy-mafkuraviy jihatdan tobe qilish, pirovard natijada esa butkul qaram qilib olish maqsadi yotadi. Bu katta-katta hududlarni, ayniqsa boy tabiiy resurslarga ega bo'lgan mintaqalarni egallab olishning eng qulay va kamxarj usulidir. Bugungi global o'zgarishlar sharoitida bizga qarshi destruktivlik kayfiyatida

bo'layotgan mafkura poligonlari o'z maqsadiga erishish uchun hamma vositalarni ishga solmoqda, ko'plab mablag' sarflamoqda, eng zamonaviy usul va uslublarni qo'llagan holda yoshlarni o'ziga rom etadigan turli tomoshalar, ko'ngilochar ko'rsatuvlar, musiqiy kanallar tashkil etmoqda. Bunday manbalar orqali destruktiv g'oyalar targ'ib etilmoqda. Ishonuvchan, ta'sirga beriluvchan yoshlarimiz bunday destruktiv g'oyalarning iste'molchisiga aylanib qolmoqda. Bu esa "ommaviy madaniyat" tizimi, mahsulotlari, yoshlarimizni avrashning o'ziga xos usuli shakllanganini bildiradi.

Ayni paytda mafkuralarning zamonaviy ziddiyatlari haqida so'z yuritilganda mutaxassislar XX asrdagi g'oyalar ziddiyatlariga xos bo'lgan harakatlarning (mafkuraviy, targ'ibot) oshkora bo'lmagan, mavhum xususiyati to'g'risida aytib o'tishadi. Mafkuralarning "jang maydoni" kishilar ongi, "quroli" esa ommaviy kommunikatsiya vositalari ekanligi borasidagi fundamental bilimlarga tayangan holda mafkuralar ziddiyatlarini amalga oshirish usuli sifatidagi axborot urushlarini aniqlash va o'rganish muhim ahamiyatga ega hisoblanadi. Ayni shunday sharoitlarda har bir suveren davlat o'zini o'ziga xos tamaddun egasi sifatida saqlab qolishi uchun destruktiv g'oya va mafkuralarning rivojlanishini, mafkuraviy poligonlarning chegarasi, arsenalini doimiy tarzda monitoring qiladigan tizimni yaratishi, destruktiv g'oyalarning keng tarqalishiga to'sqinlik qiluvchi ijtimoiy, mafkuraviy, siyosiy va tashkiliy xarakterdagi aniq chora-tadbirlarni amalga oshirishi zarur.

Yoshlar ongiga destruktiv g'oyalar ta'sirida OAV rolini alohida o'rganish joiz. Bugungi kunda aksariyat OAV hatto eng farovon mamlakatlarda yuz berayotgan zo'ravonlik, irqchilik, millat ayirish kabi jinoyatlar to'g'risida har kuni xabar yetkazmoqda. Destruktivlikni kamaytirishga mo'ljallangan axloqiy, diniy va huquqiy me'yorlar o'zining nazorat mexanizmini to'liq ishlata olmayapti. Hatto hayotning eng qulay sharoitlari ham destruktivlikni kamaytirishga yordam bermayapti. Shu bilan bir qatorda, bunday destruktivlik kishilarning bir-biriga munosabati emas, balki tabiiy muhitga, madaniyat yodgorliklariga nisbatan ham qo'llanilmoqda va eng sodda buyumlar bema'ni tarzda vayron qilinmoqda. Texnika va texnologiyalar rivojlanishining zamonaviy darajasini hisobga olgan holda hozirgi vaqtdagi destruktivlik, destruktiv g'oyalar va mafkuralar nafaqat ayrim ijtimoiy guruhlar uchun, balki butun insoniyat uchun tahdidga aylanmoqda.

Bugungi jamiyat uchun ushbu muammo o'ta dolzarbligicha qolmoqda. Chunki hamma mamlakatda ham kishilarni bunyodkorlikka asoslangan, kishilarni ezgu maqsadlar yo'lida birlashtiruvchi mafkura mavjud emasligi,

shuningdek, inson tabiatida mavjud bo'lgan destruktiv instinktlarni to'xtatib tura oladigan qadriyatlarining umumiy e'tirof etilgan tizimi yo'qligi yoki amaliy faoliyatda emasligi buni tasdiqlaydi.

Umuman olganda, destruktiv g'oya ijtimoiy munosabatlarining buzilishiga sabab bo'ladigan, nazariyalar, qarashlar, me'yorlar, qadriyatlar va ularni jamiyatda tarqatish usullaridan iborat salbiy destruktiv voqelikdir. Ayrim mamlakatlardagi umumiy ijtimoiy-iqtisodiy vaziyatning yomonlashuvi, ishsizlikning

ortishi, odamlarning ijtimoiy himoyalanganligi, istiqbolga ishonch mavjud emasligi bilan bog'liq holatlar ham destruktivlik o'sishi, destruktiv g'oyalarning tez tarqalishiga imkon yaratmoqda.

Shularni inobatga olib, yoshlar ongida destruktiv g'oyalarni shakllanishiga qarshi kurashishda, birinchi navbatda, uning zararli oqibatlarini oldindan to'g'ri baholay olishga va shu asosda tegishli chora-tadbirlarni ishlab chiqish hamda ularni amalga tatbiq etishga e'tiborni qaratish maqsadga muvofiq.

Foydalanilgan adabiyotlar

1. Фромм Э. Анатомия человеческой деструктивности. Пер. с нем. -Москва: АСТ, 2006.
2. Назаров Қ. Ғоялар фалсафаси. -Тошкент: Академиа, 2011.
3. Миллий ғоя: тарғибот технологиялари ва атамалар луғати / Қ Назаров таҳрири остида. - Тошкент: "Академиа" нашриёти, 2007.
4. Арасту. Ахлоқи кабир. М.Маҳмуд таржимаси. -Тошкент: Янги аср авлоди, 2011.
5. Ницше Ф., Фрейд З., Фромм Э., Камю А., Сартр Ж. П. Сумерки богов. - Москва: Политиздат. 1990.
6. Берн Э. Введение в психиатрию и психоанализ для непосвященных. - Москва: Попурри, 2006.
7. Фромм Э. Анатомия человеческой деструктивности. Пер. с нем. -Москва: АСТ, 2022.-517-591 б.
8. Каримов И. "Ўзбекистон XXI-аср бўсағасида: хавфсизликка таҳдид, барқарорлик шартлари ва тараққиёт кафолатлари" -Т.: Ўзбекистон, 1997.
9. Хантингтон С. Столкновение цивилизаций. - Москва: Из-во АСТ 2016.
10. Himes J. Conflict and Conflict Management. Athens: The University of Georgia Press, 1980.

Nazaraliyev B.I. Destruktiv g'oyalar: mazmun-mohiyati va namoyon bo'lish shakllari

This article describes in detail about destructive ideas, their essence, structural elements, forms of manifestation, specific characteristics, object and subject. The opinions and points of view of scientists and well-known representatives of science who have conducted research on the problem of a destructive idea are also mentioned.

Key words: mass media, man, society, state, youth, mind, soul, thinking, information, immunity, spirituality, idea, ideology, threat, destructiveness, religious fanaticism, racism, chauvinism, Neo-fascism, terrorism, extremism, nationalism, Bolshevism, inhuman goal, conflict, escalation.

Назаралиев Б.И. Разрушительные идеи: содержание и проявление

В данной статье подробно рассказывается о деструктивных идеях, их сущности, структурных элементах, формах проявления, специфических характеристиках, объекте и субъекте. Также упоминаются мнения и точки зрения учёных и известных представителей науки, проводивших исследования по проблеме деструктивной идеи.

Ключевые слова: СМИ, человек, общество, государство, молодёжь, разум, душа, мышление, информация, иммунитет, духовность, идея, идеология, угроза, деструктивность, религиозный фанатизм, расизм, шовинизм, неофашизм, терроризм, экстремизм, национализм, большевизм, бесчеловечная цель, конфликт, эскалация.

Nazaraliyev B.I. Destructive ideas: content and manifestation

Mazkur maqolada destruktiv g'oyalar, uning mazmun-mohiyati, tarkibiy elementlari, namoyon bo'lish shakllari, o'ziga xos xususiyatlari, obyekt va subyekt haqida batafsil so'z boradi. Shuningdek, destruktiv g'oya masalasida tadqiqotlar olib borgan olimlar va taniqli fan namoyondalarining fikr-mulohazalari hamda nuqtai-nazarlari keltirib o'tilgan.

Kalit so'zlar: OAV, shaxs, jamiyat, davlat, yoshlar, ong, qalb, tafakkur, axborot, иммунитет, ma'naviyat, g'oya, mafkura, tahdid, destruktivlik, diniy aqidaparastlik, rasizm, shovinizm, neofashizm, terrorchilik, ekstremizm, millatchilik, bolshevizm, g'ayriinsoniy maqsad, ziddiyat, keskinlashuv

Hojiyev Farhod Jumaboyevich,
O'zMTRK "O'zbekiston 24" telekanali bosh muharriri

JAHON MEDIA MAKONI: MILLIY MAFKURA, DINIY QADRIYATLARGA TAHDIDLAR VA OMMAVIY AXBOROT VOSITALARI

Barcha zamonlarda xalqni muayyan maqsadlar, manfaatlar yo'lida birlashtiruvchi, safarbar etuvchi g'oyalari va ta'limotlarga ehtiyoj bo'lgan. Bu – hayotiy qonuniyat. Odamlarni, ijtimoiy guruhlarni, elatlar va millatlarni, xalqni boshini qovushtirib, birlashtirib turadigan yagona mafkura bo'lmasa, parokandalik boshlanadi. Jamiyatda ma'naviy inqiroz, beqarorlik yuzaga keladi. Barcha davlatlar singari O'zbekistonning hozirgi davri, bundan keyingi taraqqiyoti va istiqboli uchun ham milliy g'oya suv bilan havodek zarur. Milliy g'oya O'zbekiston xalqini yagona maqsad sari safarbar qiladi.

Bugungi kunda aksariyat rivojlangan davlatlarning milliy g'oyasi umuminsoniy qadriyatlar va demokratik tamoyillarga asoslanadi. Ularda tinchlik va taraqqiyot, inson haq-huquqlari va erkinligi, milliy hamda diniy totuvlik g'oyalari ustuvordir. Bu tamoyillarga asoslangan ezgu g'oyalari umuminsoniy manfaatlar, bashariyatning asriy orzusi bo'lgan yorug' kelajak uchun xizmat qiladi.

Lekin, ming afsuski, hozirgi vaqtda dunyoning mafkuraviy manzarasida turli vositalar orqali ta'sir doirasini kengaytirishga intilayotgan tajovuzkor "multimadaniylik" (yoki o'ta madaniylik) g'oyalari targ'ib va tashviq etuvchi geosiyosiy aql markazlari, millatchilik, shovinizm, neofashizm, irqchilik, diniy ekstremizm tegirmoniga suv quyayotgan siyosiy kuchlar va oqimlar ham bor. Bunday g'ayriinsoniy buzg'unchi g'oyalari xalqlar boshiga so'ngsiz kulfatlar keltirib, insoniyatning tinchligi, osoyishtaligini buzib, odamlar boshiga turli balolar yog'dirmoqda. Dunyoda beqarorlikni vujudga keltirmoqda.

XX asrda, g'arbda o'ylab topilgan "multimadaniylik" g'oyalari hozirda o'z "zaharli meva"lari bilan Yevropa davlatlarini inqiroziga olib keldi. Bugun dunyoning mafkuraviy manzarasini o'z maqsadlari yo'lida o'zgartirmoqchi bo'layotgan bu g'oya homiylari jahondagi barqarorlik va taraqqiyotga tahdid solmoqda. Demokratiya, so'z erkinligini dastak qilib ommaviy axborot vositalari(OAV)dan g'arazli maqsadlarda keng foydalanishga urinmoqdalar. Buni diniy g'oyalarni noto'g'ri talqin qilish, diniy e'tiqodning eng nozik chegaralarini buzishga bo'lgan urinishlarda ham ko'rish mumkin.

So'ngi yillarda g'arb davlatlarida OAVlari

orqali muqaddas islom dini, Payg'ambarimiz Muhammad sollallohu alayhi vasallam(s.a.v.)ning sha'niga yolg'on to'quvchilar, turli mazax(karikatura)larni tayyorlab, tarqatuvchilar paydo bo'lib, ko'payib bormoqda.

Masalan, Daniyadagi Jyllands-Posten gazetasida rassom Kurt Vestergor chizgan Payg'ambarimiz Muhammad (s.a.v.)ning 12 ta karikatura surati chop qilingan. Karikaturalar e'lon qilingach, Daniyadagi musulmonlar keskin norozilik bildirdilar. Va butun dunyodagi namoyishlarda 50 dan ortiq odamlar halok bo'lgan. Bir nechta arab davlatlari Daniyadan elchilarini chaqirib oldi, ba'zi musulmon davlatlari Daniya mahsulotlariga boykot e'lon qildi. Bu vaqtda dunyodagi eng mashhur Fransiyaning Charlie Hebdo satirik jurnalida ham holat takrorlandi. Aynan, karikaturalar sabab 2015 yil jurnal tahririyatida terakt uyushtirilib, 12 kishi otib tashlandi [1].

Payg'ambarimiz Muhammad(s.a.v.) karikaturasini chizgan jurnalistlarga hujum qilingani va jurnalistlardan 12 kishini o'ldirilgani haqida chet el ommaviy axborot vositalarida berilayotgan axborotlarga marhum shayx Muhammad Sodik Muhammad Yusuf rohimahulloh quyidagicha fikr bildirgan edi:

"Rasululloh sollallohu alayhi vasallamni karikatura qilish mutlaqo noto'g'ri. G'arbliklarning ko'pchiligi ham bu haqiqatni tan olishadi. Bu birinchi bor bo'layotgani yo'q. Avvallari ham bir necha marta bo'lgan. Butun dunyo bo'ylab noroziliklar bo'lgan. Xalqaro tashkilotlar bunday qilmaslikka chaqirgan. Ammo ba'zilar bu ishni o'ziga kasb qilib olganga o'xshaydi. Barchaga xilof ish qilib nom chiqarishga urinishgan bo'lishlari mumkin. Musulmonlar uchun Rasululloh sollallohu alayhi vasallam jonlaridan ham ustun. Muhammad Mustafo sollallohu alayhi vasallamning o'zlaridan ham ustun ko'rishlari matlub". [2]

2020-yilda Fransiyadagi "Sharli Ebd"o" jurnali Payg'ambarimizning karikaturalarini chop etib, keng ommaga, hatto maktab o'quv dasturlariga tarqatgan [3].

2020-yil 17-oktabr kuni Parij yaqinidagi Konflan-Sen-Onorin shaharchasida juma kuni maktab o'qituvchisining o'ldirilishi yuzasidan jinoyat ishi ochilgan. Aniqlanishicha, marhum

tarix fani o'qituvchisi Samyuel Pati o'z sinfida o'quvchilarga Muhammad(s.a.v.)ning karikaturalarini ko'rsatgan. Shundan so'ng chechen millatiga mansub o'spirin tomonidan qotillik sodir etilgan. Yuqoridagi voqeadan so'ng, Fransiya davlati rahbari Islomni "butun dunyoda inqirozga uchragan din" deb ta'riflagan. Va bundan buyon ham mamlakat so'z erkinligidan, jumladan payg'ambar Muhammad(s.a.v.)ga nisbatan karikaturalar chiqarish to'xtatilmashligini ta'kidlaganidan so'ng, 2 mlrd.dan oshadigan islom dini e'tiqodidagi davlatlar aholisi larzaga keldi. Ular Fransiya Prezidentiga la'natlar yog'dirishdi.

Gazeta sahifasidagi sarlavha: "Senga la'nat bo'lsin Makron". Eronda chop etiladigan gazetada Fransiyadagi voqealar, jumladan "Sharli Ebdo"ga javoban Makronning karikatura suratini chop etdi [4].

Mana "so'z erkinligi" va madaniy proporsional javob.

Payg'ambarimiz Muhammad (s.a.v)ga nisbatan karikaturaga munosabat tariqasida, shayx Usmon al-Xomis hafizahulloh islom davlatlari elchilarini Fransiyadan chaqirib olishni taklif qildi.

Turkiya Prezidenti Erdog'an: "Mamlakatidagi boshqa e'tiqoddagi millionlab aholiga o'zini shunday tutadigan davlat rahbari haqida nima deyishimiz mumkin. Avvalo, [Makronga] ruhiy tekshiruvlar kerak." deya fikrlarini bildirdi hamda Fransiya mahsulotlariga bojkot e'lon qildi.

Fransiyadagi haftalik "Charlie Hebdo" hajviy jurnalining yangi soni muqovasida Turkiya Prezidenti Rajab Toyib Erdo'g'anning karikaturasini chop etdi. Unda Turkiya rahbari yarim-yalang'och, qo'lida salqinlashtiruvchi ichimlik bilan xizmatchi ayolning ko'yilagi etagini ko'tarayotgan holda "O, mana payg'ambar" degan so'zlar bilan tasvirlangan.

Karikatura rasmiy Anqara va Parij o'rtasida diplomatik mojaro avj olgan bir vaqtda e'lon qilindi. Erdo'g'anning Fransiya Prezidenti Emmanuel Makronga qarata aytgan keskin tanqididan keyin Parij Anqaradagi elchisini chaqirib oldi. Shuningdek, Yevropa Ittifoqidan Turkiyaga nisbatan sanksiya joriy qilishni talab qildi.

Shu bilan birga, Fransiya tashqi ishlar vazirligining Yevropa ishlari bo'yicha davlat kotibi Klement Bon Turkiya rahbarining "tajovuzkor va toqat qilib bo'lmas"ligiga qaramay, Fransiya bunday darajada tortishmoqchi emasligi haqida bayonot bergan edi. Shu bilan birga, avvalroq, Prezident Makron Parij Payg'ambar Muhammad

(s.a.v.)ning karikaturalarini nashr etishdan bosh tortmoqchi emasligini aytgan edi.

Shundan so'ng, Birlashgan Arab Amirligi (BAA) - Dubayda ham millionlab dollar qiymatdagi Fransiya tovarlari axlatga tashlandi.

Fransiya mahsulotlari va xizmatlariga qarshi bojkotlar musulmon olamida tez ommalashdi. Bir kun ichida Islom davlatlaridagi 430 ta sayyohlik agentliklari Fransiyaga aviachipta sotib olishni to'xtatishga qaror qildi.

Tehronidan Moskvaga qadar musulmonlar Makronga qarshi norozilik namoyishlari uyushtirdi. Fransiya rahbarining suratlari va mamlakat bayroqlari yoqildi. Iordaniya, Qatar, Quvayt va Turkiyada o'sha paytda fransuz mahsulotlariga bojkot e'lon qilindi, ba'zi do'kon egalari ularni peshtaxtalardan olib tashladi.

Checheniston rahbari Ramzan Qodirov ham o'z ijtimoiy tarmoqlarda Fransiya Prezidentiga murojaat yo'lladi: "...Bu qilayotgan payg'ambarimiz Muhammad (s.a.v) ga haqoratingni so'z erkinligi, deb atayapsan. Bu so'z erkinligi emas, bu 2 milliard musulmonga haqorat. O'qituvchi bilan bo'lgan voqeada aybdor sen. O'quvchini terrorist deb atayapsan, lekin buni shunday qilishiga sen majbur qilganing, undan-da batar terroristlik emasmi?...Yaxshilikcha, bu ishlarni to'xtatishni so'raymiz, agar yaxshilikcha to'xtatmasang, 2 milliard musulmon payg'ambarimiz Muhammad (s.a.v)ni haqorat qilishlariga jim qarab turmaydi. Bunga shubha yo'q. Bu pozitsiya uchun kerak bo'lsa, lavozimimni tark etishga, zarar ko'rish yoki jonimni berishga tayyorman. Ammo, xudosizlarning dinni masxara qilishiga jim qarab turolmayman va bunday qilish niyatim ham yo'q". Shuningdek, Checheniston muftiysi Makronni dunyodagi birinchi raqamli terrorist, deb atadi.

Tarix g'ildiragining aylanishini qarangi, XVIII asrda Fransiya inqilobi qurolini yaratgan "gilotina" bilan uning xalqi qiroli va qirolichasining (Filipp va Antuanetta) tanasidan kallasini judo qilgan bo'lsa, endi XXI asrga kelib, Allohning irodasi bilan, aholi o'z rohiblarining kallasini olmoqda. Fikrimizga dalil sifatida, quyidagi xabarga e'tiboringizni qaratamiz: 2020 yil 29 oktabrda Fransiyaning Nitssa shahrida terrorist Notr-Dam cherkovida rohibning kallasini olib, yana ikki kishini pichoqlagan. Politsiya tomonidan yaralanib, qo'lga olingan 24 yoshli terrorist yigit asli tunislik bo'lib, so'ng Fransiya fuqaroliga o'tgan [5].

Yuqoridagi singari voqealar 2020-yil 2-noyabr kuni Avstriya poytaxti Vena shahrining 6 ta joyida - ibodatxona, bir nechta restoranlar va

yahudiylar markazida terakt sodir etilgan. "Rossiya-1" telekanalining xabar berishicha, terakti Afg'onistondan kelgan 3 ta islom ekstremistlar uyushtirgan va 7 nafar kishi vafot etgan, ko'plab odamlar yaralangan. Venada maktablar yopilib, odamlardan ko'chaga chiqmaslik so'ralgan.

Fransiya rahbarining "Al-Jazira" telekanaliga bergan intervyusida fransuz matbuotida e'lon qilingan karikaturalarga nisbatan musulmonlarning tuyg'ularini tushunishini, ammo bu karikaturalarni chop etgan nashr ortida hukumat emas, balki mustaqil OAVlar turganini bildirgan hamda avvalgi nutqini "noto'g'ri tushunishgani"ni aytib, islomni buzib ko'rsatuvchilarning xatti-harakatlaridan ko'proq musulmonlar aziyat chekishini tilga olgan.

O'zbekiston musulmonlari idorasi ham yuqoridagi voqeaga o'zining munosabatini bildirdi: "Ayni shu kunlarda ayrim bosma nashrlarda, turli internet saytlari va ijtimoiy tarmoq sahifalarida Payg'ambar alayhissalomga nisbatan nomunosib, haqoratimiz karikatura chop etilishi va uning ortidan kelib chiqqan turli ko'ngilsiz holatlar ayrim bahs-munozaralar, ixtilof va tushunmovchiliklar hamda noto'g'ri xatti-harakatlarga sabab bo'lmoqda. O'zbekiston musulmonlari idorasi mo'min-musulmonlarning hissiyotini qo'zg'ash, fitna chiqarish va diniy qadriyatlar, muqaddas zotlarga nisbatan haqoratni ifodalovchi har qanday holatni jiddiy qoralashini hamda Rasululloh sollallohu alayhi vasallamning sha'ni mo'min-musulmonlar uchun eng oliy qadriyat ekanini qat'iy ta'kidlaydi" [7].

Jahon axborot makonida yuz berayotgan bunday fitna va fasodlarning dunyoning bir bo'lagi bo'lgan O'zbekistonga salbiy ta'siri, zarari tegmasligini barchamiz birdek istaymiz. Ammo, qaniydi shunday bo'lsa.

Yuqori tilga olingan noxush voqealar ijtimoiy tarmoqlarning o'zbek segmentida ham keng targ'ib qilindi. Buning ta'siriga ayrim tor fikrlovchi, diniy ilmi sayoz, tez yo'ldan og'uvchi yoshlarimiz tushdi ham. G'arbliklarga taqlid ham qildi. Masalan, "ommaviy madaniyat" g'oyalari bilan zaharlangan yosh fuqaromiz musulmonlarning muqaddas kitobi Qur'onni namoyishkorona yirtib, oyoq ostiga olib, haqorat qilganligini ijtimoiy tarmoqlarga joylashtirdi [8]. Куръони Каримни ҳақоратлаган шахсга нисбатан жиноят иши очилиб, тегишли чоралар кўрилган.

Qur'oni Karimni haqoratlagan shaxsga nisbatan jinoyat ishi ochilib, tegishli choralar ko'rilgan.

Ma'lumki, milliy merosimizni, qadriyatlarimizni muqaddas islom dini g'oyalarisiz ayro tasavvur qilib bo'lmaydi. Sababi, asrlar davomida insonlar islomiy g'oyalardan kuch-quvvat, madad olib shakllandi. Qolaversa, yurtimizda kechgan ikki Buyuk renessans voqealari zamirida ham aslida buyuk bobolarimizdagi islom diniga bo'lgan pok, chuqur e'tiqod va ma'naviy yuksalishga bo'lgan azm-u qaror, shijoat yotibdi.

Xalqimizning ruhiyatiga singib ketgan muqaddas g'oyalarni sindirish, boshqa yot mafkurani kiritishga bo'layotgan yuqoridagi kabi urinishlar har bir vatanini, xalqini sevadigan yurtdoshlarimizni hushyor tortirishi lozim.

Shu o'rinda, O'zbekiston Respublikasi Prezidenti Sh.Mirziyoyevning ta'kidlashicha: "Biz bir narsani hech qachon esimizdan chiqarmasligimiz zarur. Agar "ommaviy madaniyat" tahdidi faqat chetdan – G'arbdan kirib keladi, desak, qattiq adashamiz. Bu balo, afsuski, o'zimizdan, o'z oramizdan ham chiqishi mumkin. Men bu gaplarni osmondan olib aytayotganim yo'q. Yurtimizda nashr etilayotgan ayrim gazeta-jurnallar, kitoblarni, suratga olinayotgan ba'zi klip va kinolarni, efirga berilayotgan qo'shiq va raqslarni kuzatib, sog'lom fikrlaydigan har qanday odam shunday xulosaga kelishi tabiiy" [9].

Mavzuni mulohaza qilib, jarayonlarni atroflicha nazardan o'tkazib, millatni, xalqimizni bunday xavf-xatarlar, tahdidlardan himoya qilish xususida quyidagi tavsiyalarni berish mumkin:

- jamiyatda har bir fuqaro bunday xavf va tahdidlar haqida ilmiy asoslangan, tahlil qilingan ma'lumotlarga ega bo'lishi lozim;
- "multi madaniyat"ning yangi shakl va ta'sir o'tkazish usul va vositalaridan oldindan ogoh bo'lish zarur;
- mamlakatimizda bunday xavf va tahdidlar bilan kurashuvchi aql markazlari faoliyatini muvofiqlashtirish taqozo etiladi;
- yoshlarni me'yordagi zarur diniy bilim va ko'nikmalar bilan tarbiyalash mexanizmlarini ishlab chiqish darkor;
- OAVlari ushbu yo'nalishdagi faoliyatini qayta ko'rib chiqishi, aniq yo'naltirilgan va tizimli axborotlarni tayyorlash va tarqatish choralari ko'rishi kerak.
- xorijiy OAVlari va ijtimoiy tarmoqlardagi mazkur mavzudagi axborotlarning monitoringini muntazam yuritish va tegishli xulosalarni ishlab chiqib, shu asosda davlatning ma'naviyat hamda axborot sohasidagi siyosatini takomillashtirib borish zarur.

Foydalanilgan adabiyotlar

1. kun.uz.
2. <https://savollar.islom.uz>
3. <https://daryo.uz>
4. <https://t.me/bbc.uzbek>
5. <https://ru.wikipedia.org>
7. <https://daryo.uz>
8. www.tiktok.com
9. Президент Шавкат Мирзиёевнинг Ўзбекистон ижодкор зиёлилари вакиллари билан учрашувдаги маърузаси // Халқ сўзи, 2017 йил 5 август.

Hojiyev F.J. Jahon media makoni: milliy mafkura, diniy qadriyatlarga tahdidlar va ommaviy axborot vositalari

Dunyo media makonida soʻz erkinligi, demokratiya niqobi ostida “multimadaniylik” tushunchasini keng yoyishga intilish kuchayib bormoqda. Bu orqali xalqlarning milliy qadriyatlarini sindirish, diniy eʼtiqodlariga daxl qilishgacha boʻlgan gʻarazli harakatlar sodir etilmoqda. Ayrim Yevropa davlatlari yetakchilarining bu jarayonlarni ochiqdan-ochiq qoʻllab-quvvatlayotganligi, nosogʻlom kuchlarni ragʻbatlantirayotganligi dunyodagi beqarorlikni yuzaga keltirmoqda. Xavotirlisi, bu yoʻnalishdagi zararli axborotlar dunyo media maydoniga uzluksiz tarqatilib, yoshlar tafakkurida notoʻgʻri tushuncha va gʻoyalarning oʻrnashishiga sabab boʻlmoqda. Bunday gʻarazli axborotlardan oʻsib kelayotgan avlodni himoya qilish, ular ongidan milliy qadriyat, vijdon erkinligi, diniy eʼtiqod masalasida toʻgʻri fikrni shakllantirish dolzarb masala ekanligi ushbu ilmiy maqolada asoslab berilgan. Bu boradagi tegishli tavsiyalar ilgari surilgan.

Kalit soʻzlar: Milliy gʻoya, multimadaniylik, diniy gʻoyalar, karikatura, “Charlie Hebdo” jurnali, terrorchilik, namoyishlar, “Jyllands-Posten” gazetasi, xavf-xatarlar.

Хожиев Ф.Ж. Мировое медиапространство: угроза национальной идеологии, религиозным ценностям и средство массовой информации

Под видом свободы слова и демократии в мировом медиапространстве нарастает стремление к распространению понятия «мультикультурализм». Через это осуществляются злонамеренные действия, вплоть до ломки национальных ценностей народов и вмешательства в их религиозные убеждения. Тот факт, что лидеры некоторых европейских стран открыто поддерживают эти процессы и поощряют нездоровые силы, создает нестабильность в мире. Вызывает тревогу тот факт, что в мировом медиапространстве постоянно распространяется вредоносная информация в этом направлении, в результате чего в сознании молодежи закрепляются неверные понятия и представления. В данной научной статье обосновывается актуальность вопроса защиты подрастающего поколения от такой тенденциозной информации, формирования в его сознании правильного представления о национальной ценности, свободе совести и религиозных убеждениях. В связи с этим были выдвинуты соответствующие рекомендации.

Ключевые слова: национальная идея, мультикультурализм, религиозные идеи, карикатура, журнал «Charlie Hebdo», терроризм, демонстрации, газета «Jyllands-Posten», опасности.

Hajiev F.J. Global Media Space: National Ideology, Threats to Religious Values and Mass Media

Under the guise of freedom of speech and democracy, the desire to spread the concept of "multiculturalism" is growing in the world media space. Through this, malicious actions are being carried out, up to breaking the national values of peoples and interfering with their religious beliefs. The fact that the leaders of some European countries openly support these processes and encourage unhealthy forces creates instability in the world. Worryingly, harmful information in this direction is continuously distributed in the world media space, causing wrong concepts and ideas to settle in the thinking of young people. It is justified in this scientific article that it is an urgent issue to protect the growing generation from such biased information, to form the right opinion on national value, freedom of conscience, and religious belief in their minds. Appropriate recommendations have been put forward in this regard.

Key words: National idea, multiculturalism, religious ideas, caricature, "Charlie Hebdo" magazine, terrorism, demonstrations, "Jyllands-Posten" newspaper, dangers..

Qodirov Bobirjon Bekmurodovich,

Toshkent kimyo-texnologiya instituti prorektori,
yuridik fanlar doktori, dotsent

OLYI TA'LIM MUASSASASINING MAQOMI VA TASHKILIY-HUQUQIY TUZILISHI

Ma'lumki, har bir korxon va tashkilot, shu jumladan oliy ta'lim muassasasining faoliyati uning yuridik tabiati, tashkiliy-huquqiy shakli orqali namoyon bo'ladi. O'zbekiston Respublikasi "Ta'lim to'g'risida"gi qonunining 29-moddasiga muvofiq ta'lim tashkilotlarining huquqiy maqomi belgilangan bo'lib, ta'lim tashkilotlari va ularning filiallari, shuningdek xorijiy davlatlar ta'lim tashkilotlarining filiallari yuridik shaxs maqomi bilan tashkil etilishi nazarda tutilgan [1].

O'zbekiston Respublikasi Fuqarolik kodeksining 40-moddasida yuridik shaxslarning turlari belgilangan bo'lib, foyda olishni o'z faoliyatining asosiy maqsadi qilib olgan (tijoratchi tashkilot) yoki foyda olishni ana shunday maqsad qilib olmagan tashkilot (tijoratchi bo'lmagan tashkilot) yuridik shaxs bo'lishi mumkin [2].

Tijoratchi tashkilot o'z nomlanishi bilan ma'lum bo'ladiki, tijorat, ishlab chiqarish, savdosotiq va boshqa daromad topish faoliyati bilan shug'ullanadi. Tijoratchi bo'lmagan tashkilot esa jamoat birlashmasi, jamg'arma, davlat budjeti hisobidan moliyaviy ta'minlanadigan muassasa shaklida yoki qonun hujjatlarida belgilangan boshqacha shaklda bo'lishi mumkin. Shu bilan bir qatorda qonun hujjatlariga muvofiq tijoratchi bo'lmagan tashkilot o'zining ustavlarida belgilangan vazifalardan kelib chiqib, tadbirkorlik faoliyati bilan shug'ullanishiga ham ruxsat etiladi.

O'zbekiston Respublikasi Fuqarolik kodeksining 42-moddasiga binoan yuridik shaxslarning vujudga kelishi belgilangan bo'lib, unga ko'ra yuridik shaxslar mulkdor yoki u vakil qilgan shaxs tomonidan yoxud vakolatli organning farmoyishi asosida, shuningdek qonun hujjatlarida nazarda tutilgan tartibda tashkil etiladi. Mulkdorlar, xo'jalik yuritish yoki operativ boshqarish huquqi subyektlari yoxud ular vakil qilgan shaxslar yuridik shaxslarning muassislari hisoblanadi [3].

Yuridik shaxs hisoblanadigan tijoratchi bo'lmagan tashkilot sifatida oliy ta'lim muassasalari faoliyati birinchi navbatda, ijtimoiy xizmatlar ko'rsatish, ijtimoiy tashkilotlar, shu jumladan ta'lim sohasi tizimining maqsadli ishlashi bo'yicha shaxs, davlat va jamiyatning talabini qondirishga qaratiladi. Oliy ta'lim muassasasi ijtimoiy institutlar tizimining elementi hisoblanib, eng avvalo ma'muriy sohada uning

huquqiy maqomiga alohida yondoshuv talab etiladi.

Olimlar Sh.E. Qurbonov va E.A. Seytxalilov ta'lim muassasasini boshqaruv obyekt sifatida zamonaviy his etish va tushunish nomaqbul cheklovlardan voz kechib, unga faqat ijtimoiy institut yoki faqat ta'lim-tarbiya muassasasi sifatida qarashni nazarda tutadi va ularning fikricha, ayni paytda ta'lim muassasasi alohida ijtimoiy tashkilot ham sanaladi [4].

"Oliy ta'lim muassasasi – bu oliy intellekt egalari bo'lgan xodimlar faoliyat ko'rsatuvchi muassasa hisoblanadi. Hech bir tashkilot yoki muassasa olimlar va oliy malakali mutaxassislar soni jihatidan oliy ta'lim muassasasi bilan tenglasha olmaydi" [5], – deya ta'kidlaydi, rossiyalik olim Yu.S. Vasilev.

Huquqiy yo'nalishdagi tadqiqotlarda oliy ta'lim muassasalarining huquqiy maqomiga oid umumiy ta'riflar berilgan bo'lsa-da, turlicha qarashlar mavjud. Oliy ta'lim muassasasining maqomi quyidagi asosiy qismlarga ajratiladi: maqsad va vazifalar, oliy ta'lim muassasasini tashkil etishning huquqiy asoslari: faoliyat yo'nalishlari, huquq va majburiyatlari, uning javobgarligi; oliy ta'lim muassasasini boshqarish tartibi, ma'muriyatning tarkibiy tuzilmasi va vazifalari [6], shuningdek, huquqni amalga oshirish mexanizmlari, tashkiliy-huquqiy shakl, davlat akkreditatsiyasi, oliy ta'lim muassasasi turi ko'rsatiladi [7].

Ijtimoiy sohada umumiy ahamiyatga ega bo'lgan ommaviy faoliyatni bajaruvchi oliy ta'lim muassasalarining turli tumanligi hamda turini e'tiborga olib, ularning huquqiy maqomi tarkibiga oliy ta'lim muassasasining respublika va mahalliy hokimiyat organlaridagi o'rni, aniq bir boshqaruv organiga bo'ysunishi yoki boshqaruv organlari bilan o'zaro aloqalarining ko'rinishi, oliy ta'lim muassasasini tashkil etish va faoliyatining maqsadlari, oliy ta'lim muassasasi bajarishi kerak bo'lgan ommaviy vazifalar, oliy ta'lim muassasasi zimmasidagi ommaviy faoliyat yo'nalishlari, oliy ta'lim muassasasining huquqlari (vakolatlari), huquqiy munosabatlar doirasida sodir etilgan huquqbuzarlik uchun oliy ta'lim muassasasining javobgarligini qo'shish maqsadga muvofiq.

Yuqorida ta'kidlanganidek, yuridik shaxslar tizimida oliy ta'lim muassasasi tijoratchi

bo'lmagan tashkilotlar toifasiga kirib, asosiy maqsadi orqali daromad topmaydi, shuningdek, topilgan daromadlar ta'rischilar o'rtasida bo'linmaydi. Oliy ta'lim muassasasining asosiy maqsadi esa real iqtisodiyot tarmoqlari uchun malakali oliy ma'lumotli mutaxassislar tayyorlash hisoblanadi. Shunga qaramasdan oliy ta'lim muassasalari kadrlar tayyorlash, tadbirkorlik, ishlab chiqarish, ma'lum bir xizmatlar ko'rsatish faoliyati orqali budjetdan tashqari mablag'lar hisobidan muayyan daromadlar ham oladi.

Bir qancha xorijiy olimlar tomonidan oliy ta'lim muassasalarining tashkiliy-huquqiy shakllariga nisbatan turli fikrlar bildirilgan. Jumladan, B.C. Belyx notijorat tashkilotlarni tadbirkorlik faoliyati bilan shug'ullanish va daromad topish huquqini bekor qilish lozim deb hisoblaydi [8]. Bizningcha, hozirgi bozor munosabatlari sharoitida notijorat tashkilot hisoblangan oliy ta'lim muassasalari ta'lim jarayonining moddiy-texnika bazasini mustahkamlash, professor-o'qituvchilar, xodimlar va talabalarni ijtimoiy muhofaza qilish hamda boshqa shu kabi moddiy manfaatlar uchun qo'shimcha ta'lim xizmatlari ko'rsatish yoki bo'lmasa ishlab chiqarish korxonalarini tashkil etish orqali qo'shimcha daromad topish faoliyatini amalga oshirishi maqsadga muvofiq.

A.K. Klyuyevning fikriga ko'ra ta'lim faoliyatini amalga oshiruvchi muassasalarining tashkiliy-huquqiy shakllari xilma-xil bo'lishi lozim, bir xil shakldagi ta'lim muassasalari oliy maktabning rivojlanishi talablariga javob bermaydi va oliy ta'lim muassasasining tashkiliy rivojlanishini cheklab qo'yadi [9]. N.G. Bagautdinova ta'lim muassasasini boshqa tashkiliy-huquqiy shaklda qayta tashkil etish ta'lim muassasasi faoliyatini ko'p jihatdan yaxshilaydi va ta'lim xizmatlari ko'rsatish ko'lami kengayishiga olib keladi, deb hisoblaydi [10]. M.V. Tokmovseva esa oliy ta'lim muassasalarini muassasa sifatida emas, balki davlat unitar ta'lim tashkiloti sifatida ko'rib chiqishni taklif etadi [11].

M.A. Kaplyukning fikricha, qonunchilikda oliy ta'lim muassasalariga turli "muassasa", "ta'lim muassasasi", "budjet muassasasi", "ta'lim tashkiloti" va "notijorat ta'lim tashkiloti" kabi iboralarning qo'llanilishi "oliy ta'lim muassasasi" tushunchasining bir xil talqin etilmasligiga olib keladi [12].

Muassasa iborasiga O'zbekiston yuridik ensiklopediyasida quyidagicha ta'rif beriladi: muassasa – boshqaruv, ijtimoiy-madaniy vazifalarni yoki tijoratchilikdan iborat bo'lmagan boshqa vazifalarni amalga oshirish uchun

mulkdor tomonidan tashkil etilgan va to'la yoki qisman moliyaviy ta'minlab turiladigan tashkilot [13]. Shuningdek, E.T. Hojiyev "muassasa – bu mulk egasi tomonidan boshqaruv, ijtimoiy-madaniy yoki ma'muriy-siyosiy funksiyalarni amalga oshirish uchun tashkil etilgan tashkilotdir" [14], deya ta'rif beradi.

Muassasa va korxonalar o'rtasidagi asosiy farq qiluvchi jihat – bu ularni tashkil etish maqsadi, shuningdek, faoliyatining mazmunidan iboratdir. Muassasalarining huquqiy maqomi - muayyan bir sohalaridagi munosabatlarni belgilovchi normativ-huquqiy hujjat (qonun)lar bilan tartibga solinadi.

Shuningdek, O'zbekiston Respublikasining "Nodavlat notijorat tashkilotlari to'g'risida"gi qonuniga binoan muassasa – bu ijtimoiy, madaniy va boshqa notijorat tushdagi vazifalarni amalga oshirish uchun jismoniy va (yoki) yuridik shaxslar tomonidan tuzilgan nodavlat notijorat tashkilotidir [15].

M.A. Kaplyukning qayd etishicha, barcha oliy ta'lim muassasalarining "universitet", "akademiya" yoki "institut" so'zlari bilan nomlanishi shartli ravishda ularning oliy ta'limga munosabatini belgilaydi. Nodavlat ta'lim muassasalariga nisbatan bu so'zlar ishlatilmasdan "nodavlat oliy ta'lim muassasasi" deb e'tirof etiladi. Uning fikricha, davlat tasarrufidagi oliy ta'lim muassasalarining nomlanishida "davlat oliy ta'lim muassasasi" deb ko'rsatilishini ta'kidlaydi [16].

O'zbekiston Respublikasining "Ta'lim to'g'risida"gi qonunida ta'lim muassasalari maqomi turlicha talqin qilinadi. Mazkur qonunning asosiy tushunchalar aks ettirilgan 3-moddasida "davlat ta'lim muassasasi" va "nodavlat ta'lim tashkiloti"ga ta'riflar berilgan [17]. Ushbu qonunga ko'ra davlatga qarashli muassasaga "ta'lim muassasasi", nodavlat muassasa esa "ta'lim tashkiloti" sifatida belgilangan. Biroq, qonun matnida davlat yoki nodavlat hisoblanishidan qat'i nazar 61 ta joyda "ta'lim muassasasi" deb yuritilgan bo'lsa, 227 ta joyda esa "ta'lim tashkiloti" deya keltirib o'tilgan.

Bizningcha, O'zbekiston Respublikasi qonunchiligidan kelib chiqib, yuqoridagi tahlillarga asosan ta'lim faoliyati bilan shug'ullanuvchi tashkilotga nisbatan "muassasa", ya'ni "oliy ta'lim muassasasi" yoki "davlat oliy ta'lim muassasasi", "nodavlat oliy ta'lim muassasasi" iboralarini qo'llash maqsadga muvofiq. Oliy ta'lim muassasalari boshqa muassasalardan farqli o'laroq iste'molchilar, ya'ni iqtisodiyotning real tarmoqlari uchun malakali

mutaxassislar tayyorlab beradi.

V. Dalning fikriga ko'ra, universitet – bu oliy maktab, ilm-fanning barcha sohaları bo'yicha birinchi darajali o'quv yurtidir [18]. XX asr boshlarida S. Gessen universitetni o'quvchilarning ko'z oldida tadqiqot olib borish orqali mashg'ulot o'tkaziladigan joy sifatida ta'riflaydi. Ilmiy tadqiqot va o'qitishning birligi avvalo, universitetda ta'lim berishda ilmiy tadqiqot ishi to'liq yechilmagan, hali ilmiy izlanish talab etiladigan jarayon sifatida qaraladi [19].

M.A. Kaplyuk esa oliy ta'lim muassasasining ko'rinishi uning huquqiy maqomini tavsiflashda muhim ahamiyat kasb etib, huquq va majburiyatlar tizimiga bevosita o'zining ta'sirini ko'rsatadi, deya e'tirof etadi. Uning qayd etishicha, oliy ta'lim muassasalariga berilgan ta'riflar to'liq talqin etilmaganligi bilan ajralib turadi, bu ta'riflarda aniqliklar yetarli emas, aniq mezon yo'q, oliy ta'lim muassasasi huquq va burchlari, uning maqomi orasidagi o'zaro bog'liqlik kuzatilmaydi, turli oliy ta'lim muassasalarining professor-o'qituvchilari, talabalarining huquqiy holati xususiyatlari ko'rsatib berilmagan va h.k. Barcha oliy ta'lim muassasalari faoliyati bir maqsad – shaxsning oliy ta'lim olishga bo'lgan ehtiyojini qondirishdan iborat. Xususan, oliy ta'lim muassasalari turiga ko'ra o'z maqsadlariga ega bo'lishi mumkin: institut – yuqori malakali mutaxassislar, universitet esa ilmiy tadqiqotlar olib borishga moyil mutaxassis kadrlar va o'qituvchilarni tayyorlaydi. Agar oliy ta'lim muassasalarining maqsad va vazifalari o'zaro farqlansa, demak ularning huquq va majburiyatlari ko'lami, javobgarligi, ma'muriy-huquqiy tartibga solish sohasidagi o'zaro munosabatlari xarakteri ham turlicha bo'ladi [20].

S.V. Barabanova oliy ta'lim muassasasining huquqiy maqomini guruhlariga

bo'lgan holda aniqlashtirish muhimligini ko'rib chiqadi. Uning qayd etishicha, ilgari oliy ta'lim muassasalari an'anaviy tarzda klassik universitetlar, politexnika va soha institutlari (qishloq xo'jaligi, tibbiyot, temir yo'l va h.k.)ga bo'lingan. Hozirgi kunda esa davlat oliy ta'lim muassasalarining aksariyat qismi universitetlar hisoblanadi. Chunki, XX asrning 90-yillarida barcha institutlar gumanitar ta'limning nufuzini oshirish hamda iqtisodiy-ijtimoiy sohada mutaxassislar tayyorlash maqsadida universitetlarga aylantirildi. Shu tufayli Rossiya Federatsiyasida ayni paytda texnika yo'nalishidagi va soha oliy ta'lim muassasalari ham aholining talabidan kelib chiqqan holda ta'lim xizmatlari orqali qo'shimcha daromad topish maqsadida iqtisodiyot, yurisprudensiya, menejment va boshqa yo'nalishlarda mutaxassislar tayyorlanmoqda [21].

Qayd etilgan fikr-mulohazalardan kelib chiqib, oliy ta'lim muassasalari turi o'ziga xos xususiyatlarga ega ekanligiga amin bo'lamiz. Shu bilan bir qatorda S.V. Barabanovanning fikriga qo'shilmagan holda bizningcha, texnika yo'nalishidagi va soha oliy ta'lim muassasalari tomonidan faqat o'zining yo'nalishi bo'yicha yuqori malakali mutaxassislar tayyorlanishi lozim deb hisoblaymiz. Muayyan yo'nalishda kadrlar tayyorlaydigan oliy ta'lim muassasasi mutlaqo boshqa yo'nalishda kadrlar tayyorlashi ta'limning sifatiga salbiy ta'sir ko'rsatishiga olib kelishi mumkin.

Yuqorida bayon qilingan fikrlardan shunday xulosaga kelish mumkinki, bunda oliy ta'lim muassasasining huquqiy maqomi deb uning faoliyat maqsadi va vazifalari, davlat boshqaruv organlari bilan o'zaro munosabatlari, tashkiliy-huquqiy shakli, davlat akkreditatsiyasi bilan bog'liq huquqlari, majburiyatlari va vakolatlari yig'indisini tushunish lozim bo'ladi.

Foydalanilgan adabiyotlar

1. Қонун ҳужжатлари маълумотлари миллий базаси, 24.09.2020 й., 03/20/637/1313-сон; Қонунчилик маълумотлари миллий базаси, 21.04.2021 й., 03/21/683/0375-сон, 12.10.2021 й., 03/21/721/0952-сон.
2. Ўзбекистон Республикасининг Фуқаролик кодекси. – Тошкент: Ўзбекистон Республикаси Адлия вазирлиги, 2003. – 496 б.
3. Ўзбекистон Республикасининг Фуқаролик кодекси. – Тошкент: Ўзбекистон Республикаси Адлия вазирлиги, 2003. – 496 б.
4. Қурбанов Ш.Э., Сейтхалилов Э.А. Таълим сифатини бошқариш. – Т.: Турон-иқбол, 2006. – 612 б.
5. Васильев Ю.С., Глухов В.В., Федоров М.П. Экономика и организация управления вузом. Учебник. – Санкт-Петербург: Юрист, 2001. – С. 380.

6. Барабашова Н.С. Правовой статус вузов в СССР. – Москва: Юрист. – 1976. – С. 16.
7. Рекрут О.А. Административно-правовой статус негосударственных высших учебных заведений в России: Дисс... канд. юрид. наук. – Саратов, 2003. – С. 68-75.
8. Белых В.С., Скуратовских М.Л. Гражданский кодекс России: новая модель регулирования и судебная практика // Государство и право. – 2001. – №8. С. 5–16.
9. Ключев А.К. Новые модели управления вузом: шаг вперед или два назад? Университетское управление: практика и анализ. – Москва: Инфра, 2004. – № 5-6. – С. 53.
10. Багаутдинова Н.Г. Высшая школа сегодня и завтра: пути преодоления кризиса. – Москва: Экономика, 2003. – С. 178 -179.
11. Токмовцева М.В. Высшее учебное заведение как субъект отношений в сфере предпринимательства: Автореф. дисс... канд. юрид. наук. – Москва, 2002. – С. 17.
12. Каплюк М.А. Административно-правовой статус федеральных государственных образовательных учреждений высшего профессионального образования в Российской Федерации: Дисс... канд. юрид. наук. – Москва, 2007. – С. 206.
13. Ўзбекистон юридик энциклопедияси. Нашр учун масъул Р.А. Мухитдинов ва бошқ.; масъул муҳаррир Н.Тойчиев. – Тошкент: Адолат, 2008. – 320 б.
14. Ҳожиёв Э.Т., Ҳожиёв Т.Т. Маъмурий ҳуқуқ. – Тошкент: Фан ва технология, 2008. – 608 б.
15. Ўзбекистон Республикасининг “Нодавлат нотижорат ташкилотлари тўғрисида”ги қонуни // Ўзбекистон Республикаси Олий Мажлисининг ахборотномаси. – 1999. – № 5. – 115-модда.
16. Каплюк М.А. Административно-правовой статус федеральных государственных образовательных учреждений высшего профессионального образования в Российской Федерации: Дисс... канд. юрид. наук – Москва, 2007. – С. 206.
17. Қонун ҳужжатлари маълумотлари миллий базаси, 24.09.2020 й., 03/20/637/1313-сон; Қонунчилик маълумотлари миллий базаси, 21.04.2021 й., 03/21/683/0375-сон, 12.10.2021 й., 03/21/721/0952-сон.
18. Толковый словарь живого великорусского языка Владимира Даля. – Москва: Диамант, Золотой век, 1999. – 453 с.
19. Корольков В. Кадровая ситуация в высшей школе: тенденции и проблемы. Высшее образование в России. – Москва: Образование, 2000. – № 6. – 13 с.
20. Каплюк М.А. Административно-правовой статус федеральных государственных образовательных учреждений высшего профессионального образования в Российской Федерации: Дисс... канд. юрид. наук. – Москва, 2007. – 206 с.

Долгова Ирина Евдокимовна,
ведущий научный сотрудник УОБ РУ
кандидат экономических наук, доцент

ВЫСОКИЙ УРОВЕНЬ ЖИЗНИ НАСЕЛЕНИЯ КАК ОСНОВОПОЛАГАЮЩИЙ ФАКТОР СОЦИАЛЬНОЙ БЕЗОПАСНОСТИ

В современных условиях мирового развития социальная безопасность населения является объектом всестороннего научного исследования для любого государства.

Социальная безопасность как объект научного исследования представляет собой многогранную научную категорию. Объектом социальной безопасности становятся люди, их законные интересы и потребности, общности и отношения, системы социализации и жизнеобеспечение человека.

В действующих экономических условиях функционирования и развития Республики Узбекистан достаточно важными остаются угрозы в социальной сфере. Поэтому после приобретения независимости наше государство стало уделять большое внимание развитию социальной политики, обеспечению социальной безопасности населения.

Президент Ш.М. Мирзиёев в послании Олий Мажлису Республики Узбекистан в 2020 году сказал: *«Мы ускоренно продолжим масштабные социальные реформы по коренному улучшению жизни народа, которые последние три года осуществляются на основе принципа «Интересы человека – превыше всего». Повышение благосостояния людей и усиление их социальной защиты останутся в числе наших самых главных задач»*[1].

В Республике Узбекистан создана нормативно-правовая база, в виде законов, постановлений, указов Президента и Правительств, которые обеспечивают социальную защиту населения республики.

Однако имеет место необходимость научной характеристики уровня жизни населения республики в региональном разрезе с точки зрения определения эффективности проводимой социально-экономической политики с целью обеспечения социальной безопасности государства.

Изучение таких **важных социальных проблем как повышение уровня и качества жизни населения, устранение бедности, рост доходов населения, обеспечение его занятости, охрана и безопасность труда, вопросы социальной защиты нетрудоспособных и малообеспеченных граждан и их**

семей были достаточно подробно изучены в работах отечественных и зарубежных ученых, таких как: А. Маслоу, И. Кузнецова, Д.В. Зеркалов, Д.Н. Шиловцев, С.В. Соболева, А.В. Вахабов, Х.П. Абулкосимов, Л. Максакова, Т.С. Расулев и многих других.

Однако в условиях развития новой стратегии Узбекистана, при переходе к инновационной экономике республики требуется проведение исследований, направленных на совершенствование показателей оценки уровня жизни населения республики в региональном разрезе в рамках обеспечения ее социальной безопасности, как важной составляющей общественной безопасности.

Теоретико-методологические и прикладные аспекты исследования уровня и качества жизни населения, проблемы его оценки посредством наиболее приемлемых критериев и показателей социальной политики государства, в той или иной степени рассматриваются во многих работах отечественных и зарубежных исследователей, однако до настоящего времени не выработан единый показатель способный полностью охарактеризовать эту социально-экономическую категорию.

На практике в качестве основной комплексной характеристики уровня жизни населения в настоящее время применяется Индекс человеческого развития (ИЧР) – интегральный показатель, рассчитываемый ежегодно для измерения уровня жизни, грамотности, образованности и долголетия как основных характеристик человеческого потенциала исследуемой территории.

Однако данный показатель рассчитывается для межстранового сравнения, для определения уровня жизни населения и его социальной безопасности на государственном уровне.

Автором была проведена попытка расчета Индекса человеческого развития в разрезе регионов Республики Узбекистан, с целью определения качества жизни и социальной безопасности населения республики по регионам для проведения сравнительного анализа данного показателя и определения регионов

находящихся в зоне потенциального риска по критериям социальной безопасности.

Президент Республики Узбекистан Ш.М. Мирзиёев в своей работе «Стратегии нового Узбекистана» отметил, что: «Основными разделами нашей экономической стратегии является создание до 2030 года 10 миллионов рабочих мест с достойной заработной платой, ликвидация бедности, достижение снижения уровня безработицы до 5,2%, инфляции с 15,2% до 4,3%.[2]

Республика Узбекистан осуществляет социальную политику в основных областях социальных отношений:

- в достойной оплате труда, охране рынка труда;
- в снижении безработицы и повышении занятости населения;
- в регулировании доходов населения;
- в демографическом развитии, защите семьи, охране материнства и детства, а также совершенствовании молодежной политике;
- в социальной защите населения;
- в пенсионном обеспечении;
- в социальном обслуживании;
- в социальном страховании;
- в развитии образования, профессиональной переподготовке, повышении квалификации;
- в развитии науки и здравоохранения;
- в обеспечении населения жильем, бытовыми и коммунальными услугами;
- в развитии культуры, физической культуры, спорта и туризма;
- в экологической безопасности государства;
- в защите социальных прав всех жителей страны.

В соответствии с перечнем этих сфер, принято выделять основные направления социальной политики.

Для оценки уровня жизни населения применяют показатели, которые несубъективный информационный характер. Эти показатели используются для международного сопоставления уровня жизни населения различных стран. В настоящее время разработан целый комплекс методик для оценки уровня и качества жизни населения. Среди них наиболее популярными являются оценки:

- индекса человеческого развития;
- индекс процветания стран мира;
- уровень счастья населения;
- всемирный индекс счастья.

Индекс человеческого развития (ИЧР) или другое название *индекс развития человеческого потенциала (ИРЧП)* разрабатывается для сравнения уровня жизни в различных странах и публикуется в ежегодных докладах программы развития ООН с 1990 года. **Индекс человеческого развития (ИЧР)** является интегральным показателем, и **определяется как средняя величина из индексов трех показателей по формуле:**

$$I_{чр} = \frac{I_v + I_p + I_o}{3}$$

Где:

I_v - индекс валового национального дохода, определяющий достойный уровень жизни, измеряемый величиной валового национального дохода на душу населения в долларах США по паритету покупательной способности валют.

I_p - индекс ожидаемой продолжительности жизни при рождении, измеряемый показателями средней ожидаемой продолжительности жизни при рождении, здоровья и долголетия.

I_o - индекс образования, определяющий доступ населения к образованию, измеряемый средней ожидаемой продолжительностью обучения детей школьного возраста и средней продолжительностью обучения взрослого населения.

Каждый выше перечисленный индекс рассчитывается по формулам вида:

$$I = \frac{DF - D_{min}}{D_{max} - D_{min}}$$

Где:

I — индекс данного вида;

DF — фактическое значение показателя;

D_{min} — минимальное значение показателя;

D_{max} — максимальное значение показателя.

При расчете индекса человеческого развития, по рекомендациям ООН за максимальную продолжительность жизни принимается возраст 85 лет, за минимальную продолжительность — 25 лет. Уровень ВВП также имеет свои границы, от 100 долларов США на душу населения - минимальное значение, до 4000 долларов на душу населения - максимальное значение. Говоря об индексе образования, нужно отметить, что сама по себе образованность не является конечной целью, что необходимо учитывать необходимость

практического приложения полученных знаний в различных видах инновационной деятельности, рассчитывать экономический эффект от их применения. Минимальное и максимальное значения уровня образования соответственно равны 0% и 100%;

Эти три индекса стандартизируются в виде числовых значений от 0 до 1,

среднее число, из которых представляет собой совокупный показатель индекса человеческого развития в диапазоне от 0 до 1. Соответственно, чем больше числовое значение индекса, тем выше уровень человеческого развития[5].

Однако полная картина уровня жизни населения не может быть раскрыта только на основании обобщенных и усредненных величин, рассчитанных для всего населения страны в целом. Необходимо знать объемы и структуру потребления и доходов по различным социальным, профессиональным и демографическим группам населения, а также по регионам и видам деятельности.

Имеет место потребность регулярного проведения практических расчетов уровня жизни населения в условиях ограниченных государственных ресурсов, связанных с необходимостью создания рациональной системы социального обеспечения. В настоящее время одной из основных задач социальной

Динамика уровня жизни населения по регионам Республики Узбекистан за период с 2010 по 2020 год, на конец года.

политики государства является обоснование единого интегрального показателя уровня жизни населения. Возникает необходимость проведения научно обоснованных практических расчетов, связанных с оценкой уровня жизни населения в различных регионах, в разрезе разных социальных слоев и социально-демографических групп населения.

Проблема изучения уровня жизни населения является актуальной для всех стран, независимо от уровня социально-экономического развития общества, а также для любого региона, как высокоиндустриального, так и дотационного.

Если индекс человеческого развития региона превышает **0,8**, то согласно классификации ООН данная территория принадлежит к **странам с высоким развитием**, если индекс человеческого развития находится в пределах от 0,5 до 0,8 – то страна или регион относится к территориям **со средним уровнем развития**. Соответственно, при индексе человеческого развития ниже 0,5 – страна относится к группе стран с низким уровнем развития.

Автором был проведен сравнительный анализ индекса человеческого развития по регионам Республики Узбекистан за период с 2010 по 2020 годы.

Таблица №1

Годы Регионы	2010			2015			2020		
	ВВП (ВРП) на душу населения долларов	Средняя продолжительность жизни, лет	Уровень образования	ВВП (ВРП) на душу населения долларов	Средняя продолжительность жизни, лет	Уровень образования	ВВП (ВРП) на душу населения долларов	Средняя продолжительность жизни, лет	Уровень образования
Республика Узбекистан	1685,2	73,0	99,84	2516,8	73,6	99,98	1697,39	73,4	99,99
Республика Каракалпакстан	803,05	70,4	99,83	1342,5	72,6	99,97	1107,54	72,5	99,98
Андижанская область:	1050,4	72,0	99,84	1716,9	72,3	99,98	1176,61	73,3	99,99
Бухарская область	1720,9	73,7	99,85	2444,9	75,0	100	1570,75	74,0	100
Джизакская область	1183,2	75,8	99,83	1896,3	75,9	99,97	1253,36	74,4	99,98
Кашкадарьинская область	1586,2	74,8	99,83	2051,2	74,8	99,96	1049,91	74,4	99,97
Навоийская область	3058,7	73,0	99,84	4076,4	74,3	99,99	4770,5	73,7	99,99
Наманганская область	884,6	72,9	99,85	1494,1	73,1	99,97	947,75	73,4	99,98
Самаркандская область	1256,8	72,7	99,86	1856,2	73,7	99,98	1080,42	73,4	99,99
Сурхандарьинская область	974,1	74,3	99,82	1658,5	74,4	99,97	905,76	73,3	99,97
Сырдарьинская область	1428,0	70,1	99,83	2305,1	70,7	99,97	1453,69	72,1	99,98
Ташкентская область	1779,3	71,7	99,86	2831,5	72,7	100	2108,47	72,4	100
Ферганская область	1048,0	72,8	99,84	1673,6	73,8	99,98	958,0	74,5	99,98
Хорезмская область	1113,8	72,6	99,83	1837,8	72,9	99,99	1108,66	72,2	99,99
г. Ташкент	2802,5	72,1	99,88	4458,9	73,7	100	3584,24	72,4	100

Составлено автором на основе данных www.stat.uz, www.cbu.uz

ВВП (ВРП) на душу населения по регионам РУ в 2020 году, на конец года, в долларах США

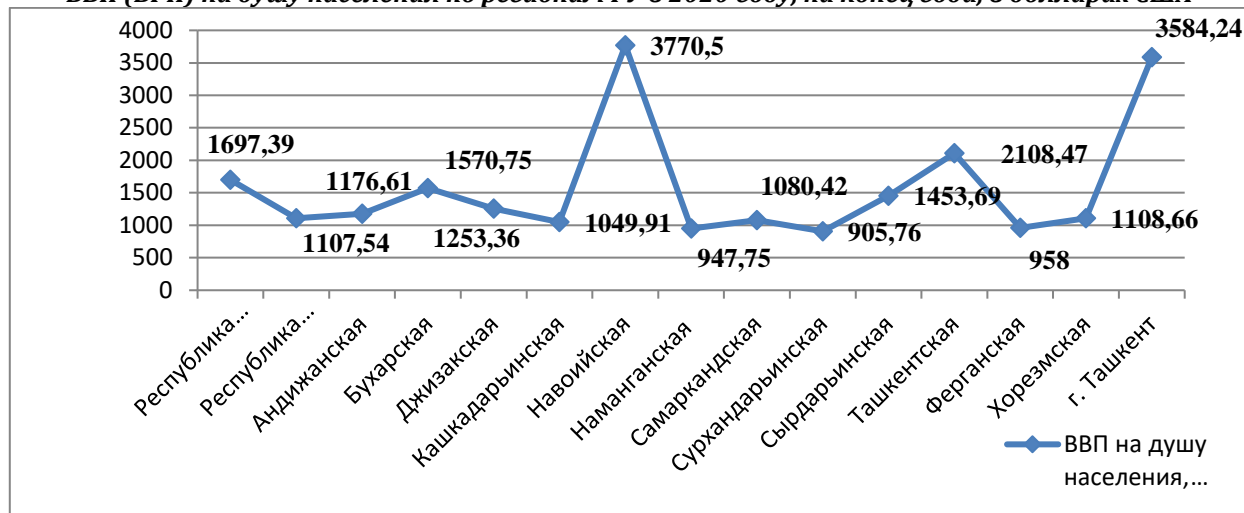

Средняя продолжительность жизни населения по регионам РУ в 2020 году, на конец года, лет

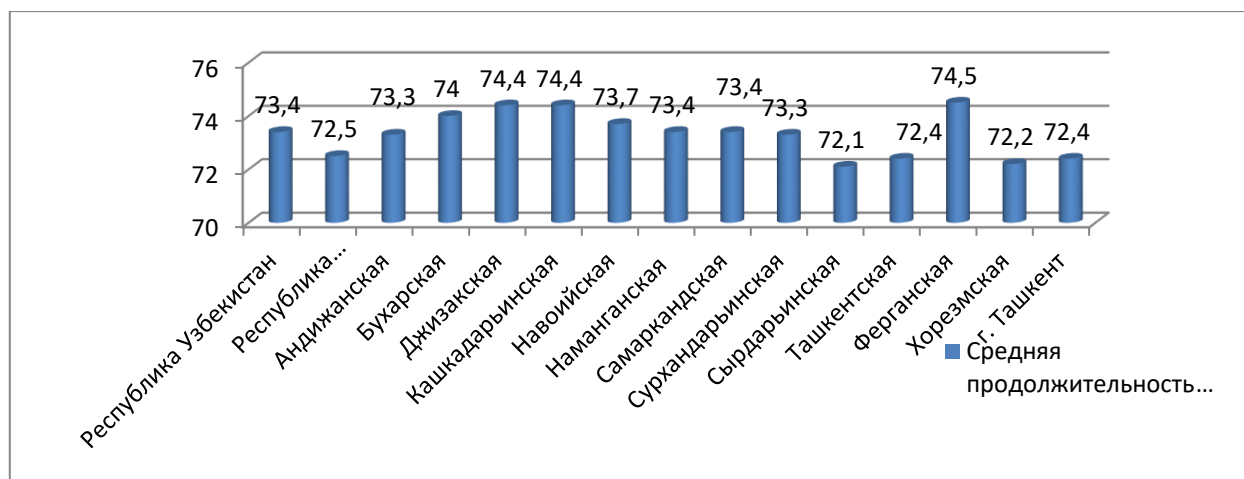

Источник: Составлено автором на основе данных www.stat.uz

Как видно из таблицы и графиков наибольший объем валового регионального продукта на душу населения приходится на Навоийскую область - 3770,5 долларов на человека и город Ташкент - 3584,24 долларов на человека соответственно. Наименьший объем валового регионального продукта на душу населения приходится на Наманганскую область - 947,75 долларов на человека и Сурхандарьинскую область - 905,76 долларов соответственно.

Наибольшая ожидаемая продолжительность жизни населения характерна для Ферганской области, она составляет 74 года 6 месяцев. Наименьшая ожидаемая продолжительность жизни населения характерна для Сырдарьинской области 72 года 1 месяц.

Для расчета индекса человеческого развития населения по регионам Республики Узбекистан в 2020 году были вычислены

соответствующие частные индексы. В частности, индекс ожидаемой продолжительности жизни для Узбекистана в 2020 году был рассчитан следующим образом:

$$I_o = (73,4 - 25) / (85 - 25) = 48,4 / 60 = 0,806,$$

Индекс ожидаемой продолжительности жизни для Республики Каракалпакстан в 2020 году был рассчитан как:

$$I_o = (72,5 - 25) / (85 - 25) = 47,5 / 60 = 0,7916, \text{ и т.д.}$$

Где, как было сказано выше 25 лет — минимальный срок продолжительности жизни, 85 лет — максимальный срок, 73,4г.; 72,5г.; и т.д. — фактические значения показателя для Республики Узбекистан и ее регионов в 2020 году.

Расчет индекса валового национального дохода на душу населения для населения

Узбекистана и его регионов в 2020 году будет иметь следующий вид:

Для Узбекистана в целом:

$$Iv = (1697,4 - 100) / (4000 - 100) = 1597,4 / 3900 = 0,409,$$

Для Каракалпакстана:

$$Iv = (1107,5 - 100) / (4000 - 100) = 1007,5 / 3900 = 0,258$$

и т.д.

Где: 100 долларов США на душу населения - минимальное значение ВНД, 4000 долларов на душу населения - максимальное значение ВНД. 1697,39; 1107,54; 1176,61; ...1108,66; 3584,24 — фактические значения показателя для Республики Узбекистан и ее регионов.

Для наглядности сгруппируем рассчитанные значения индексов в виде таблицы, округлив с точностью до двух знаков после запятой и вычислим индекс человеческого развития для регионов Республики Узбекистан за период с 2010 года по 2020 год.

Индекс человеческого развития населения по регионам Республики Узбекистан с 2010 года по 2020 год, на конец года

Таблица №2

Годы	2010				2015				2020			
	Iv	Ip	Io	Ire	Iv	Ip	Io	Ire	Iv	Ip	Io	Ire
Республика Узбекистан	0,41	0,8	0,95	0,72	0,62	0,81	0,95	0,79	0,41	0,81	0,94	0,72
Республика Каракалпакстан	0,18	0,76	0,94	0,63	0,32	0,79	0,94	0,68	0,26	0,79	0,93	0,66
Андижанская область	0,24	0,78	0,95	0,66	0,41	0,79	0,96	0,72	0,28	0,81	0,95	0,68
Бухарская область	0,42	0,81	0,95	0,73	0,6	0,83	0,96	0,8	0,38	0,82	0,94	0,71
Джизакская область	0,28	0,83	0,94	0,68	0,46	0,85	0,94	0,75	0,30	0,82	0,93	0,68
Кашкадарьинская область	0,38	0,83	0,94	0,72	0,5	0,83	0,94	0,76	0,24	0,82	0,95	0,67
Навоийская область	0,76	0,8	0,95	0,84	1,01	0,82	0,96	0,93	1,19	0,81	0,94	0,90
Наманганская область	0,2	0,8	0,95	0,65	0,36	0,8	0,94	0,7	0,2	0,81	0,95	0,65
Самаркандская область	0,3	0,79	0,96	0,68	0,45	0,81	0,95	0,74	0,25	0,81	0,93	0,66
Сурхандарьинская область	0,22	0,82	0,94	0,69	0,4	0,82	0,94	0,72	0,21	0,81	0,93	0,65
Сырдарьинская область	0,34	0,75	0,94	0,68	0,57	0,76	0,94	0,76	0,38	0,79	0,95	0,71
Ташкентская область	0,43	0,78	0,96	0,72	0,7	0,8	0,96	0,82	0,52	0,79	0,94	0,75
Ферганская область	0,24	0,8	0,95	0,66	0,4	0,81	0,95	0,72	0,22	0,83	0,93	0,66
Хорезмская область	0,26	0,79	0,94	0,66	0,45	0,8	0,96	0,74	0,26	0,79	0,94	0,66
г. Ташкент	0,69	0,79	0,96	0,81	1,12	0,81	0,96	0,96	0,89	0,79	0,94	0,87

Источник: Составлено автором на основе рассчитанных данных

Где:

Ire- индекс человеческого развития,

Iv- индекс валового национального дохода,

Ip - индекс ожидаемой продолжительности жизни населения,

Io - индекс образования

Максимально возможное значение индекса человеческого развития равно 1, его минимальное значение равно 0. Индекс

человеческого развития равный 1, будет иметь территория (страна, регион), в которой средняя продолжительность жизни равна 85 годам, ВВП на душу населения равен 4000 долларам США, и 100% населения являются грамотными, а все, кто достиг соответствующего возраста, посещают начальную или среднюю школу, учатся в высшем или среднем учебном заведении.

Индекс человеческого развития по регионам Республики Узбекистан за период с 2010 по 2020 год, на конец года

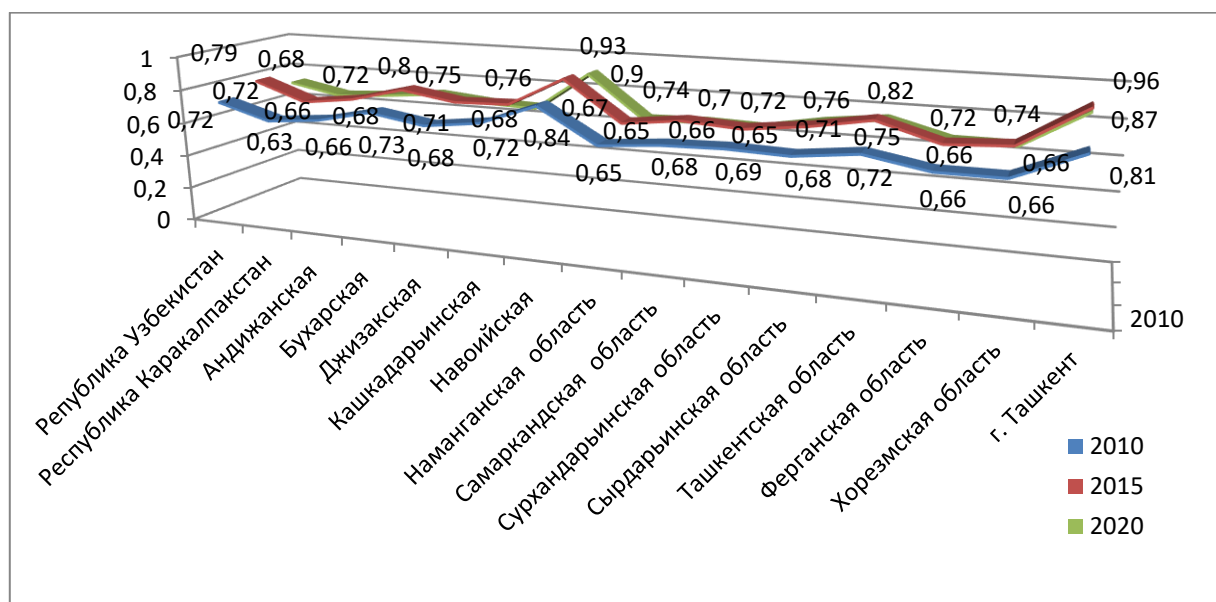

Источник: Составлено автором на основе рассчитанных данных

Индекс человеческого развития равный 0, будет иметь страна, в которой средняя продолжительность жизни равна 25 годам, ВВП на душу населения равен 100 долларам США, и 100% населения являются неграмотными.

Исходя из выше изложенного, анализируя представленные таблицы и графики можно сделать вывод о том, что индекс человеческого развития для Узбекистана в целом равен 0,72, что соответствует среднему уровню развития, наиболее высокий индекс человеческого развития, а следовательно и уровень жизни населения характерен для Навоийской области (0,90) и города Ташкента

(0,89), что принято считать высоким уровнем развития. Он по всем выше рассмотренным показателям значительно превышает среднереспубликанский уровень.

Наиболее низкие значение индекса человеческого развития характерны для Сурхандарьинской (0,65), Хорезмской (0,66) и Наманганской (0,66) областей республики, что соответствует среднему уровню их развития. Во всех остальных регионах республики также имеются незадействованные возможности для повышения уровня жизни своего населения и повышения его социальной безопасности.

Расположение регионов республики по значениям ИЧР в 2020 году (три максимальных и три минимальных значения)

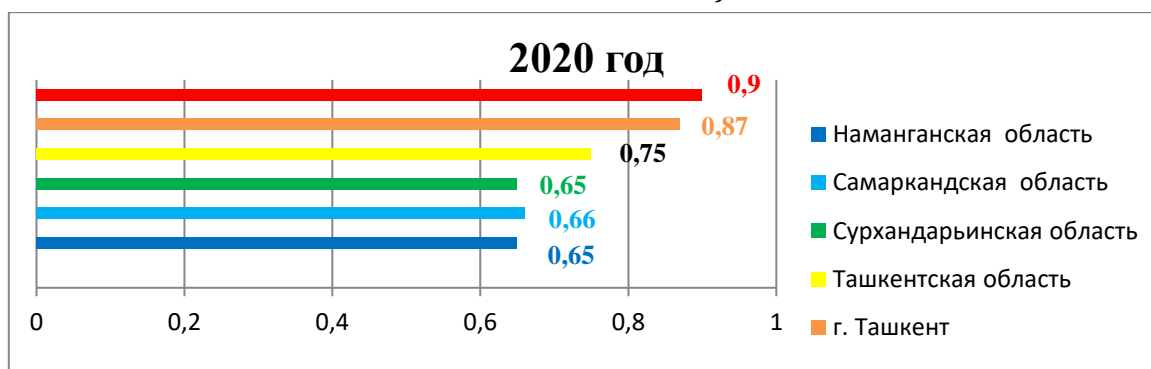

Источник: Составлено автором на основе рассчитанных данных

Представленная методика оценки уровня социальной безопасности обеспечивает фундамент для формирования стратегии социально-экономического развития в целом республики и ее каждого отдельного региона.

Угрозы в социальной сфере регионов Республики Узбекистан были и остаются на

достаточно высоком уровне. Это и бедность, и расслоение населения, и безработица. Причем, выявленные региональные различия в степени социальной безопасности и имеющихся социальных угроз требуют разработки мероприятий с учетом специфики отдельных регионов республики.

Определив текущее состояние уровня социальной безопасности в контексте общественной безопасности целей устойчивого развития, соответствующие органы государственной власти будут иметь возможность провести те стратегические изменения, которые обеспечат достижение надлежащего уровня бюджетной эффективности как соотношение затрат и достигнутых результатов.

Таким образом, социальная безопасность человека в современном мире может быть обеспечена только целенаправленной на ее

достижение социально-экономической политикой и действиями государства и общества. Для обеспечения социальной безопасности необходимы благоприятные социально-экономические условия, в том числе стабильный экономический рост, обеспечение занятости населения, повышение уровня образования и охраны здоровья, институты социальной защиты, охрана культурных ценностей, создание действенной системы безопасности личности, охране имущества граждан.

Использованная литература

1. Мирзиёев Ш.М. «Послание Президента Республики Узбекистан Олий Мажлису», 24.01.2020, <http://www.press-service.uz>.
2. Мирзиёев Ш.М. «Стратегия нового Узбекистана Т.2021 год. Издательство «Ўзбекистоннашриёти» - С. 170.
3. Аймакова П. М. Зарубежный опыт социального обеспечения населения // Актуальные исследования. 2020. №22 (25). С. 127-130. URL: <https://apni.ru/article/1507-zarubezhnij-opit-sotsialnogo-obespecheniya>.
4. Зеркалов Д. В. Социальная безопасность: монография. М. 2012. –С.4.
5. Косьмин А.Д., Кузнецова О.П., Косьмина Е.А. Краткий обзор подходов к измерению человеческого развития // Российское предпринимательство. – 2017. С.46.
6. Шиловцев А.В. Социальная безопасность в условиях глобализации: онтология проблемы // А. В. Шиловцев // Актуальные направления научных исследований XXI века: теория и практика: материалы научно-практической конференции. Воронеж: Изд-во ВГЛТА, 2013.С. 231 – 237.
7. Экономическая безопасность России: Общий курс: Учебник//Под ред. Сенчагова. В.К. 2-е изд. – М.: Дело, 2005. – 896 с.
8. <http://www.stat.uz>. Государственный Комитет Республики Узбекистан по статистике.
9. <http://www.cbu.uz>. Национальный банк Узбекистана.

Долгова И.Е. Высокий уровень жизни населения как основополагающий фактор социальной безопасности

Данная статья посвящена изучению теоретических и практических аспектов уровня жизни населения, основам его социальной безопасности. В статье анализ социальной безопасности населения Узбекистана был произведен на основе рассчитанного показателя «индекса человеческого развития» по регионам республики.

Ключевые слова: уровень жизни населения, социальная безопасность, индекс человеческого развития, продолжительность жизни, уровень образования, валовой национальный доход.

Dolgova I.Y. Ijtimoiy xavfsizlikning asosiy omili sifatida aholining yuqori turmush darajasi

Ushbu maqola aholi turmush darajasining nazariy va amaliy jihatlarini, uning ijtimoiy xavfsizligi asoslarini o'rganishga bag'ishlangan. Maqolada O'zbekiston aholisining ijtimoiy xavfsizligi tahlili respublika hududlari bo'yicha hisoblangan "inson taraqqiyoti indeksi" ko'rsatkichi asosida amalga oshirildi.

Kalit so'zlar: aholining turmush darajasi, ijtimoiy xavfsizlik, inson taraqqiyoti indeksi, umrko'rish davomiyligi, ta'lim darajasi, yalpmilliy daromad.

Dolgova I.E. High standard of living of the population as a fundamental factor of social security

This article is devoted to the study of theoretical and practical aspects of the standard of living of the population, the basics of its social security. In the article, the analysis of the social security of the population of Uzbekistan was carried out on the basis of the calculated indicator of the "human development index" for the regions of the republic.

Key words: standard of living of the population, social security, human development index, life expectancy, education level, gross national income.

Xudoyqulov Sadirdin Karimovich,

Toshkent davlat iqtisodiyot universiteti professori,
iqtisodiyot fanlari doktori;

Xalikchayeva Sadokat Ilxomjonovna,

Toshkent davlat iqtisodiyot universiteti huzuridagi
“O‘zbekiston iqtisodiyotini rivojlantirishning ilmiy asoslari
va muammolari” ilmiy-tadqiqot markazi doktoranti

2023-YIL SOLIQ SIYOSATIDAGI O‘ZGARISHLARNING SOLIQ BAZASIGA TA’SIRI MASALALARI

Kirish

Hammamizga ma’lumki iqtisodiyotning erkinlashuv sharoitida soliqlar va boshqa majburiy to’lovlar davlat budjetining asosiy daromad manbai sanaladi. Bizning mamlakatimizda ham soliqlarning davlat budjetidagi hissasi 2021-2022 yillar makroiqtisodiy ko’rsatkichlariga asoslanib tahlil etsak 95 foizni ko’rsatmoqda. Chuqur mulohaza qiladigan bo’lsak, ayni kunlarda mamlakatimizda olib borilayotgan islohotlar samaradorligini izchil amalga oshirish, davlat va jamiyatning har tomonlama jadal rivojlanishini ta’minlash uchun shart-sharoitlar yaratish, mamlakatni modernizatsiyalash, hayotimizning barcha sohalarini erkinlashtirish ayni paytdagi dolzarb masalasidir.

O‘zbekiston Respublikasi Prezidentining 2022–2026 yillarga mo’ljallangan “Yangi O‘zbekistonning Taraqqiyot Strategiyasi”da milliy iqtisodiyotni jadal rivojlantirish va yuqori o’sish sur’atlarini ta’minlash, soliq yukini kamaytirish va soliqqa tortish tizimini soddalashtirish siyosatini davom ettirish, soliq ma’muriyatchiligini takomillashtirish va tegishli rag’batlantiruvchi choralarni kengaytirish kabi masalalarga alohida e’tibor qaratildi[1]. Va bu qonun zamirida “Budjetlararo munosabatlarni va soliq ma’muriyatchiligini yanada takomillashtirish to’g’risida”gi 208-sonli qaror[2] va “Soliq ma’muriyatchiligini isloh qilish davrida biznes uchun qulay shart-sharoitlar yaratish chora-tadbirlari to’g’risida”gi 162-sonli qarorlar[3] bevosita soliq tizimini qamrab oldi, shuningdek, soha oldidagi muammolarni bartaraf etishga qator vazifalarni yukladi. Shunday ekan, albatta, yuqorida ta’kidlangan vazifalar ijrosini ta’minlashda jismoniy shaxslar daromad solig’i bazasini aniqlash tartibi va tamoyillari muhim rol o’ynaydi. Zero, Yangi O‘zbekistonning taraqqiyot strategiyasi inson qadrini ulug’lashga yo’naltirilgan ijtimoiy himoya siyosati bo’yicha belgilangan vazifalar doirasida inson qadri va uning farovonligi uchun soliqlarning ta’siri bevosita muhimdir[4]. Mamlakat fuqarolari

farovon turmush-tarzini belgilashda esa soliqlar bazasining to’g’ri aniqlanishi va yanada takomillashuvi soliqlarning adolatlilik prinsiplarida yaqqol namoyon bo’ladi. Soliqqa tortish jarayonining muhim bosqichi bu - soliq bazasini aniqlash tartibidir, ya’ni soliqlarni davlat budjetiga kelib tushishidagi eng muhim jarayon sanalib, bu bosqichda soliq bazasini aniqlash tartibini to’g’ri va adolatli tashkil etishda mavjud muammolarga duch kelinmoqda. Soliq bazasining aniqlanishiga qarab soliq yuki, soliq tushumlari hajmi, soliqqa oid huquqiy munosabatlar va shu kabi muhim jarayonlar yuzaga keladi. Bu jarayonlar esa o’z navbatida soliq ma’murchiligiga borib taqaladi hamda uni murakkablashtiradi. Yuqoridagi holatlar esa soliq bazasini aniqlash tartibining puxta mexanizmi ularning to’g’ri va aniq hisoblanishiga, davlat budjetiga yetarli miqdorda kelib tushishiga asos yaratuvchi asosiy manba ekanligini yana bir bor ko’rsatib beradi. Bizga ma’lumki, soliqlarning bazasiga ta’sir qiluvchi muhim omillardan biri bu davlat soliq siyosatidagi o’zgarishlar hisoblanadi. Bu o’zgarishlar soliq turlari bo’yicha ayrim imtiyozlarning qo’shimcha ravishda berilishi, ayrimlarining bekor qilinishi, soliq stavkalarining oshirilishi yoki kamaytirilishi, ba’zi bir soliq obyektlarining kengayishi yoxud qisqartilishi (soliq obyektidan chiqarib tashlanishi) va shu kabilar. O‘zbekiston Respublikasi Prezidentining 2022 yil 30 dekabrda PF-287-son farmoniga ko’ra 2023 yil 1 yanvardan Soliq kodeksiga bir qator o’zgartirishlar kiritildi, bu o’z navbatida respublikamizda amalda bo’lgan soliq va boshqa majburiy to’lovlarni soliq bazasiga turlicha omillar orqali ta’sir qilishi tabiiy. Shundan kelib chiqqan holda biz ushbu jarayonni mazkur maqolamizda tadqiqot obyekti sifatida belgilab oldik[5].

Mavzuga oid adabiyotlar tahlili

Soliq bazasi va soliq solish bazasini aniqlash qoidalari haqida so’z yuritar ekanmiz, soliq bazasi va unga ta’sir etuvchi omillar haqida hamda soliq bazasini aniqlash tartibining xususiyatlari xususida avvalo, N.V. Milyakovning “Налог и налогообложение” darsligida “Ba’zi

hollarda soliq solinadigan baza aslida soliq stavkasi qo'llaniladigan soliqqa tortish obyektining bir qismidir" deyilgan bo'lsa[6], I.A. Mayburov "Jismoniy shaxslardan olinadigan daromad solig'ida soliq solinadigan baza soliq solish obyektidan soliq chegirmalari miqdori bilan farqlanadi" deya ta'kidlagan[7]. S.S. Piroga esa maqolasida "Ukraina va Rossiya Federatsiyasi Soliq kodeksida QQS obyektining ta'rifi ushbu konsepsiyaning iqtisodiy ma'nosini aks ettirmaydi, bu soliq solinadigan bazani, uni hisoblash vaqtini obyektiv va aniq belgilashga imkon bermaydi, soliqning huquqiy mexanizmining keraksiz elementlarini – schot-fakturalarni va alohida buxgalteriya va soliq hisobini kiritish kerak. Qayd etilgan kamchiliklarni bartaraf etish uchun qo'shilgan qiymatni QQS obyektini sifatida belgilash va soliq solinadigan baza hisobini to'lov topshiriqnomalari (bank hisobvaraqlari) asosida yuritish lozim" degan[8]. Qolaversa, N.N. Shelemex bir maqolasida daromadlar va xarajatlarni shakllantirish tartibi, foydani soliqqa tortish maqsadida soliq solinadigan bazani aniqlash haqida o'z fikrlarini bayon qilgan bo'lsa [9], P.P. Gruzin alohida misollar bilan, agar soliq to'lovchida foizlarni tejash shaklida moddiy manfaatlar mavjud bo'lsa, soliq solinadigan baza qanday aniqlanishi ko'rib chiqqan[10].

K.I. Brikin ham soliq bazasi va uni aniqlash tartibi yuzasidan yuzasidan tadqiqotlar olib borgan va soliq solinadigan bazaning erroziyasiga qarshi kurashish, shuningdek, foydani soliqqa tortishdan olib qo'yish bo'yicha xalqaro va milliy tajribalarni o'z izlanishlarida ko'rib chiqqan olim hisoblanadi[11].

P.P.Gruzin esa o'zining izlanishlari natijasida yozgan turli maqolalarida soliq bazasi tushinchasiga ayni to'xtalib o'tmagan bo'lsada, keltirilgan alohida misollarda soliq to'lovchida foizlarni tejash shaklida moddiy manfaatlar mavjud bo'lsa, soliq solinadigan baza qanday aniqlanishini ko'rib chiqqan[12].

Qolaversa, A. Rabinovich, T. Kozenkovalar ham har xil turdagi soliqlar bo'yicha soliq solinadigan bazaning tarkibini ko'rib chiqqan olimlar sanaladi[13].

Mahalliy olimlarimizdan esa Q. Yahyoyev "Soliqqa tortiladigan bazani belgilash ikki usul bilan olib boriladi: to'g'ri usul va hisobli usul. To'g'ri usulda soliqqa tortiladigan daromad (foyda) doimiy muassasaning O'zbekistonda olgan jami daromadi bilan chet ellik yuridik shaxsning O'zbekistondagi faoliyati bilan bog'liq bo'lgan chegirmalari, shu jumladan, O'zbekiston va chet

elda amalga oshirilgan boshqaruv va ma'muriy xarajatlarni qo'shib, farqi sifatida belgilanadi. Ikkinchi hisob usulida soliq bazasini aniqlash qiyin bo'lganda shu daromadni olishdagi xarajatlar salmog'iga nisbatan qilib hisoblash yo'li bilan aniqlanadi" deganining guvohi bo'lsak[14], A.Jo'rayev va Sh.Shirinov hamkorligida yaratilgan darslikda "Soliq solinadigan bazani aniqlash usuli soliq solish obyektining turiga va tavsifiga bog'liq. Soliq obyektining tavsifiga qarab soliq bazasini aniqlash usullarini quyidagi guruhlariga ajratishimiz mumkin: soliq to'lovchining daromadi asosida soliq bazasini aniqlash, soliq to'lovchining mahsulot, tovar, ish va xizmatlar sotuvidan olgan tushumi asosida aniqlanuvchi soliq bazasi, soliq to'lovchining unga tegishli bo'lgan mulki asosida soliq bazasini aniqlash usuli, soliq to'lovchining tadbirkorlik maqsadida foydalangan resurslari asosida soliq bazasini aniqlash usuli, soliq to'lovchining faoliyat turiga qarab soliq bazasini aniqlash usuli." kabi mulohazalar yuritilgan[15].

A.H. Ayubjonov va A.U. Salixod-jayevalarning ta'kidlarida esa soliq bazasining kengayishi yoxud torayishiga ta'sir etuvchi omillar va davlat budjetining tushum miqdoriga qay darajada bog'liqligi xususida ilmiy yondashuvlar aytib o'tilgan, masalan, soliqqa tortish bazasi joriy davrda oldingi davrga nisbatan 1 birlik ortishi, soliq tushumining 1,024 birlikka ortishiga olib kelishini xisob-kitoblarda ko'rsatib berilgan[16].

O. Rashidov ham soliq bazasini aniqlash jarayonida muhim ko'rsatkichlardan biri bu o'lchov birligi ekanligini ta'kidlagan holda o'z mulohazalarini quyidagicha tavsiflagan: "Soliq bazasini o'rnatish uchun soliq bazasining o'lchov birligini bilish zarur bo'ladi. Soliq bazasining o'lchov birligi soliq bazasining miqdoriy ifodasini aniqlaydi. O'lchov birligi soliq solish obyektining mohiyatidan kelib chiqadi va u pul yoki moddiy shakllarda mavjud bo'lishi mumkin" [17].

A.S Jo'rayev va H.Abdullayevlarning tadqiqotlarida esa "Soliq asosi(bazasi) umumiy holda belgilangan soliqqa tortish davri mobaynida ma'lum hududdagi soliq to'lovchilar va soliqqa tortish obyektlarining yig'indisi" deya ta'rif berilgan va soliqqa tortiladigan bazani aniqlash usullari hamda uning elementlariga ta'sir etuvchi omillar xususida batafsil to'xtalib o'tishgan[18].

Tadqiqot metodologiyasi

Tadqiqot metodologiyasi sifatida butun iqtisodiy hamjamiyat doirasida hamda respublikamiz soliq tizimida olib borilayotgan soliq islohotlari, mamlakatimiz Prezidenti qaror va farmonlarini chuqur o'rganish davomida analiz

va sintez va iqtisodiy matematik usullar, ilmiy mushohada, ma'lumotlarni guruhlash hamda prognozlash orqali nazariy tahlil usullaridan keng foydalanilgan.

Tahlil va natijalar muhokamasi

Soliqlarni undirish mexanizmining o'zi ham soliqlarni undirishga xizmat qiluvchi qo'shimcha qonunosti hujjatlarini ishlab chiqish va soliqlarni undirish jarayonida uslubiy asos bo'luvchi hamda amaliy undirish jarayonini ta'minlovchi mezonlar tizimini yaratishni taqozo qiladi. Soliqqa tortish jarayonining muhim bosqichi soliq bazasini aniqlash tartibi ekanligini e'tiborga olsak, bu bosqichda soliq bazasini aniqlash tartibini to'g'ri va adolatli tashkil etishda mavjud muammolarga duch kelmoqdamiz. Soliq bazasining aniqlanishiga qarab soliq yuki, soliq tushumlari hajmi, soliqqa oid huquqiy munosabatlar va shu kabi muhim jarayonlar yuzaga keladi. Bu jarayonlar esa o'z navbatida soliq ma'murchiligiga borib taqaladi hamda uni murakkablashtiradi. Yuqoridagi holatlar esa soliq bazasini aniqlash tartibining puxta mexanizmi ularning to'g'ri va aniq hisoblanishiga, davlat budjetiga yetarli miqdorda kelib tushishiga asos yaratuvchi asosiy manba ekanligini yana bir bor ko'rsatib beradi. Shu jihatdan soliq sohasidagi ba'zi o'zgarishlar va imtiyozlar soliq bazasiga qay darajada ta'sir etishini nazariy jihatdan tadqiq etishimiz mumkin bo'ladi.

2022 yilda olib borilgan soliq tizimidagi islohotlar natijasi o'laroq respublikamiz davlat budjetidagi soliq tushumlari 2021 yilga nisbatan 16 % ga oshgan, chunki, soliq organlari tomonidan 148,4 trln so'm tushumlar ta'minlanganligi, bu 2021-yilga nisbatan (20,4 trln so'm) 16% ko'p tushum degani. Jumladan, soliq turlari kesimida[19]:

mol-mulk solig'idan 4 trln so'm undirilib, 2021-yilga nisbatan 1,6 trln so'mga yoki 63 %;

yer solig'idan 5,3 trln so'm undirilib, 2021-yilga nisbatan 1,2 trln so'mga yoki 30 %;

AOSdan 2,5 trln so'm undirilib, o'tgan yilning mos davriga nisbatan 863 mlrd so'mga yoki 52 %;

QQSdan 32,8 trln so'm undirilib, 2021-yilga nisbatan 7,2 trln so'mga yoki 28 %;

JShODSdan 24,3 trln so'm undirilib, 2021-yilga nisbatan 5,4 trln so'mga yoki 28 % o'sishga erishildi.

Albatta, bu kabi ijobiy natijalar tizimdagi samarali islohotlar, yangi tajribalar, adolatli siyosat va puxta o'ylab qabul qilingan qonunlar natijasidir. Demak, sohada jarayonga kiritilgan o'zgarishlar va berilgan imtiyozlar har bir soliq

turi bo'yicha soliq bazasiga ta'sirini ko'rib chiqishni taqozo etadi. Biz yuqoridagilardan kelib chiqib, 2023 yilda soliq sohasida yuritilishi rejalashtirilgan va qabul qilingan qarorlarning soliq bazasiga ta'siri masalalarini tahlil qilishni maqsad qildik. Soliqqa tortish jarayonining eng muhim bosqichi bu – soliq bazasini aniqlash tartibidir, ya'ni soliqlarni davlat budjetiga kelib tushishidagi davlat qo'lidagi noyob anjom yoxud richak sifatida ham foydalaniladi. Bu bosqichda soliq bazasini aniqlash tartibini to'g'ri va adolatli tashkil etish dolzarb ahamiyatli masaladir. Zero, iqtisodiyotda soliq bazasining aniqlanishiga qarab soliq yuki, soliq tushumlari hajmi, soliqqa oid huquqiy munosabatlar va shu kabi muhim jarayonlar yuzaga keladi. Bu jarayonlar esa o'z navbatida soliq ma'murchiligiga pirovardida esa iqtisodiy va soliq siyosatiga borib taqaladi hamda uni murakkablashtiradi. Yuqoridagi holatlar esa soliq bazasini aniqlash tartibining puxta mexanizmi ularning to'g'ri va aniq hisoblanishiga, davlat budjetiga yetarli miqdorda kelib tushishiga asos yaratuvchi asosiy manba ekanligini yana bir bor ko'rsatib beradi.

Soliq siyosatini amalga oshirishda xizmat qiladigan soliq dastaklari, ya'ni, imtiyozlar, stavkalar, soliqqa tortiladigan bazani shakllanishi va boshqalar kuchli ta'sir etuvchi va qiyin boshqariladigan soliq qurollaridir. Har qanday davrda va makonda olib boriladigan soliq siyosati va islohotlari shu hudud va zamon soliq bazasini aniqlash tartibi va mexanizmlariga chambarchas bog'langan, qolaversa yuqoridagi ta'sirlar iqtisodiy o'sishga va davlat budjeti daromadlar qismiga bog'langan, shuningdek, bu butun iqtisodiy tizimning harakatlar mexanizmining natijasi sifatida namoyon bo'ladi. Bugungi kunda soliq siyosatimizda mamlakatimizning ijtimoiy iqtisodiy jihatdan jadal rivojlanishi, tadbirkorlikni qo'llab quvvatlash hamda buning zamirida teng raqobat sharoit muhitlarini yaratish maqsadida samarali islohotlar, yangi ijobiy tajribalar, shuningdek yangi qonunlar va mavjud qonunlarni yanada takomillashtirish jarayonlari ketmoqda. Biz ushbu maqolada 2023 yil soliq siyosatidagi o'zgarishlarning bevosita soliq bazasiga ta'siri masalalarini ko'rib chiqamiz.

O'zbekiston Respublikasi Prezidentining 2022 yil 30 dekabrda PF-287-son farmoniga ko'ra, 2023 yil 1 yanvardan soliq kodeksiga bir qator o'zgartirishlar, jumladan, 52 ta moddasiga o'zgartirish va qo'shimchalar kiritildi hamda 2 ta yangi modda bilan to'ldirildi.

Bu o'zgarishlarga muvofiq, 2023-yil 1-yanvardan Respublikaning 208 ta tuman va

shaharlari 5 ta toifaga ajratiladi hamda toifadan kelib chiqib, tadbirkorlarga soliq imtiyozlari, subsidiyalar beriladi. 2023-yil 1-yanvardan 2026-yil 1-yanvargacha qadar[20]:

*5-toifadagi tumanlarda ro'yxatdan o'tgan va shu hududlarda faoliyat yuritadigan tadbirkorlar foyda solig'i, AOS va ijtimoiy soliqni 1% miqdorida to'laydi (YaTTlar JShODSning qat'iy belgilangan summalarini to'lashdan ozod qilindi); yuridik shaxslar mol-mulk va yer solig'ini mazkur soliqlar bo'yicha hisoblangan summani 1%i miqdorida to'laydi;

*4-toifadagi tumanlarda ro'yxatdan o'tgan va shu hududlarda faoliyat yuritadigan tadbirkorlik subyektlari uchun AOSning bazaviy soliq stavkasi 3% etib belgilandi.

Qoraqalpog'iston Respublikasi Jo'qorg'i

Kengesi va xalq deputatlari viloyatlar Kengashlariga:

- 4-toifadagi tumanlar bo'yicha yuridik shaxslardan olinadigan mol-mulk va yer solig'iga Soliq kodeksi bilan belgilangan eng kam qiymatlarga 0,3 gacha;

- YaTTlar uchun qat'iy belgilangan miqdordagi JShODS bo'yicha 0,5 gacha kamaytiruvchi koeffitsiyent kiritish huquqi berildi.

Bu o'zgarishlar, albatta, soliq bazasiga miqdor va sifat jihatdan bog'lanadi, chunonchi ayrim toifadagi hududlarga berilgan imtiyozlar bu hudud soliq to'lovchilar ko'lamini miqdor jihatdan o'sishiga rag'batlantiradi va soliq bazasi ham sifat jihatdan kengayadi.

Bilvosita soliqlar bo'yicha 2023 yildagi soliq imtiyozlari va o'zgarishlarining soliq bazasiga ta'sirining tahlili

1-jadval.

No	Ko'rsatkich	2023 yil uchun o'zgartirishlar	Soliq bazasiga ta'sir darajasi
1.QQS			
1.1	Saqlab qolindi	Soliq to'lovchilarning toifasi; Soliqni hisoblab chiqarish va to'lash tartibi; Soliq hisobotini taqdim etish muddatlari.	
1.2	Pasaytirildi	Soliq stavkasi 15 %dan 12 %ga	Soliq to'lovchilar soning ortishi soliq bazasini sifat jihatidan kengayishga rag'batlantiradi
1.3	Qisqartirildi	Qoplanadigan (qaytariladigan) QQS summasining asosligi yuzasidan kameral soliq tekshiruvini o'tkazish muddatlari 60 kundan 30 kungacha	
1.4	Bekor qilindi	2023-yilning 1-apreldan quyidagilar bo'yicha berilgan imtiyozlar: budget mablag'lari hisobidan har yillik mineral xom ashyo bazasini rivojlantirish va qayta tiklash davlat dasturlari doirasida ko'rsatiladigan geologiya xizmatlari bo'yicha aylanma; pochta markalari, markali otkritkalar, konvertlarni realizatsiya qilish bo'yicha aylanma; budget mablag'lari hisobidan bajariladigan ilmiy-tadqiqot va innovatsion ishlarni realizatsiya qilish bo'yicha aylanma; 2023-yil 1-iyuldan O'zbekiston Respublikasi Milliy gvardiyasining qo'riqlash bo'linmalari xizmatlari bo'yicha taqdim etilgan imtiyozlar.	Soliq bazasi kengayadi
2. Aksiz solig'i			
2.1	Saqlab qolindi	Soliq to'lovchilarning toifasi Soliq hisobotini taqdim etish va soliqni to'lash muddatlari	
2.2	Boshqa o'zgarishlar	2023-yil 1-yanvardan boshlab alkogol mahsulotlarini (kuchsiz alkogolli ichimliklar bundan mustasno) ishlab chiqarishda aksiz solig'i aksiz to'lanadigan mahsulot tarkibidagi etil spirtining ulushidan kelib chiqqan holda hisoblab chiqariladi. Bunda ishlab chiqariladigan alkogol mahsulotining o'lchov birligi "litr" deb belgilandi (ilgari "dal" edi).	Soliq bazasini aniqlash tartibi yana ham mukammallashdi

Manba: <https://buxgalter.uz/publish/doc/text176093> 2022 yilda soliq solishda nima uzgaradi jadval

1-jadvalga tayanib mulohaza qiladigan bo'lsak, QQS bo'yicha soliq to'lovchilarning toifasi,

soliqni hisoblab chiqarish va to'lash tartibi, soliq hisobotini taqdim etish muddatlari saqlab qolindi va soliq stavkasi 15 %dan 12 %gacha pasaytirildi. Bu soliq to'lovchilar soning ortishiga o'z navbatida **soliq bazasini sifat jihatidan kengayishga rag'batlantiradi**

Shuningdek, 2023-yilning 1-apreldan quyidagilar bo'yicha berilgan imtiyozlar bekor qilindi:

- budget mablag'lari hisobidan har yillik mineral xom ashyo bazasini rivojlantirish va qayta tiklash davlat dasturlari doirasida ko'rsatiladigan geologiya xizmatlari bo'yicha aylanma;

- pochta markalari, markali otkritkalar, konvertlarni realizatsiya qilish bo'yicha aylanma;

- budget mablag'lari hisobidan bajariladigan ilmiy-tadqiqot va innovatsion

ishlarni realizatsiya qilish bo'yicha aylanma;

- 2023-yil 1-iyuldan O'zbekiston Respublikasi Milliy gvardiyasining qo'riqlash bo'linmalari xizmatlari bo'yicha taqdim etilgan imtiyozlar.

Yuqoridagi imtiyozlarning bekor qilinishi QQS bazasining kengayishiga olib keladi. Bundan xulosa shuki, imtiyozlarning bekor qilinishi soliq bazasini kengaytirdi.

Qolaversa, Aksiz solig'idagi o'zgarish uning bazasini aniqlash tartibini yanada takomillashishiga sabab bo'lib ya'ni, alkogol mahsulotlarini (kuchsiz alkogolli ichimliklar bundan mustasno) ishlab chiqarishda aksiz solig'i aksiz to'lanadigan mahsulot tarkibidagi etil spirtining ulushidan kelib chiqqan holda hisoblab chiqariladi. Bunda ishlab chiqariladigan alkogol mahsulotining o'lchov birligi "litr" deb belgilandi (ilgari "dal" yedi).

Bevosita soliqlar bo'yicha 2023 yildagi soliq imtiyozlari va o'zgarishlarining soliq bazasiga ta'sirining tahlili

2-jadval.

№	Ko'rsatkich	2023 yil uchun o'zgartirishlar	Soliq bazasiga ta'sir darajasi
1.Foyda solig'i			
1.1	Saqlab qolindi	Soliq to'lovchilarning toifasi; Soliq stavkalari; Soliqni hisoblab chiqarish va to'lash tartibi.	
1.2	Boshqa o'zgarishlar	Foydali qazilmalar kavlab olinadigan konlarda tog' jinlarini olib tashlash ishlari istiqbolni ko'zlab amalga oshirilishini inobatga olgan holda, ular alohida amortizatsiya aktivlari guruhiga o'tkazildi. Ushbu xarajatlar mazkur amortizatsiyalanadigan aktiv bo'yicha amortizatsiya normasini, biroq 1 yilda jamg'arilgan xarajatlar summasining 33 foizidan ortiq bo'lmagan miqdorda, qo'llash orqali soliq to'lovchining jami daromadidan amortizatsiya ajratmalari ko'rinishida chegirilishi nazarda tutilgan	Soliq bazasi torayadi
1.4	Zararlarni kelgusiga o'tkazish	Kelgusiga o'tkaziladigan zararlarning jami summasi joriy soliq davri soliq bazasining 60 %idan oshib ketmasligi bo'yicha talab bekor kilindi.	Soliq bazasi torayadi
2. JShDS			
2.	Saqlab qolindi	Soliq to'lovchilarning toifasi; Soliqlarning stavkalari; Soliqlarni hisoblab chiqarish va to'lash (shu jumladan, ShJBPHGA 0,1% o'tkazish) tartibi..	
	Bekor qilindi	2023-yil 1-apreldan jismoniy shaxslarning hayotini uzoq muddatga sug'urtalash haqini to'lashga yo'naltiriladigan jismoniy shaxslarning daromadlari qismida JShODS bo'yicha imtiyozlar.	Soliq bazasi kengaydi
	Oshirildi	Jismoniy shaxslar o'z daromadlarini ipoteka kreditlarini so'ndirishga yo'naltirganda, bir vaqtning o'zida turar joy qiymati (bugungi kunda 300 mln so'm) bo'yicha talabni bekor qilgan holda, JShODS bo'yicha soliq solinmaydigan daromad summasi 15 mln so'mdan MHTEKMning 80 baravarigacha (yoki $920\,000 \times 80 = 73,6$ mln so'm).	Soliq bazasi toraydi

Manba: <https://buxgalter.uz/publish/doc/text176093> 2022 yilda soliq solishda nima uzgaradi jadval

Yuqorida berilgan 2-jadval ma'lumotlaridan ko'rishimiz mumkinki, 2023 yil

foyda solig'i bo'yicha soliq bazasini aniqlash jarayoniga ta'sir o'tkazuvchi o'zgarishlardan biri bu foydali qazilmalar kavlab olinadigan konlarda tog' jinslarini olib tashlash ishlari istiqbolni ko'zlab amalga oshirilishini inobatga olgan holda, ular alohida amortizatsiya aktivlari guruhiga o'tkazilishidir. Ushbu xarajatlar mazkur amortizatsiyalanadigan aktiv bo'yicha amortizatsiya normasini, biroq 1 yilda jamg'arilgan xarajatlar summasining 33 foizidan ortiq bo'lmagan miqdorda, qo'llash orqali soliq to'lovchining jami daromadidan amortizatsiya ajratmalari ko'rinishida chegirilishi nazarda tutilgan. Albatta, bu soliq to'lovchilar soliq bazasini qisqartiradi va kamroq soliq hisoblanishiga asos yaratadi.

Jismoniy shaxslardan olinadigan daromad

solig'idagi eng muhim o'zgarishlardan biri bu jismoniy shaxslar o'z daromadlarini ipoteka kreditlarini so'ndirishga yo'naltirganda, bir vaqtning o'zida turar joy qiymati (bugungi kunda 300 mln so'm) bo'yicha talabni bekor qilgan holda, JShODS bo'yicha soliq solinmaydigan daromad summasi 15 mln so'mdan MHTEKMning 80 baravarigacha (yoki $920\,000 \times 80 = 73,6$ mln so'm) oshirildi. Bu o'zgarish soliq to'lovchilar soliq bazasini qisqarishiga olib kelsa, 2023-yil 1-apreldan jismoniy shaxslarning hayotini uzoq muddatga sug'urtalash haqini to'lashga yo'naltiriladigan jismoniy shaxslarning daromadlari qismida JShODS bo'yicha imtiyozlarning bekor qilinishi soliq bazasini kengaytirmoqda.

3-jadval.

Resurs soliqlari bo'yicha 2023 yildagi soliq imtiyozlari va o'zgarishlarining soliq bazasiga ta'sirining tahlili

№	Ko'rsatkich	2023 yil uchun o'zgartirishlar	Soliq bazasiga ta'sir darajasi
1.Yer qa'ridan foydalanganlik uchun soliq			
1.1	Joriy etildi	Qora, qimmatbaho, rangli va radioaktiv metallar, shuningdek nodir elementlar bo'yicha soliq bazasini aniqlash tartiblari kiritildi	Soliq bazasini aniqlash jarayoni yanada takomillashdi
5. Suv resurslaridan foydalanganlik uchun soliq			
5.1	Saqlab qolindi	Soliqni hisoblash va to'lash tartibi	
5.2	Joriy etildi	Quyidagilarga ega bo'lgan jismoniy shaxslar uchun bu soliqni to'lash joriy etildi: Tadbirkorlik faoliyati va daromad olish uchun mo'ljallangan noturar joy maqsadidagi ko'chmas mulk obyektlariga yakka tartibdagi tadbirkorlar uchun mo'ljallangan soliq stavkalari bo'yicha; Qishloq xo'jaligiga mo'ljallangan yerlarga dehqon xo'jaliklari uchun belgilangan soliq stavkalari bo'yicha	Baza kengaydi

Manba: <https://buxgalter.uz/publish/doc/text176093> 2022 yilda soliq solishda nima uzgaradi jadval

3-jadval ya'ni, resurs soliqlari bo'yicha 2023 yildagi o'zgarishlarining soliq bazasiga ta'sirining tahliliga nazar tashlasak, O'zbekiston Respublikasi Moliya Vazirligining 30.12.2022 yildagi 4304-son qaroriga muvofiq Yer qa'ridan foydalanganlik uchun soliq to'lovchilar uchun qora, qimmatbaho, rangli va radioaktiv metallar, shuningdek nodir elementlar bo'yicha soliq bazasini aniqlash tartiblari kiritildi[21]. Bu tartiblar soliq bazasini aniqlash jarayonini yanada aniqlashtiradi va takomillashtiradi.

Xulosa va takliflar

Yuqorida qilgan tahlillarimizdan shunday xulosaga kelishimiz mumkinki, soliq bazasiga ta'sir etuvchi omillar turlicha bo'lib, ular o'zining

xususiyatiga qarab soliq bazasini miqdor yoxud sifat jihatdan kengaytirishi hamda qisqartirishi mumkindir. O'z navbatida soliq bazasi ham soliq to'lovchilar faoliyatiga bevosita ta'sir o'tkazuvchi omil sanalib, uning kengayishi yoki qisqarishi soliq to'lovchilar miqdoriga to'g'ridan to'g'ri ta'sir o'tkazadi, shuningdek, davlat budjetiga kelib tushishi, tushum miqdorining o'zgarishiga to'g'ri proporsiyada bog'langan. Qolaversa, soliq bazasiga ta'sir etuvchi omillar xususiyatlari, ularning o'ziga xos jihatlari o'rganar ekanmiz, bu omillar aniqlanuvchi soliq bazasiga funksional yoxud nofunksional bog'lanishlarga ega bo'lishi mumkin ekan. Jumladan, soliq to'lovchi tadbirkorlar, xo'jalik yurituvchi subyektlar

sonining ortishi, jami daromad miqdorining oshishi, realizatsiya qilingan mahsulot, tovar, ish va xizmatlar baholari va birligining oshishi soliq bazasi kengayishiga to'g'ri proporsional bog'lanishda bo'lsa, mavjud soliqdan berilgan imtiyozlar, soliq bazasiga kiritmaydigan daromad va xarajatlar miqdorining o'sishi teskari proporsiyada bog'langanligini ko'rishimiz mumkin.

Xulosa tariqasida aytmqchi bo'lganlarimiz shulardan iboratki, soliq bazasiga

soliq qonunchiligimizdagi kiritilayotgan ba'zi o'zgarishlar va berilayotgan imtiyozlarning ta'siri benihoya katta hamda muhimdir. Bu jarayon davlat budjetiga solikli tushumlarining miqdorini sezilarli darajada oshirishi yoki qisqartirishi asos yaratuvchi asosiy manba ekanligini yana bir bor ko'rsatib beradi va bu omillarning xususiyatlari biz tomondan maqolada keltirilgan uslubiy yondashuvlarda o'z aksini topgan va katta ahamiyatga ega deb hisoblanadi.

Foydalanilgan adabiyotlar

[1;4] Ўзбекистон Республикаси Президентининг 2022 йил 28 январьдаги «2022-2026 йилларга мўлжалланган Янги Ўзбекистоннинг тараққиёт стратегияси тўғрисида»ги ПФ-60-сон Фармони.

2. Ўзбекистон Республикаси Президентининг “Бюджетлараро муносабатларни ва солиқ маъмуриятчилигини янада такомиллаштириш тўғрисида”ги 208-сонли қарори(15.04.2022)

3. Ўзбекистон Республикаси Президентининг “Солиқ маъмуриятчилигини ислоҳ қилиш даврида бизнес учун қулай шарт-шароитлар яратиш чора-тадбирлари тўғрисида”ги 162-сонли қарор

4. Ўзбекистон Республикаси Солиқ Кодекси: -Т.: «Юридик адабиётлар публиш», 2020 й.- 624 б.

5. Ўзбекистон Республикаси Президентининг 2022 йил 30 декабрдаги ПФ-287-сон фармон

6. МИЛЯКОВ Н.В., Налоги и налогообложение: Учебник.- 5-е изд., перераб. и доп. –М.: ИНФРА-М, 2006. 509 с.

7. И.А. Майбууров Налоги и налогообложение_ред. _2017, 4-е изд. -558с; М.Р.ПИНСКАЯ Основы теории налогов и налогообложения/ под научн.ред. д.е.н.,проф.Б.С.БАРДА: Морография. – М.:Издательство Палеотип, 2004.-216с

8. С.С. Пирога Элементы правового механизма НДС: проблемы определения [Текст] / С. С. Пирога, И. С. Пирога // Налоги. - 2013. - № 3. - С. 28-32. - Библиогр. : с.32 (6 назв.) УДК ^а347.73 ББК 67.402 Рубрики: Право Финансовое право--Россия--Укра

9. Н.Н. Шелемех Фьючерсы, форварды, опционы - формирование доходов и расходов [Текст] / Н. Н. Шелемех // Бухучет в сельском хозяйстве. - 2016. - № 2. - С. 40-50. - Библиогр.: с. 50 (14 назв.). - Продолж. Начало: № 1 . - ISSN 2075-0250 УДК ^а336.22 ББК 65.261 Рубрики: Экономика Финансовая система

[10;12] П.П. Грузин (2008) Налогообложение материальной выгоды от экономии на процентах за пользование заемными (кредитными) средствами [Текст] / Бухгалтерский учет. N 10. - С. С. 26-32 УДК ^а336.0/.5 ББК 65.261 Рубрики: Экономика—Россия Финансовая система.

11. К.И. Брыкин (2017) Институт контролируемых иностранных компаний по законодательству Соединенных Штатов Америки [Текст] / Международная экономика. № 7. - С. 38-42. - Библиогр.: с. 42 (3 назв.). - ISSN 2074-6040 УДК ^а338(1-775) ББК 65.6 Рубрики: Экономика Экономика развитых стран—США.

13. Козенкова Т, Зачупейко И (2012) // Особенности налогообложения прибыли в консолидированных налоговых группах [Текст] / РИСК: ресурсы, информация, снабжение, конкуренция. № 2, Ч. 2. - С. 324-330 : табл. - Библиогр.: с. 330 (5 назв.) УДК ^а658.152 ББК 65.261 Рубрики: Экономика Финансовая система.

14. Қ. Яхёев Солиққа тортиш назарияси ва амалиёти *Дарслик* Ғафур Ғулом номвдаги Адабиёт ва санъат нашриёти Тошкент — 2000;

15. А.Жўраев ва Ш.Ширинов

16. А.Ҳ. Аюбжонов ва А.У. Салиходжаева MOLIYA STATISTIKASI O'quv qo'llanma 239 b. 2019;

17. О. Рашидов, ва bosh., 2011 ©Cho'lpon nomidagi nashriyot-matbaa ijodiy uyi, 2011 PUL, KREDIT VA BANKLAR;

18. А.С Жўраев ва Ҳ.Абдуллаев

19. Ўзбекистон Республикаси Соолиы ыщмитаси матбуот хизмати маълумотлари

20. лех.уз/уз/пдфс/6333225

21. Ўзбекистон Республикаси Молия Вазирлигининг 30.12.2022 йилдаги 4304-сон қарори

Xudoyqulov S.K., Xalikchayeva S.I. 2023-yil soliq siyosatidagi o'zgarishlarning soliq bazasiga ta'siri masalalari

Ushbu maqolada soliq tushumlari davlat budjeti daromadlarini shakllantirishdagi eng asosiy manba sifatida tadqiq etiladi, 2023 yil soliq qonunchiligidagi bir qator o'zgarishlar va berilayotgan imtiyozlarning soliq bazasiga ta'sirining tahlili, uning xususiyatlari, shuningdek, bilvosita va bevosita soliqning soliq solish bazasiga ta'sir etuvchi tashqi va ichki omillarning o'ziga xos jihatlari, soliq bazasini kengayishiga yoxud qisqarishiga olib keluvchi sabablar xususida muhokamalar olib boriladi.

Kalit so'zlar: soliqlar, iqtisodiyot, soliq siyosati, taraqqiyot strategiyasi, daromad, soliq bazasi, soliq kodeksi, soliq imtiyozlari.

Худойкулов С.К., Халикчаева С.И. Вопросы влияния изменений налогового законодательства 2023 года на налоговую базу

В данной статье исследуются налоговые поступления как основной источник в формировании доходов государственного бюджета, проводится анализ ряда изменений в налоговом законодательстве 2023 года и влияние данных льгот на налоговую базу, ее характеристики, а также рассматриваются конкретные внешние и внутренние факторы, влияющие на налоговую базу косвенных и прямых налогов, аспекты, причины, приводящие к расширению или сужению налоговой базы.

Ключевые слова: налоги, экономика, налоговая политика, стратегия развития, доход, налоговая база, налоговый кодекс, налоговые льготы.

Khudoykulov S.K., Khalikchaeva S.I. Issues of the impact of changes in tax legal 2023 on the tax base

In this article, tax revenues are studied as the main source in the formation of state budget revenues, an analysis of a number of changes in the 2023 tax legislation and the impact of the given benefits on the tax base, its characteristics, as well as specific external and internal factors affecting the tax base of indirect and direct taxes. aspects, reasons leading to the expansion or contraction of the tax base are discussed.

Key words: taxes, economy, tax policy, development strategy, income, tax base, tax code, tax benefits.

Djaydakbayev Murat Turgunovich,
O'zbekiston Respublikasi Milliy gvardiyasi
Markaziy devoni Nazorat-taftish boshqarmasi boshlig'i

O'ZBEKISTON RESPUBLIKASI MILLIY GVARDIYASIDA MOLIVAVIY NAZORAT O'TKAZISH JARAYONINI TASHKIL ETISHNING ASOSIY YO'NALISHLARI

O'zbekistonda "amalga oshirilayotgan keng ko'lamli islohotlar doirasida aholining tinch va osoyishta hayotini ta'minlash hamda jamiyatimizda qonunga itoatkorlik va jamoat xavfsizligi madaniyatini shakllantirishga alohida e'tibor qaratilmoqda" [1]. Jumladan, jamoat xavfsizligini ta'minlash yo'nalishidagi ishlarni «Xalq manfaatlariga xizmat qilish» tamoyili asosida tashkil etishning mutlaqo yangi mexanizm va tartiblari joriy etilib, O'zbekiston Respublikasi Milliy gvardiyasining jamoatchilik tuzilmalari bilan o'zaro maqsadli hamkorligi yo'lga qo'yildi.

Shu bilan birga, jahonda kuchayib borayotgan turli xavf-xatar, qurolli mojarolar, qarama-qarshiliklar va ziddiyatlar, el-yurt tinchligi va osoyishtaligiga tahdidlar, pandemiya, tabiiy va texnogen ofatlar mas'ul davlat tuzilmalariga, xususan O'zbekiston Respublikasi Milliy gvardiyasiga o'z faoliyatini yanada takomillashtirish vazifasini yuklamogda.

Ana shunday mas'uliyatli vaziyatda mamlakatimizda tinchlik va osoyishtalikni, fuqarolarning konstitutsiyaviy huquq va erkinliklarini kafolatlash va himoya qilishda, jamoat xavfsizligini ta'minlash va jamoat tartibini saqlashda Milliy gvardiyaning o'rni va ahamiyati tobora ortib bormogda. Shuni hisobga olgan holda mamlakatimiz mudofaa salohiyatini yanada mustahkamlash, qudratini oshirish Yangi O'zbekiston taraqqiyot strategiyasining ustuvor yo'nalishlaridan biri etib belgilandi.

Davlatimiz rahbari ta'kidlaganidek: "Milliy armiyamizni zamonaviy qurol-yaroq va harbiy texnikalar bilan ta'minlashni yanada rivojlantirish ustuvor yo'nalishlardan biri hisoblanadi. Shuningdek, harbiy xizmatchilar va ularning oila a'zolarini ijtimoiy jihatdan muhofaza qilishni kuchaytirish borasidagi ishlar izchil davom ettirilmoqda" [2]. Albatta ushbu tadbirlarni amalga oshirish uchun davlat budjetidan zarur mablag'lar ajratiladi.

O'zbekiston Respublikasi Milliy gvardiyasi faoliyatini rivojlantirish va takomillashtirish maqsadida hamda davlat budjetidan ajratilgan mablag'lar maqsadli va samarali sarflanishi uchun doimiy ravishda moliyaviy nazoratni amalga oshirish, shuningdek aniqlangan kamchiliklarni bartaraf qilish muhimdir. Buni amalga oshirish

Milliy gvardiyaning moliyaviy va moliyaviy bo'lmagan faoliyatini tegishli qonuniyatlarini ishlab chiqish hamda ma'lum bir tizimga solish orqali erishiladi. Ya'ni, Milliy gvardiyada ichki nazorat va moliyaviy nazoratni samarali tashkil qilish orqali doimiy nazorat, samarali faoliyat, ishonchli takliflar, tavsiyalar va qat'iy qoidalar yaratiladi.

Shuni qayd etish lozimki, ichki nazorat va moliyaviy nazorat faoliyatini birga tashkil etish zarur. Chunki, bu ikki faoliyat bir-birining o'rnini to'ldiruvchi, bir-biriga yordam beruvchi va o'zaro hamkorlikda ishlaganda yangi imkoniyatlarni ochadigan faoliyat hisoblanadi.

Milliy gvardiya tizimidagi bu ikki faoliyatning o'zaro mutanosib holda olib borilishida ularning faoliyatidagi o'zgarishlarni ko'ramiz. Bugungi kunda bo'linmalarda moliyaviy mablag'larning sarflanishi, hisob-hisobotlar bilan bog'liq muammolarning yechimi, korrupsiyaga qarshi kurashish va uning oldini olish bo'yicha chora-tadbirlar o'ta dolzarbdir.

Moliyaviy nazorat rivojlanishning yana bir muhim mezonini bu budjet tashkilotida ichki nazorat tizimining samarali tashkil etilishidir. Ichki audit va moliyaviy nazorat ichki nazorat bilan chambarchas bog'liq. Ichki nazorat tashqi auditning noto'g'ri ishlashi natijasida dastlab Shimoliy Amerika va Yevropa mamlakatlarida yuzaga kelgan. "1996 yildan beri G'arbda 673 ta yirik bankrotlik ro'y bergan va 54 foiz holatlarda, auditorlar bankrotlik davriga qadar to'lovga qodir bo'lmagan kompaniyalarning holati to'g'risida ijobiy xulosalar berishgan" [3].

Shundan keyin tashkilotning yuzaga kelishi mumkin bo'lgan risklarini kamaytirish uchun har qanday tashkilotda ichki nazorat tizimini tashkil qilinishi yo'lga qo'yildi.

Lekin, tashkilotda samarali ichki nazorat tizimini yaratish tashkilotni turli risklardan to'liq himoya qiladi, deb hisoblash noto'g'ri. Ichki nazorat yetarlicha ishonchni ta'minlay oladi, ammo hech qanday natijaga erisha olmaydi. Shuning uchun ichki nazorat ichki moliyaviy nazoratga yordam beruvchi sifatida qaraladi. Chunki, tashkilotning har bir xodimi ichki nazorat tizimining tarkibiy qismi hisoblanadi va uning samaradorligi nafaqat, ichki tartib-qoidalar,

usullar, balki, tashkilotning barcha lavozimlaridagi xodimlariga bog'liq. Ammo, afsuski Milliy gvardiya bo'linmalarida ichki nazorat tizimini samarali tashkil etilgan, deb ayta olmaymiz. Buning uchun bo'linmalarining barcha modiy-javobgar shaxslari o'z vazifalarini to'liq bajarishlari va o'zaro hamjihatlikda ish olib borishlari lozim. Ularning o'zaro aloqasi bir nechta ko'rinishda bo'ladi. (1-rasm)

Bo'linmalarda ichki nazoratni samarali tashkil qilish uchun unga ta'sir qiladigan bir nechta omillarni hisobga olish kerak. Ichki nazorat tizimiga ta'sir etuvchi omillar nafaqat, ichki balki,

tashqi ham bo'ladi.

Shuningdek, ichki nazoratni tashkil qilishda tashqi muhitning ichki nazorat tizimiga ta'siri omilini hisobga olish lozim. Mamlakat miqyosida korrupsiyaga qarshi kurashni ommalashtirish, bo'linmalar tomonidan ushbu sohada samarali chora-tadbirlar va amallarni bajarish, ommaviy axborot vositalarida keng yoritilgan ma'lumotlarni tarqatish va huquqbuzarlarga nisbatan choralar qo'llashni targ'ib qiladi. O'z navbatida, bo'linmalar moddiy-javobgar shaxslari ham yuqoridagi vaziyatlarga duch kelishi, uning jazolanishiga olib keladi.

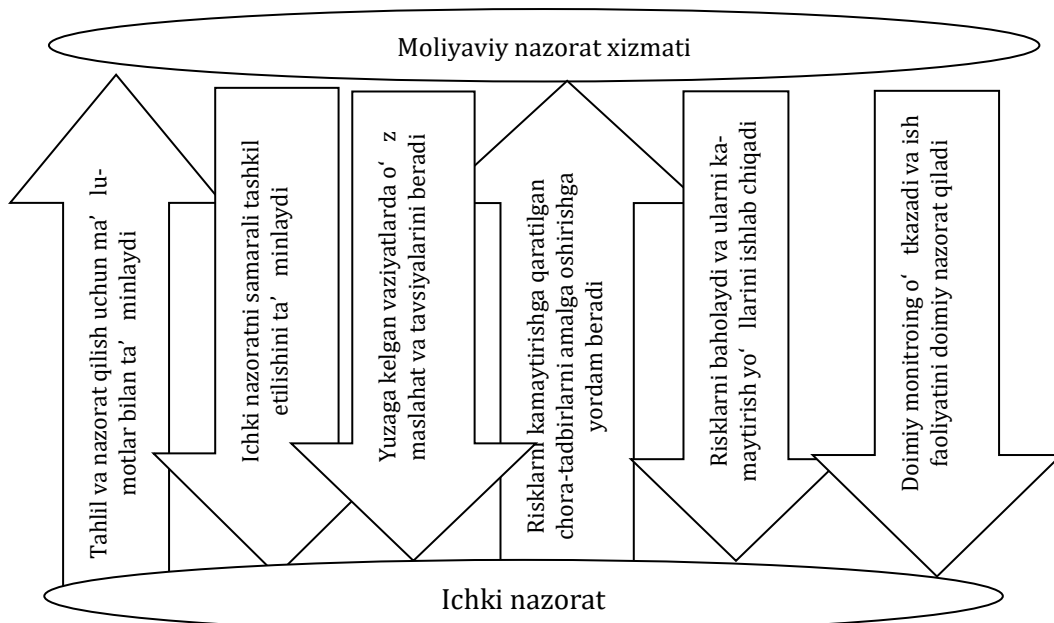

1-rasm. Milliy gvardiya moliyaviy nazorat va ichki nazorat tizimlarining o'zaro aloqasi.

Ichki nazorat tizimining elementi sifatida boshqarish muhiti tashkilot xodimlariga ko'proq bog'liq, chunki jarayonlarni maksimal darajada tartibga solish, qoidalarni yaratish xato yoki noqonuniy harakatlarning oldini olishga qodir bo'lmaydi. Shu sababli, tashkilotning rahbariyati barcha asosiy kuchlarni nazorat muhitini yaxshilash uchun xodimlar bilan ishlashga yo'naltirishi kerak [4].

Ichki nazorat tizimining navbatdagi tarkibiy qismi risklarni baholashdir. Risk - bu kutilayotgan foyda, daromad yoki mol-mulk, pul mablag'lari, boshqa resurslarning iqtisodiy faoliyat sharoitida, noqulay vaziyatlarda tasodifan o'zgarishi bilan kutilmagan yo'qotish xavfi hisoblanadi. Bu yo'qotishlarning bir yoki boshqa darajasini paydo bo'lish ehtimolligi chastotasi bilan o'lchanadi. Eng xavfli risklar yo'qotishlar darajasi kutilayotgan foyda qiymatidan ortib ketishi bilan bog'liqdir [5].

Risklarni baholash bo'linmaning barcha

bo'lim va xizmatlari tarkibini chuqur o'rganishni taqozo qiladi. Bo'linmaning risklarini baholash, ko'p vaqt va ko'p mehnatni talab qiladi. Chunki, bu jarayon murakkab hisoblanadi. Shuning uchun bu jarayonga alohida tayyorgarlik talab etilib, bu vazifa ichki nazorat xizmatiga emas, ichki moliyaviy nazorat xizmatiga yuklatiladi. Ichki nazorat xizmati esa risklarni pasaytirishga qaratilgan chora - tadbirlarni amalga oshirishga yordam beradi. Shu o'rinda ichki nazorat va ichki moliyaviy nazoratni o'zaro aloqasi hamda ularni uyg'unlashuvi alohida ahamiyat kasb etadi.

Ichki moliyaviy nazorat xizmatiga eng asosiy hujjat bo'lib, ichki nazorat tizimini taqdim etgan ma'lumotlari hisoblanadi. Bo'linmaning ichki nazorat tizimini to'g'ri tashkil etilganligi samaradorlik ko'rsatkichlarining yuqori bo'lishini ta'minlaydi.

Shu o'rinda ta'kidlash lozimki, zamonaviy ichki moliyaviy nazorat hamda ichki nazorat o'rtasida farqlar mavjud. Ichki moliyaviy nazorat

maqsadga erishish uchun ichki nazorat va risklarni boshqarish tizimlarining samaradorligini baholashda izchil va tizimli yondoshuvni qo'llash orqali yordam beradi [6].

Ichki nazoratni ishlab chiqish, joriy qilish va amalga oshirish, shuningdek uning samaradorligini baholash uchun eng yaxshi asos deb hisoblangan, tan olingan samarali ichki boshqaruv modeli, homiy tashkilotlar qo'mitasi - COSO tomonidan ishlab chiqilgan modeldir.

COSO modelida ichki moliyaviy nazorat hamda ichki nazorat ajralib turadi. Unda ta'kidlangan asosiy jihat shundan iboratki, ichki nazoratning holati bo'linmani boshqarish uchun javob beradi. COSO modeli ichki nazorat tizimi o'z-o'zidan emas, balki bo'linma uchun qo'yilgan maqsadlarga erishishga yordam beradigan mexanizm bo'lishi lozimligini e'tirof etadi.

Bizning COSO modeliga murojaat qilishimizdan asosiy maqsadimiz, Milliy gvardiya bo'linmalarida ichki nazorat hamda ichki moliyaviy nazorat tizimini samarali tashkil qilishda xalqaro tajribalardan foydalanishdir. Ammo, xalqaro tajribalarni to'g'ridan-to'g'ri mamlakatdagi tizimga moslashtirmasdan qabul qilib bo'lmaydi. Chunki har bir davlatni boshqa davlatlarga o'xshamagan o'z qonun-qoidalari va

Nazorat muhiti

iqtisodiy muhiti mavjud. Shuni hisobga olgan holda, COSO modelidagi ichki nazorat hamda ichki moliyaviy nazoratni rivojlantirishning uch tomonlama o'zaro bog'langan tizimini ayrim komponentlariga o'zgartirish kiritib, mamlakatimiz iqtisodiy muhitiga moslashtirib, tashkil qilish lozim.

Shu o'rinda ta'kidlab o'tish joizki, Milliy gvardiya bo'linmalarida ichki nazorat hamda ichki moliyaviy nazorat tizimining samarali tashkil etilishi va ularning o'zaro hamkorlikda faoliyat yuritishini ta'minlash maqsadida xalqaro COSO modeli komponentlaridan foydalangan holda model ishlab chiqish lozim. Bu model bizning fikrimizcha, Milliy gvardiya bo'linmalarida ichki nazorat hamda ichki moliyaviy nazoratni o'zaro hamkorligi doirasida bo'linmaning faoliyatini samarali olib borilishini ta'minlab berishi shart.

Bundan kelib chiqib, biz uch tomonlama bog'liqlikni aks ettirgan COSO modelini faqat, ikki tomoniga murojaat etib, maqsadlar va tarkibi qismlarni tanlab oldik (2-rasm). Kubning uchinchi tomoni, ya'ni tashkiliy birliklarga murojaat qilmaganimizni sababi, bo'linma, tashkilot, muassasa, bo'limlar, xizmatlar va faoliyat turi aniq belgilangan bo'lib, uni qayta ta'kidlashga ehtiyoj yo'q.

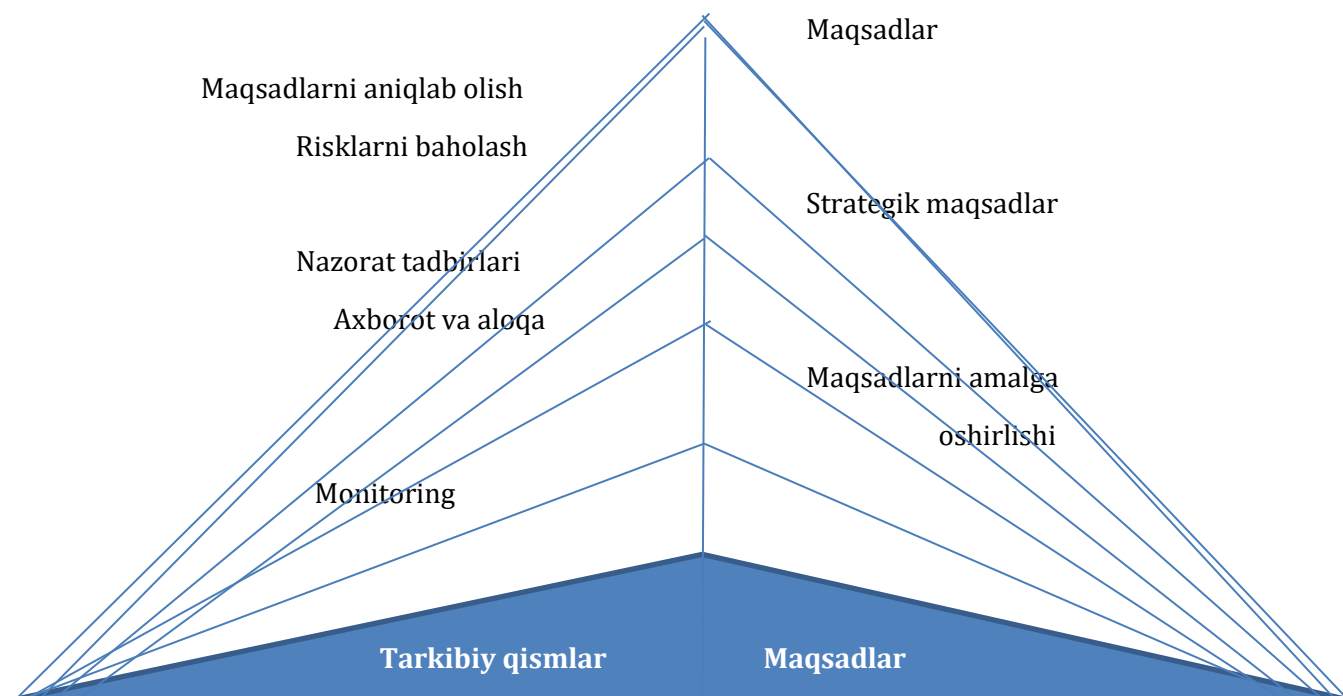

2-rasm. Milliy gvardiya bo'linmalarida ichki nazorat hamda ichki audit va moliyaviy nazoratni samarali tashkil etish komponentlari

Milliy gvardiya tarkibidagi ichki audit va moliyaviy nazorat hamda ichki nazoratni o'zaro

hamkorligi hamda bo'linma faoliyatining doimiy nazorati uchun zarur bo'lgan maqsad va tarkibiy

qismlar bo'linma faoliyatiga moslashtirildi. Bundan ko'rinib turibdiki, Milliy gvardiya tarkibidagi ichki audit va moliyaviy nazorat ham ichki nazoratning bir qismini tashkil qilgan. Demak, taftishchi bir vaqtning o'zida ichki nazoratni tarkibida ham uni tashkil qiladi, ham nazorat qiladi.

Bo'linmaning ichki nazorat tizimini samarali tashkil etish bo'linma rahbarining (komandirining) asosiy vazifasi hisoblanadi. Bizning fikrimizcha, shu o'rinda bo'linma rahbari tomonidan ichki nazoratni tashkil etishda bajaradigan vazifalarini aytib o'tish lozim:

vazifalarni, sifat ko'rsatkichlarini belgilash hamda yillik rejalarni ishlab chiqish, vazifalar bajarilishini rejalashtirish, monitoring qilish va hisobot topshirish hamda resurslardan oqilona va samarali foydalanishni nazorat qilish;

vazifalarni bajarish bilan bog'liq risklarni aniqlash va ularni boshqarish;

samarali kadrlar boshqaruvi va xodimlarga o'z majburiyatlarini bajarishda zarur bo'ladigan vakolatlarni taqdim etish;

bo'linma oldiga qo'yilgan vazifalarni bajarish maqsadida shu bo'linmaning tashkiliy tuzilmasini ishlab chiqish va tasdiqlash;

o'ziga yuklatilgan vakolat va majburiyatlar ijrosi uchun javobgarlikdan ozod etmagan holda vakolat va majburiyatlarni boshqa shaxslarga yuklatish;

asosiy jarayonlarni rasmiylashtirish va ish tartib-taomillarni ishlab chiqish, bo'linmada odob-axloq, hisobdorlik, shaffoflik va oshkoralikni ta'minlash hamda bo'linma xodimlari o'rtasida javobgarlik va majburiyatlarni taqsimlash;

firibgarlik, talon-torajlik, poraxo'rlik va boshqa qonun buzilish holatlarini oldini olish va aniqlash bo'yicha tegishli tadbirlarni belgilash, choralarni ko'rish va tartib-taomillarni joriy qilish [7].

Milliy gvardiya tarkibida moliyaviy boshqaruv mustaqil bo'lgan barcha bo'linmalarda ichki nazoratni ta'minlash uchun ichki tekshiruv komissiyalari tuziladi. Ichki tekshiruv komissiyasi bo'linmaning moliyaviy boshqaruvini biladigan xodimlardan iborat tarkibda tuziladi. Bo'linma moliya-xo'jalik faoliyatini tashkil etuvchi barcha mansabdor shaxslar komissiya tarkibiga kiritilmaydi. Ichki tekshiruv komissiyasi raisi va a'zolaridan iborat tarkibda bo'linma rahbarining (komandirining) buyrug'i bilan keyingi yil boshlanishiga bir oy qolganda bir yil muddatga tayinlanadi.

Ichki tekshiruv komissiyasi bo'linmaning moliya-xo'jalik faoliyatini yiliga ikki marta -

yilning birinchi va ikkinchi yarmida, yarim yillikning oxirgi oyida, bu yil yakunlanishini nazarda tutgan holda, ya'ni yilning birinchi yarmi uchun iyul va ikkinchi yarmi uchun keyingi yilning yanvar oyida tekshirishga hamda ma'lumotlarni rasmiylashtirishga, shundan so'ng bo'linma rahbariga (komandiriga) axborot berishga majburdir.

Ichki nazoratning asosiy vazifalari quyidagilardan iborat:

pul mablag'larining mavjudligi va saqlanishini tekshirish, tovar-moddiy boyliklarning kamomadi, noqonuniy o'zlashtirilishi, o'g'irlanishi va sarflanishini aniqlash va oldini olish;

moliya-xo'jalik operatsiyalarining qonuniyligi va maqsadga muvofiqligini tekshirish;

amalgama oshirilgan moliya-xo'jalik operatsiyalarini pul bilan tasdiqlovchi hujjatlarning mavjudligi va qonuniyligini hamda buxgalteriya hisobi kitoblarida to'g'ri aks ettirilganligini tekshirish;

xarid qilingan tovar-moddiy boyliklarning buxgalteriya kitoblariga to'g'ri va to'liq kirim qilinganligini tekshirish;

O'zbekiston Respublikasi Konstitutsiyasi va qonunlariga, O'zbekiston Respublikasi Oliy Majlisi palatalarining qarorlariga, O'zbekiston Respublikasi Prezidentining farmonlari, qarorlari va farmoyishlariga, Vazirlar Mahkamasining qarorlariga, boshqa qonun hujjatlariga, Milliy gvardiyaning buyruq va direktivalari talablariga rioya qilish;

mansabdor shaxslarga qo'shinlar xo'jaligini boshqarishiga amaliy yordam ko'rsatish, xo'jalik faoliyatini tashkil etish uchun mas'ul mansabdor shaxslar tomonidan yuz berishi mumkin bo'lgan suiiste'molliklar va qonun buzilishiga yo'l qo'ymaslik [8].

Bo'linmaning ichki tekshiruv komissiyasi quyidagilarni tekshiradi:

pul mablag'lari, qimmatbaho buyumlar, qat'iy hisob shakllari mavjudligini va ularning buxgalteriya hisobi ma'lumotlariga muvofiqligini;

naqd pul va qimmatbaho buyumlarning saqlanishini, shuningdek, kassada naqd pulni saqlashning belgilangan talablarga rioya etilishi ta'minlanganligini;

pul mablag'larini qabul qilishning to'g'riligini, ularni to'liq va o'z vaqtida kirim qilinishini, ularni sarflashning to'g'riligini va maqsadga muvofiqligini;

pul tushumlari va chiqimlari uchun asl tasdiqlovchi hujjatlarning mavjudligini, ularning rasmiylashtirilishini va buxgalteriya kitoblarida

aks ettirilishining to'g'riligini;

pul mablag'larini tarqatish varaqlari va buxgalteriya kitoblarida jami summalar natijalarini hisoblashning to'g'riligini, buxgalteriya hisobi va hisobotining holatini;

hisoblangan summalar va avanslar berilishining to'g'riligini hamda ularni to'lashning o'z vaqtida amalga oshirilishini;

xarid qilingan tovar-moddiy boyliklarni buxgalteriya hisobi kitoblariga muvofiq qabul qilishni hamda ularni to'liq va o'z vaqtida kirim qilinishini;

moliyaviy masalalar bo'yicha shaxsiy tarkibning shikoyatlari va arizalarini o'z vaqtida hal qilinishini hamda oldingi taftish va tekshirish dalolatnomalari bo'yicha belgilangan talab va tavsiyalar bajarilganligini.

Ichki tekshiruv komissiyasi bo'linmaning pul mablag'lari va tovar-moddiy boyliklari kimda bo'lishidan qat'iy nazar, mavjudligini tekshirish huquqiga ega. Bo'linma moliya organi boshlig'i, xizmatlar boshliqlari va boshqa mansabdor shaxslari ichki tekshiruv komissiyasiga moliya-xo'jalik faoliyatini tekshirishda ko'maklashishlari, uning talabiga ko'ra tekshirilishi shart bo'lgan hujjatlarning asl nusxalarini taqdim etishlari, tegishli ma'lumotlar va tushuntirishlar taqdim etishlari shart.

Ichki tekshiruv komissiyasi tomonidan suiiste'mollik va jiddiy moliyaviy huquqbuzarliklar (kamomadlar, o'g'irlik, mablag'larning noqonuniy sarflanishi) aniqlansa, komissiya raisi bu haqda dalolatnoma tuzishdan oldin darhol qonuniy qaror qabul qilish uchun bo'linma rahbariga (komandiriga) xabar beradi.

Ichki tekshiruv komissiyasining raisi va a'zolari nazoratni suiiste'mol qilish va sifatsiz o'tkazish bilan bog'liq faktlarni noto'g'ri yoritganliklari hamda bo'linma mansabdor shaxslari pul mablag'lari va tovar-moddiy boyliklardan qonunga xilof ravishda foydalanilganlik holatlarini ichki tekshirish komissiyasidan yashirganliklari uchun belgilangan tartibda javobgar bo'ladilar.

Ichki tekshiruv komissiyasi yarim yillik moliyaviy xo'jalik faoliyatini tekshirishdan tashqari, bo'linma rahbarining (komandirining) ko'rsatmasi bilan bo'linma kassasida saqlanayotgan pul mablag'lari va qimmatbaho buyumlarning mavjudligini to'satdan tekshirishni o'tkazishi mumkin. Bundan tashqari, moliya-xo'jalik faoliyati to'g'risidagi nizomga muvofiq "ichki hujjat tekshiruvlaridan qat'iy nazar, bo'linma rahbari (komandiri) har oyda kamida bir marta bo'linmaning kassasida naqd pul va

qimmatbaho buyumlar mavjudligini to'satdan tekshirishni amalga oshiradi.

Bo'linmada moliya-xo'jalik faoliyatni tashkil etish, buxgalteriya hisobini to'g'ri va o'z vaqtida yuritilishini ta'minlash, moliyaviy huquqbuzarliklarni bartaraf etish to'g'ridan-to'g'ri bo'linma rahbari (komandiri) zimmasiga yuklatilgan, shuningdek, moliya-xo'jalik faoliyati to'g'risidagi nizomga binoan rahbarga "Bo'linma rahbari (komandiri) moddiy vositalar hisobini tayinlangan mansabdor shaxslar va komissiya orqali inventarizatsiya, xo'jalik faoliyatini tekshirish va hujjatli taftish vaqtida davriy ravishda tekshiradi" deb belgilangan [9].

Albatta bo'linmada ichki nazorat tizimi rahbar (komandir) tomonidan normativ-huquqiy hujjatlar talablariga muvofiq tashkil etilsa, ichki tekshiruv komissiyasi yuklatilgan vazifa va majburiyatlarni vijdonan bajarsa bo'linmada moliya-xo'jalik faoliyati to'g'ri yuritiladi va turli xil moliyaviy huquqbuzarliklarning profilaktikasi amalga oshiriladi.

Milliy gvardiya bo'linmalarida moliyaviy nazorat xizmati tomonidan o'tkazilgan taftish va tekshirishlar tahlili shuni ko'rsatadiki, ayrim bo'linmalarda ichki nazorat to'g'ri tashkil etilmaganligini, normativ-huquqiy hujjatlar talablari to'liq ijro etilmaganligidan dalolat beradi.

Mazkur holatlarning yo'l qo'yilishiga bo'linmada ichki nazorat va risklarni baholashning talab darajasida tashkil etilmaganligini aytishimiz mumkin. Agar ichki nazorat tomonidan risklar va boshqa moliyaviy huquqbuzarliklar baholanganda hamda tahlil qilinganda ushbu holatlarning oldi olingan bo'lar edi.

Xulosa. Yuqorida bildirilgan fikrlardan ko'rishimiz mumkinki, ichki moliyaviy nazorat:

birinchidan, ichki nazorat tizimining samaradorligini va rahbariyat hamda ma'muriy va boshqaruv xodimlari vazifalarini bajarish sifatini mustaqil baholashdan iborat. Shu sababli, moliyaviy nazoratning asosiy tamoyillaridan biri uning mustaqilligidir. Moliyaviy nazorat faoliyati bo'linmaning boshqaruvi, ish yuritishi va buxgalteriya hisobi bilan bevosita aloqada bo'lishi kerak. Ushbu xodimlar moliyaviy nazorat jarayonida ishtirok etishlari, natijalarini o'z faoliyatlarida qo'llashlari, tavsiya, taklif, maslahatlardan foydalanishlari lozim.

ikkinchidan, bo'linmada ichki nazorat moliya-xo'jalik sohasida risklarni pasaytirishga qaratilgan tadbirlarni amalga oshirishga ko'maklashadi.

Shuni alohida ta'kidlash joizki, ichki

moliyaviy nazorat xizmati hamda ichki ko'rsatkichlari yuqori darajada bo'lishi nazoratning o'zaro aloqasi tizimli, uyg'unlashgan ta'minlanadi. bo'lishi zarur, shundagina samaradorlik

Foydalanilgan adabiyotlar

1. Ўзбекистон Республикаси Президентининг 2021 йил 29 ноябрдаги “Ўзбекистон Республикаси жамоат хавфсизлиги концепциясини тасдиқлаш ва уни амалга ошириш чора-тадбирлари тўғрисида” ПФ-27-сон фармони.
2. Ўзбекистон Республикаси Президентининг 2022 йил 13 январдаги Ўзбекистон Республикаси Қуролли Кучлари ташкил этилганининг 30 йиллиги ва Ватан ҳимоячилари куни муносабати билан байрам табриги, <https://president.uz>.
3. Аганина Р.Н. Правовое регулирование аудиторской деятельности в РФ: диссертация канд. юрид. наук: 12.00.03 /Аганина Рената Надимовна.- М, 184 с. 2009.
4. Агарков Г.А. “Международные модели управления рисками: Возможности применения и результаты”, Статья “Международный бухгалтерский учет”, 13 (2016), 52-68, <https://cyberleninka.ru>.
5. Коммитет спонсорских организаций Комиссии Тредвея (COSO). Управление рисками. Риск соответствия управление: Применение COSO ERM FRAMEWORK. Ноябрь 2020. [Электронный ресурс]. <https://www.coso.org>.
6. Кунц Н.З. “Организация и методика проведения контрольных мероприятий, оформление и реализация их результатов”, лекция, финансовый университет при правительстве Российской Федерации -2014.
7. Хамидова З.У. «Бюджет ташкилотларида ички аудит хизматини ташкилий услубий жиҳатлари», «Иқтисодиёт тармоқлари ва соҳаларига инновацияларни жорий этиш механизмларини такомиллаштириш», мавзусидаги республика миқёсидаги илмий-амалий конференцияси тезислар тўплами, - Тошкент. 2020 йил 15 май, 56-58 б.
8. Ўзбекистон Республикаси Миллий гвардияси Қўмондонининг 2017 йил 1 декабрдаги “Ўзбекистон Республикаси Миллий гвардияси ҳарбий қисм ва муассасаларида молия-хўжалик фаолияти тўғрисидаги вақтинчалик низомни тасдиқлаш ҳақида”ги 60-сонли буйруғи.
9. Ўзбекистон Республикаси Миллий гвардияси Қўмондонининг 2017 йил 19 декабрдаги “Ўзбекистон Республикаси Миллий гвардияси қўшинларида хўжалик фаолиятини юритиш тартиби тўғрисидаги вақтинчалик низомни тасдиқлаш ҳақида”ги 77-сонли буйруғи.

Djaydakbayev M.T. O'zbekiston Respublikasi Milliy gvardiyasida moliyaviy nazorat o'tkazish jarayonini tashkil etishning asosiy yo'nalishlari

Maqolada O'zbekiston Respublikasi Milliy gvardiyasida moliyaviy nazorat o'tkazish jarayonini tashkil etishning asosiy yo'nalishlari yoritib berilgan.

Kalit so'zlar: moliyaviy nazorat, ichki nazorat, risk.

Джайдакбаев М.Т. Основные направления организации процесса финансового контроля в национальной гвардии Республики Узбекистан

В статье освещены основные направления организации процесса финансового контроля в Национальной гвардии Республики Узбекистан.

Ключевые слова: финансовый контроль, внутренний контроль, риск.

Djaydakbaev M.T. The main directions of the organization of the process of financial control in the national guard of the Republic of Uzbekistan

The article highlights the main directions for organizing the financial control process in the National Guard of the Republic of Uzbekistan.

Key words: financial control, internal control, risk.

Kuldashev Ikrombek Xamidullayevich,

O'zbekiston Respublikasi Jamoat xavfsizligi universiteti

Tahririyat-noshirlik bo'limi boshlig'i,

texnika fanlari bo'yicha falsafa doktori (PhD), dotsent

FAVQULODDA VAZIYATLARDA FUQAROLAR HIMOYASINI TA'MINLASH VA JANGOVAR BO'LINMALAR SHAXSIY TARKIBINING XAVFSIZLIGIGA ERISHISH SHART-SHAROITLARI VA XAVFLILIK OMILLARI TAHLILI

Xavfsizlik va barqarorlik muammosi jahon hamjamiyati oldida turgan eng asosiy muammolardan biri bo'lib qolmoqda[2]. Xavfsizlik o'zi bir murakkab jarayon bo'lsa, uni ta'minlashga qaratilgan sa'y-harakatlar undanda murakkabroq hisoblanadi. Chunki ana shu sa'y-harakatlar xavfsizlikning istiqbolini belgilaydi.

O'zbekiston Respublikasining "Qutqaruv xizmati va qutqaruvchi maqomi to'g'risida"gi Qonunining 3-moddasida, favqulodda vaziyatlarni bartaraf etish – favqulodda vaziyatlar ro'y berganda o'tkaziladigan hamda odamlarning hayotini asrab qolish va sog'lig'ini saqlashga, atrof tabiiy muhitga yetkaziladigan zarar va moddiy talafotlar miqdorini kamaytirishga, shuningdek favqulodda vaziyatlar ro'y bergan zonalarining kengayishiga yo'l qo'ymaslikka hamda xavfli omillar ta'sirini tugatishga qaratilgan qutqaruv ishlari va kechiktirib bo'lmaydigan ishlar kompleksi etib ta'riflanganligi, mazkur qonunning "Qutqaruv xizmatlari va qutqaruv tuzilmalarining asosiy vazifalari" deb nomlangan 5-moddasida asosiy vazifalardan biri sifatida, "Odamlarning hayotini asrab qolish va sog'lig'ini saqlash yuzasidan kechiktirib bo'lmaydigan ishlarni amalga oshirish, shuningdek favqulodda vaziyatlarning oldini olish va ularni bartaraf etish" vazifasi belgilangan bo'lib, bu vazifalar mazkur yo'nalishdagi ishlar samaradorligini oshirish bilan birga, atrof tabiiy muhitga yetkaziladigan zarar va moddiy talafotlar miqdorini kamaytirishga qaratilgan bo'lishi lozim[1]. Shulardan kelib chiqib vazifalarni amalga oshirishda texnik vositalarning zamonaviy turlarini ishlab chiqish[3] da, mavjud kuch va vositalardan oqilona foydalanish borasida ko'plab tadqiqotlarni amalga oshirishni dolzarbligini ko'rsatmoqda.

Gaz va neft konlarida sodir bo'lgan avariyaaviy favvoralarda kuniga millionlab tonna gaz va neft yonib ketishi va bunday yong'inlar bir necha oy davom etishi mumkin[8]. Natijada, atrof-muhitning ifloslanishining ko'lami tahlikali darajada yuqori bo'lishi, iqlimiy va biologik falokatlarga olib kelishiga sabab bo'ladi. Gaz va neft favvoralarining quvvati bo'yicha shartli ravishda kuchsiz kuniga 500 ming m³, o'rtacha

kuniga 1 mln. m³gacha va kuchli kuniga 1 mln. m³ va undan ko'p debitiga bo'linadi. Neft favvoralarining debiti kuniga 200 tonna va undan ko'pni tashkil etadi. Kuchsiz favvoradagi mash'alaning balandligi 40÷0 m, kuchli favvoradagi mash'alaning balandligi esa 70 va undan ortiq metr ga yetadi[6].

Yonayotgan favvoralarni bartaraf etishda yong'in va avariya xizmati bo'linmalarining is-siqlik nurlanishi ta'sirida ishlari uzoq davom etishi, ko'plab miqdorda kuch va vositalarni jalb etishni talab qilishi, issiqlik oqimlari ta'sirining o'ta yuqori qiymatlari, shuningdek, boshqa xavfli va zararli omillarning yuzaga kelishi xususiyatiga ega[7]. Bu jarohatlanishlar, kasalliklar, ayrim hol-larda odamlarning o'limiga, texnikalarning va texnik vositalarning ishdan chiqishiga hamda yo'qolishiga olib keladi.

O'tgan davrlarda O'zbekiston Respublikasi hududida gaz va gaz-neft konlarida sodir bo'lgan avariyaaviy holatlarning tahlil qilinadigan bo'lsa, 1996-yil 19-mayda Qashqadaryo viloyatining Ko'kdumaloq konidagi 108-sonli quduq'ida avariyaaviy favvora sodir bo'lib, favvora alangasining balandligi 700 atmosfera qatlam bosimida qariyb 180 metrni, quduqning debiti esa kuniga 12÷8 mln.m³ ni tashkil etgan.

Mazkur favqulodda vaziyat oqibatlarini bartaraf etishga 200 nafardan ortiq YoXX harbiy xizmatchilari jalb etilgan bo'lib, quduq og'zi atro-fida metallardan yasalgan to'rtta nazorat postlarini o'rnatish orqali 4 ta ikki qavatli temir tunuka (list) devoridan bo'lgan o'lchami 7x2x2 metrli pana joy bilan ta'minlangan jangovar uchastka tashkil etilgan. Jangovar vazifalarni imkon qadar yaqin bo'lgan masofadan bajarishga imkoniyat yaratish va shaxsiy tarkib xavfsizligini ta'minlash maqsadida pana joyga lafet stvolidan uzluksiz suv quyib turilgan. Bunda nazorat postlarining devorlari is-siqlik oqimlarining yuqori ta'siri ostida yuzlab da-rajadagi haroratgacha ko'tarilib qizib ketganligini, bu esa ularning ichidagi havoning kuchli isishiga olib kelganligini ko'rish mumkin. Yoz kunlari Qashqadaryo cho'lida termometrning simob ustuni 50-550S gacha ko'tarilishini hisobga olib, avariyaaviy favvora og'ziga yo'naltirilgan konvektiv

havo oqimi ham yengillik keltirmaganligini, chunki ular 500C dan sezilarli darajada isishga olib kelganligini kuzatishimiz mumkin.

Bunday sharoitda navbatchilik smenalari (har biri 8÷0 kishi) har 40÷0 daqiqada maxsus transport vositalari yordamida almashtirilishiga qaramasdan uzluksiz suv iste'moli va kuchli terlash, belgilangan muddat oxiriga kelib zaiflik boshlanganligi, harakatlarning o'zaro muvofiqligi yomonlashishi kuzatilgan. Yuqori issiqlik oqimlari va kuchli qizigan yer mustaqil harakatlanish imkoniyatini bera olmagan. Haroratning keskin o'zgaruvchanligi yer yuzasida qizigan qatlam va qumning mayda kukunini hosil qilib jangovar kiyim ichiga kirishiga olib kelgan. Avariya favvora o'chog'i yaqinida jangovar vazifalarni bajarish maqsadida chanaga o'rnatilgan tuynukka ega metall sistemadan iborat maxsus transport kuchli gusenitsali traktor yordamida ko'chirilishi orqali amalga oshirilgan.

Jangovar uchastkalarini suv bilan ta'minlash to'rttadan PNS-110 nasos stansiyasi o'rnatilgan (shunlardan, ikkitasi ishchi, ikkitasi zaxira) ikkita sun'iy suv omboridan amalga oshirilgan. Smenalardan birida 3-sonli jangovar uchastkani suv bilan ta'minlaydigan PNS-110 nasosi ishdan chiqqanligi, suv yo'qligidan ishchi yenglar qisqa vaqt ichida yonib ketganligi, 3-sonli nazorat posti va favvora oqimini suvlash uchun suv yetkazib turgan lafet va qo'l stvollari erib yaroqsiz holga kelgan. Yangi stvollarni o'rnatish va ushbu hudud zonasidan fontan oqimiga suv yetkazib berishni tiklash bo'yicha barcha urinishlar kutilgan natijani bermagan.

Shu o'rinda ta'kidlash kerakki, favvora tanasini suv bilan ta'minlash uchun bevosita quduq og'zi atrofi yaqinida eng kuchli issiqlik oqimlaridan himoyalalmagan lafet stvollarni o'rnatish va vaziyatning o'zgarishiga bog'liq holda har bir lafet stvolidan suv oqimini yetkazib turish yo'nalishini

Xavfli omillarning tahlili va neft va gaz favvoralarida jangovar bo'linmalar shaxsiy tarkibining xavfsizligiga erishish shartlari.

1-jadval

Avariyaviy favvoralarining barcha xavfli va zararli omillarini quyidagi asosiy guruhlariga bo'lish mumkin[6]:	
I guruh barcha gaz va neft favvoralariga xos bo'lgan xavfli omillar	issiqlik oqimining o'ta yuqori darajadagi zichligi
	yuqori darajagi shovqin
II guruh bo'lishi mumkin bo'lgan (ehtimol) xavfli omillar	qattiq jinslar, burg'ulash uskunalarining tashlanmalari;
	quduqdan zaharli gazlarning tashlanmalari;
	krater va grifonlarning hosil bo'lishi;
	quduq favvorasi xususiyatining o'zgarishi;

tez-tez to'g'rilashni amalga oshirish zaruriyati navbatchi smena tomonidan bajariladigan eng xavfli va og'ir ishlardan biri hisoblanadi.

Nazorat posti deformatsiyasining tezlashib borishi sababli navbatchi smenani zudlik bilan olib chiqishga qaror qilingan. Shoshilinch suratda tashish paytida maxsus transport qalin bo'sh qatlami bo'lgan hududga tushib, jadallik bilan o'raga kirib ketishiga olib kelgan. Natijada besh nafar harbiy xizmatchilar ikkinchi va uchinchi darajali kuyish tan jarohatini olish tashhisi bilan shifoxonaning jonlantirish bo'limiga yotqizilgan.

Qariyb ikki oyga yaqin davom etgan avariya bartaraf etish ishlari davomida 4 kishi halok bo'lgan va 50 dan ortiq xodim (xizmatchi)lar turli darajadagi kuyish jarohatlari olgan, bitta PNS-110 nasosi, bitta ATs-40 avtotsisternasi, 60 dan ortiq QD-50, QD-70 qo'l dastaklari va 37 ta lafet dastaklari ishdan chiqqan, 10 km dan ortiq yong'in o'chirish yenglari yonib ketgan.

2002-yil 2-dekabrda huddi shu konning 146-sonli qudug'ida suv-gaz-kondensat oqimining o'z-o'zidan yonishi sodir bo'lib, alanga balandligi 95 metrgacha ko'tarilgan. Avariya oqibatlarini bartaraf etishda 300 dan ortiq harbiy xizmatchilar (qutqaruvchilar) jalb etilgan[7]. Yuqori darajali issiqlik nurlanishi ta'sirida jangovar vazifalarni bajarish davrida maxsus himoyalovchi texnik vositalarning yetishmovchiligi natijasida, jalb etilgan 15 nafar harbiy xizmatchilar turli darajalardagi kuyish jarohatini olgan, shuningdek, 30 nafarga yaqini shamollash va yurak-qon tomir kasalliklari bilan kasallanishiga olib kelgan. Issiqlik oqimlarining o'ta yuqori shiddatligi ta'sirida 7 km ga yaqin yong'in o'chirish yenglari yonib ketib, 18 ta QD-50, QD-70 stvollari va 28 ta PLS-20 lafet dastaklari ishdan chiqqan. Mazkur avariya favvorani bartaraf etish ishlari qariyb 47 sutkani tashkil etgani bilan ahamiyatli hisoblanadi[3].

	katta maydonlarda neft mahsulotlaridan ko'lmaklarining shakllanishi;
	portlash xavfi bo'lgan gaz bulutining shakllanishi.
III guruh sub'ektiv xarakterdagi xavfli omillar	xizmatlar shaxsiy tarkibining kasbiy, jismoniy va psixologik tayyorgarligi darajasining yetarli emasligi;
	xavfsizlik texnikasi qoidalarini buzilishi;
	jangovar bo'linmalar shaxsiy tarkibini xavfli omillar namoyon bo'lishining turli darajadagi shiddatligidan himoya qilish bo'yicha qabul qilingan qarorlarning nomutanosibligi.

Avariya xavfi favvoralar xavf-xatari yetarlicha yuqori bo'lgan dengizdagi neft platformalaridan foydalangan holda neft va gaz qazib olishda [4; 5], odamlarga va ekologiyaga salbiy ta'sir ko'rsatadigan qo'shimcha xavfli omillar paydo bo'ladi.

Bularning barchasi katta jismoniy va ruhiy-asab og'irligi, issiqlik urishi, organizmning haddan tashqari sovib ketishi, jarohatlar, kasb kasalliklari va hatto o'limga sabab bo'lishi mumkin.

Hozirgi vaqtda neft va gaz konlarida sodir bo'lgan avariya favvoralarini bartaraf etishning yuqori samarali usullari ishlab chiqilgan bo'lib, ulardan foydalanish favvoralarini o'chirish samaradorligini oshiradi, ammo jangovar bo'linmalar shaxsiy tarkibini yonayotgan favvoraning issiqlik ta'siridan himoya qilish muammosini hal qilmaydi.

Yuqori haroratli zonada ishlaydigan harbiy xizmatchilarning kiyimi kirzadan yoki mol terisidan tayyorlangan etiklar, issiq poytavalar, paxtali shimlar, nimchalar, quloqchinli bosh kiyimlar, podshlemnik (shlem yoki kaskaning tagidan kiyiladigan to'qima bosh kiyim), kaskalar, brezentli kostyum yoki plashlar va qo'njli qo'lqoplardan (issiq va brezentli) iborat bo'lishi kerak [6]. Yuzni kuyishdan himoya qilish uchun organik oyna qalqonchali kaskalardan foydalaniladi. Bunday anjom bilan shaxsiy tarkibning uzoq muddat ishlashiga issiqlik oqimi zichligi 4,2 kVt/m² dan yuqori bo'lmagan hollardagina ruxsat beriladi [7].

Oldindan suv bilan namlantirilgan va suv oqimini sepish himoyasidagi maxsus issiqlik o'tkazmaydigan anjomlardan foydalanilganda, shaxsiy tarkib 14 kVt/m² zichligidagi issiqlik oqimidagi hududda 5 daqiqagacha qisqa vaqt mobaynida ishlay oladi [1]. Kigiz yoki boshqa issiqlik o'tkazmaydigan material bilan himoyalangan va uzluksiz suv oqimi bilan namlantirib turilgan texnika ushbu hududda 5?0 daqiqa ishlashi mumkin.

Favvora oqimining kuniga 1 mln. m³ gazga

soniyasiga 10÷5 litr suvning solishtirma sarfida issiqlik oqimining zichligi 2 marta va kuniga 1 mln. m³ gazga 30 litr suv oqimlari berilganida 3 marta kamayadi. Ko'chma maxsus guruh himoya vositalaridan foydalangan holda suv pardalarini hosil qilish orqali issiqlik oqimining zichligini sezilarli darajada pasaytirish mumkin.

Ishlab chiqarilgan yangi texnologiya, yong'in alangasidan chiqadigan issiqlik oqimlarini 100–200 baravar kamaytirib, har qanday kichik masofada yong'in o'chog'iga yaqinlashish va yong'in o'chirish moddalarini uzatadigan uskunalardan samarali foydalanish, shuningdek, avariya xavfi-qutqaruv va tezkor (shoshilinch) ishlarni xavfsiz bajarish imkonini beradi [6]. Maxsus himoya vositasining bir kvadrat metrining og'irligi 12÷4 kg dan oshmaydi, bu esa jangovar bo'linmalar shaxsiy tarkibiga qisqa vaqt ichida jangovar uchastkalarga joylashtirish imkonini beradi. Himoya vositasi yarim shaffof bo'lib, bu yonish zonasidagi vaziyatni doimiy ravishda kuzatib borish va zaruriy jangovar harakatlarni tezkorlik bilan bajarish imkonini yaratadi.

Yuqorida keltirilgan himoyalash texnik vositalarining barcha foydali xususiyatlari, gaz va neft favvoralarini o'chirishda munosib turdagi himoya vositalarini qo'llashning zarurligi va maqsadga muvofiqligini belgilaydi. Maxsus guruh himoyalash uskunasi xavfsizlik texnikasi va mehnatni muhofaza qilish muammolarini bartaraf etish bilan bir vaqtning o'zida jangovar harakatlarning samaradorligini oshiradi.

Jangovar sharoitda Ko'kdumaloq konining 146-sonli qudug'idagi avariya bartaraf etishda old tomoni IK-nurlanishni ekranlovchi yon devor va shiftli 2x2x2 metr o'lchamdagi issiqlikdan himoya qiluvchi yo'lakning bosh elementi ko'rinishidagi himoyalash qurilmasining tajriba namunasi sinovdan o'tkazildi. Tajriba qurilmaning umumiy og'irligi taxminan (o'rnatilgan sirpang'ichning og'irligi bilan birga) 380 kg ni tashkil etgan, bu esa uni 7? nafar shaxsiy tarkibning kuchi bilan sudrab yurish imkonini

beradi. Ichki devorlarda harorat 150S dan, old tomon devorlarda esa 500S dan va pana joy ichidagi havo harorati 10-120S dan oshmadi.

Ob-havo sharoiti: bulutli, vaqti-vaqti bilan qor yog'adi, havo harorati kunduzi -50S, kechasi -100S, yengil shamol. Favvoraning og'ziga yaqin joyda konvektiv havo oqimlari chet (periferiya)dan favvora og'ziga yo'naltirgan. Sun'iy suv omborlaridan yetkazib beriladigan suv loy va qum aralashmalari bilan nihoyatda ifloslanganligi sababli (bu ekranlarni sovutish tizimi purkagichlar (forsunkalar)ning to'lib qolishiga olib kelishi mumkinligi aniqlandi.

Orttirilgan tajribalar va tadqiqotlar asosida suvni tozalashda dag'al (1,5 mmdan katta aralashmalarni ushlab qoladigan) va mayda (0,5 mmdan katta aralashmalarni ushlab qoladigan)

tozalash filtrlari ishlab chiqildi va sinovdan o'tkazildi. Dag'al tozalashda ikkita (asosiy va zaxira) va mayda to'rtta (bitta - asosiy va uchta - zaxira) filtrlardan foydalanildi. Mazkur filtrlar to'lib qolgan tiqinlardan oson va tezda tozalash imkonini berdi.

Dag'al tozalash filtri shunday ishlab chiqilgan ediki, filtrdan o'tadigan suv oqimi uni o'z-o'zidan tozalashi kerak edi. Filtrlarni butun muddat ishlatish davomida zaxira dag'al tozalash filtridan foydalanish umuman talab qilinmadi. Mayda tozalash filtrlarining bunday sharoitlarda ishlash tajribasi shuni ko'rsatdiki, ularni har 6-8 soatlik ishlashdan keyingina profilaktik tekshiruvni talab qilinishi isbotlandi (1-rasm).

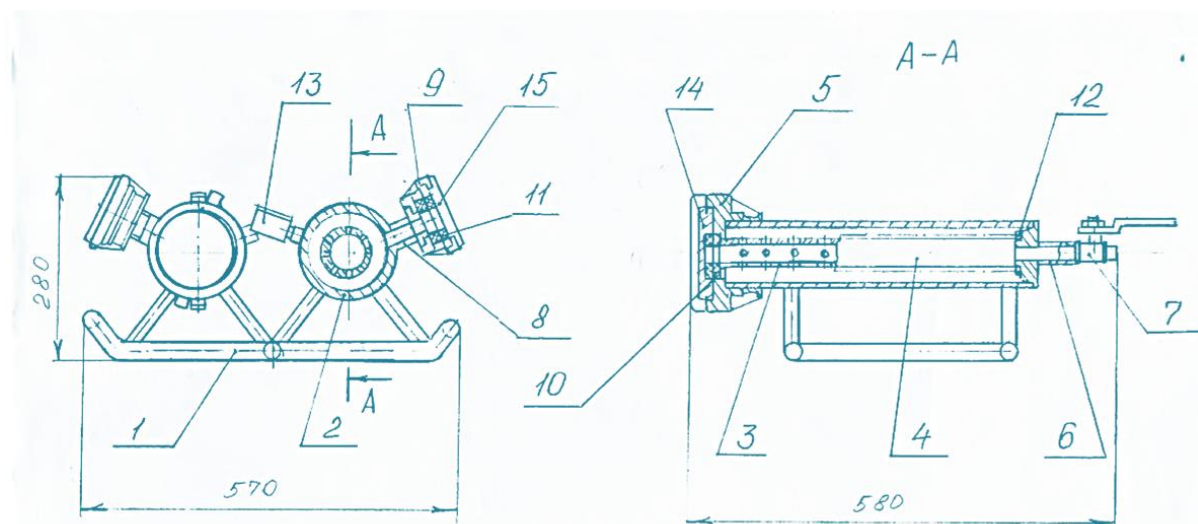

1-rasm. Filtrlovchi blok FB-01.00.000

1-asosi; 2-filtr korpusi; 3-dag'al tiqinlardan tozalovchi filtr qismi; 4-mayda tiqinlardan tozalovchi filtr qismi; 5,9-yarim ulagich krani; 6,8-tarqatuvchi va quyuvchi quvur; 7-quyish krani; 10, 11, 12 - mahkamlovchi monjetlar; 13-manometr; 14, 15-yopqich (zaglushka).

O'tkazilgan tajribalarning oxirgi kunida preventor kesish mobaynida quduqning favvoralar xususiyati o'zgardi. Favvoraning vertikal alangasi har tomonga purkalgan gorizontol oqim tartibiga o'tdi. Ushbu alanga ta'sirida qisqa vaqt ichida oddiy metall nazorat postining devorlari yuqori darajali issiqlik ta'sirida deformatsiyaga uchrashi kuzatildi. Shu vaqtning o'zida metall nazorat postining yonida joylashgan maxsus guruhiy himoyalovchi uskunasi tajriba namunasi alanga ta'siriga bardosh bera oldi, bu esa favvora og'zi yaqinida bevosita yagona pana joy sifatida foydalanish imkonini yaratdi. Sinovning butun davri davomida maxsus guruhiy himoyalovchi uskunasi namunasi ishlashida hech qanday nosozliklar kuzatilmadi.

Shunday qilib, gaz kondensati favvorasidagi haqiqiy yong'indagi jangovar sinovlar tajribasidan kelib chiqib ta'kidlash lozimki, bunday qurilmalardan foydalanish odamlarning shikastlanishi va o'limi xavf-xatarini kamaytirishi, ularning sog'lig'i va ish faoliyatini saqlashga yordam berishi va bunday favqulodda vaziyatlar oqibatlarini bartaraf etish bo'yicha ish samaradorligini oshirishi bilan izohlanishini ko'rishimiz mumkin.

Gaz va neft favvoralarida yuzaga kelgan avariylarni bartaraf etilishida himoya qurilmalarining turi va ularning kerakli sonini tanlash ma'lum bir qiyinchilik tug'diradi. Bu nafaqat jangovar harakatlarning xususiyati va turiga, balki shiddatli issiqlik oqimining ta'siri, favvora sodir bo'layotgan joydagi sharoit (ushbu joyning relfi va

suv bilan ta'minlanganligi, yer ustining tarkibi va boshqalar) va yong'in sodir bo'layotgan vaqtdagi ob-havoga bog'liq holda jangovar bo'linmalar shaxsiy tarkibini yetarli darajadagi xavfsizligini ta'minlanishiga bog'liq.

Maxsus guruhiy himoya qurilmasi $8 \div 0$ kishidan iborat jangovar bo'linmalar shaxsiy tarkibini favvoraning issiqlik ta'siridan himoya qilish uchun mo'ljallangan. Favvora og'zidan $25 \div 0$ m masofada o'rnatiladi. Navbatchilik mobaynida shaxsiy tarkib qo'l dastaklari yordamida maxsus texnika va odamlarni sovutib turish, favvora xususiyatining o'zgarishini kuzatish, himoya qurilmasida mavjud tuynuk yordamida favvora og'zi jihozlari va stvolini sovutish uchun suv yetkazib berish, quduq og'zi atrofida o'rnatilgan lafet dastaklari (qutqaruv anjomlari) ishlashiga tuzatishlar kiritib borishga imkoniyat yaratildi [10].

Nazorat postiga tutashgan issiqlikdan himoya yo'lakni yig'ib, bo'laklarga ajratiladigan modullardan oson va tez yig'ish mumkin (2×2 m o'lchamdagi himoya qurilmasining yuqori qismida $2 \times 0,8$ m qiya soyabon bilan, 2-rasmga qarang). Ikki modulning soyabonlarini birlashtirganda 2 m uzunlikdagi yuqori darajadagi issiqlik nurlanishidan va gazlangan hududlardan aholini xavfsiz joyga olib chiqishga va jangovar bo'linmalar tomonidan avariya-qutqaruv ishlarini amalga oshirish mumkin bo'lgan yo'lak hosil qilindi. Yo'lakni qo'llashning har bir holatida uning uzunligi issiqlik tarqalishining kuchiga qarab belgilanadi. Katta masofada alohida turgan himoya qurilmalari yugurib yengib o'tish mumkin bo'lgan oraliq masofa bilan joylashtirildi (2-rasm).

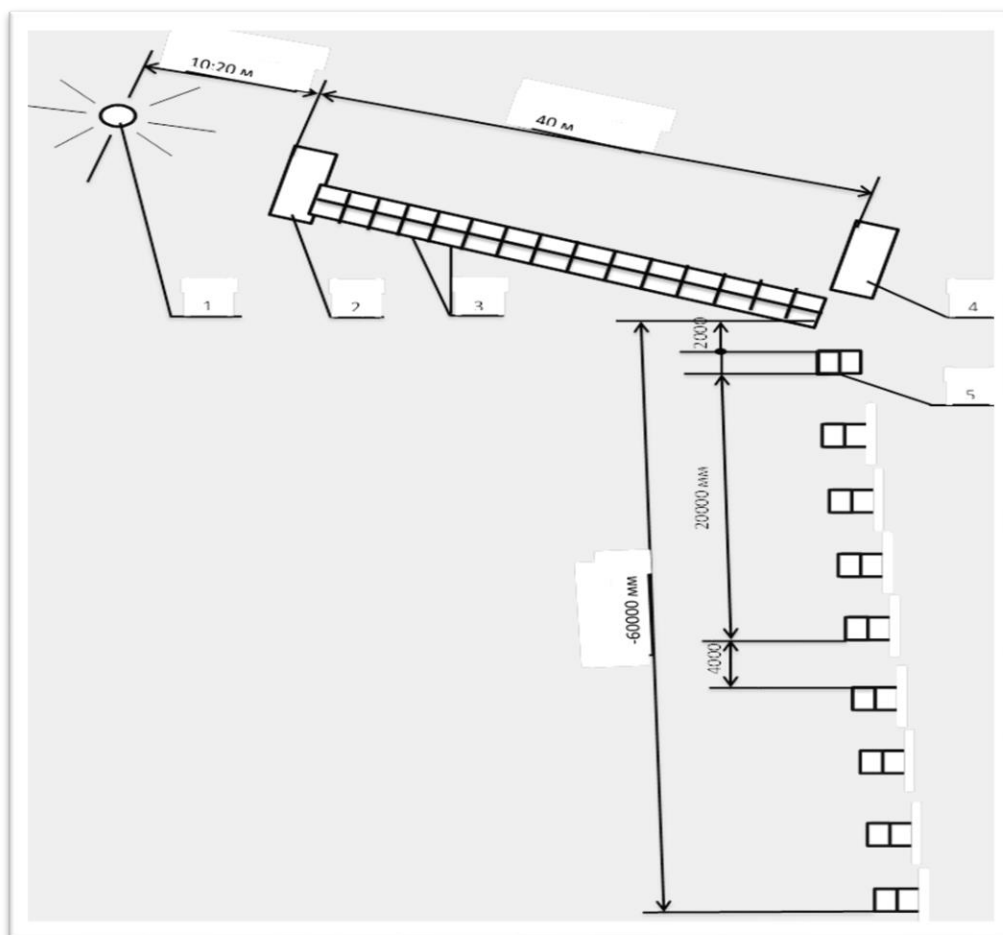

2-rasm. Himoya qurilmalarini yugurib yengib o'tish mumkin bo'lgan oraliq masofa bilan joylashtirilishi [7].

Jangovar bo'linmalar shaxsiy tarkibini yonayotgan favvoraning issiqlik ta'siridan himoya qilish tizimining samaradorlik o'lchovi, shaxsiy tarkibni issiqlikdan himoya qilish darajasiga bog'liq holda xavfsizlikka erishish shartini

belgilaydigan tanlangan mezonlarning muvofiqlik darajasi bo'lib xizmat qiladi.

Favvoraning issiqligi ta'siridan shaxsiy tarkibni himoyalash usullarining tahlilidan kelib chiqib, shunday xulosaga kelish mumkinki, o't

o'chiruvchining shiddatli issiqlik oqimi ta'sirida belgilangan xavfsizlikdagi jangovar kiyimda xavfsiz muddatda bo'lishi masalasi yetarli darajada o'rganilmagan.

Himoya qurilmalari shaxsiy tarkibni favqulodda holatlarda ishlash mobaynida, yong'inlarni o'chirish mobaynida sodir bo'ladigan va ushbu qurilmalarning cheklanmagan vaqt mobaynida himoya ta'sirida avariya-qutqaruv ishlarini olib borishda yuqori darajadagi issiqlik oqimi, alanga va yong'in mahsulotlarining ehtimoliy tashlanmalaridan birinchi darajali himoyani ta'minlaydi. Shunday qilib, ularning himoyasi ostida shaxsiy tarkibni issiq urishi yoki kuyish xavf – xatar darajasini minimallashtiradi.

Shunday qilib, quduq usti oldida ishlarni bajarish mobaynida favvoraning issiqlik ta'siridan va navbatchilarning jangovar pozitsiya yo'nalishida harakatlanishida shaxsiy tarkibning kerakli narsalar bilan ta'minlanishiga muvofiq shuningdek, xavfli hududlarda issiqlikdan himoya qilish ekranlarining oqilona joylashtirish orqali xizmat ko'rsatuvchi shaxsiy tarkibning talab

etiladigan himoya darajasiga erishiladi.

Yuqori darajali issiqlikdan himoya qiluvchi qurilmalardan tarkib topgan bunday tizim, xizmat qiluvchi shaxsiy tarkibni xatto eng kuchli gaz va neft favvoralarining issiqlik ta'siridan himoya qilishning zarur darajasini ta'minlaydi va mazkur tayanch punkt joylashgan hududdagi boshqa yirik yong'inlarni bartaraf etilishida ham qo'llanilishi mumkin.

Keltirilgan ma'lumotlarga asoslangan holda ta'kidlash lozimki, maxsus guruhiy himoya qurilmalaridan foydalanish birinchi navbatda aholini gazlangan va issiqlik nurlanishi yuqori bo'lgan hududlardan xavfsiz joyga chiqarilishi ta'minlanadi, jangovar bo'linmalar shaxsiy tarkibini yetarli darajadagi xavfsizligini oshirgan holda jangovar vazifalarni bajarishda mavjud kuch va vositalardan oqilona foydalanish imkoniyatini kengaytiradi va yetkazilishi mumkin bo'lgan talofotlarni minimallashtiradi, mavjud texnikalar va texnik vositalar (anjomlar)ni ishdan chiqishi oldi olinadi.

Foydalanilgan adabiyotlar

1. Ўзбекистон Республикасининг “Кутқарув хизмати ва кутқарувчи мақоми тўғрисида”ги Қонуни.
2. Мирзиёев Ш.М. Қуролли Кучларимиз – мамлакатимиз барқарорлиги ва тараққиётининг мустақкам кафолатидир // Хавфсизлик Кенгашининг 2018 йил 10 январь куни мажлисидаги нутқи // Халқ сўзи, 2018 йил 11 январь.
3. Ўзбекистон Республикаси Президентининг 2017 йил 1 июндаги ПФ-5066-сонли “Фавқулдда вазиятларнинг олдини олиш ва уларни бартараф этиш тизими самарадорлигини тубдан ошириш чора-тадбирлари тўғрисида”ги Фармони // Халқ сўзи, 2017 йил 2 июнь. – № 109. – 9-б.
4. Усманов М.Х., Брушлинский Н.Н. и др. Обеспечение требуемого уровня защиты личного состава, участвующего в ликвидации пожаров аварийных фонтанов / Пожаровзрывобезопасность. – Москва, 2005. – № 4 – С. 55-63.
5. Брушлинский Н.Н., Усманов М.Х., Семенов В.П. и др. Перспективы применения новых огнезащитных устройств на объектах нефтеперерабатывающей промышленности // Пожаровзрывобезопасность. – 2004. – №3. – С.53-60.
6. Усманов М.Х., Шарипов Х.М. Отчёт о проведении пожарно-тактических учений с применением опытных образцов огнезащитных устройств ЭОУ-2 (вариант 2) и ЭОУ-3 на территории Горно-металлургического комбината // Материалы огневых испытаний огнезащитных устройств. ВТШПБ МВД РУз. – Ташкент, 2002. – 34 с.
7. Кулдашев И.Х. Юқори иссиқлик нурланиши ва газланган муҳитлардан замонавий ҳимоя воситалари ёрдамида қўшинлар шахсий таркибини ҳимоялашнинг такомиллаштирилган усули // Монография. – Тошкент, 2021. 53–54-б.
8. Отчет об испытаниях ОУ типа ЭОУ-1 и ЭОУ-2, проведенных в рамках практических учений в НХК «Узбекнефтегаз» // Материалы огневых испытаний огнезащитных устройств. ВТШПБ МВД РУз. – Ташкент, 2002. – 21 с.
9. Мусаев М.Н., Сулейманов А.А. Аҳмаджонова Н.А. Пуленепробиваемый передвижной комплекс для группового средства обеспечения безопасности подразделений и населения в загазованной зоне и от инфракрасной радиации // Сборник трудов №2 Ташкентского государственного технического Университета. Обеспечение безопасности сложных технических

и социальных систем. (Под общей редакцией к.т.н., доцента Мусаева М.Н.). – Ташкент, 2019. – С. 67-75.

10. Сулейманов А.А. Совершенствование теоретических и практических основ обеспечения безопасности при чрезвычайных ситуациях техногенного характера // Автореф. дис. доктора. тех. наук. – Ташкент ТашГТУ, 2018. – С. 45. (спецбиблиотека ВТИ Национальной гвардии РУз).

Kuldashev I.X. Favqulodda vaziyatlarda fuqarolar himoyasini ta'minlash va jangovar bo'linmalar shaxsiy tarkibining xavfsizligiga erishish shart-sharoitlari va xavflilik omillari tahlili

Maqolada issiqlik nurlanishi bilan bog'liq favqulodda vaziyatlarda fuqarolarning himoyasini ta'minlash, hayotini asrab qolish va sog'lig'ini saqlash yuzasidan kechiktirib bo'lmaydigan ishlarni amalga oshirish, mazkur vazifalarni amalga oshirishda texnik vositalarning zamonaviy turlarini ishlab chiqish, mavjud kuch va vositalardan oqilona foydalanish, xavfli omillarni aniqlash va shaxsiy tarkibning xavfsizligiga erishish masalasi atroflicha yoritilgan.

Kalit so'zlar: favqulodda vaziyat, xavfsizlik, yong'in, issiqlikka bardoshlilik, xavfli hudud, xavfli omil, jangovar vazifa, issiqlik oqimi, xavfsizlik qoidalari.

Кулдашев И.Х. Анализ условий и факторов риска обеспечения гражданской защиты в чрезвычайных ситуациях и обеспечения безопасности личного состава боевых подразделений

В статье необходимо обеспечить защиту граждан в чрезвычайных ситуациях, связанных с тепловым излучением, проводить работы, которые нельзя откладывать в целях сохранения жизни и здоровья, разрабатывать современные виды технических средств при выполнении этих задач, рационально использовать имеющиеся силы и средства, выявить опасные факторы и добиться сохранности личного содержания вопрос подробно освещен.

Ключевые слова: аварийная ситуация, безопасность, пожар, термостойкость, опасная зона, опасный фактор, боевая задача, тепловой поток, правила техники безопасности.

Kuldashev I.X. Analysis of the conditions and risk factors for ensuring the protection of citizens in emergency situations and achieving the safety of the personal composition of combat units

In the article, it is necessary to ensure the protection of citizens in emergency situations related to heat radiation, to carry out work that cannot be delayed in order to preserve life and health, to develop modern types of technical tools in the implementation of these tasks, to use the available forces and tools rationally, to identify dangerous factors and to achieve the safety of personal content the issue is covered in detail.

Key words: emergency, safety, fire, heat resistance, hazardous area, hazardous factor, combat mission, heat flow, safety regulations.

Юлдашева Говхержан,
доктор юридических наук (DSc), профессор

ПУБЛИЧНАЯ ДИПЛОМАТИЯ НА СЛУЖБЕ НАЦИОНАЛЬНЫХ ИНТЕРЕСОВ РЕСПУБЛИКИ УЗБЕКИСТАН

На современном этапе отношения между государствами с каждым годом возрастают и расширяются, а также меняется характер традиционной дипломатии, и она становится сложным глобальным явлением.

На международной арене появились много новых акторов, которые также начали осуществлять функции, которые считались исключительной прерогативой традиционной дипломатии. Традиционная дипломатия претерпела очень много изменений и расширилась после окончания «Холодной войны», что несомненно привело к трансформации дипломатии.

В начале XXI столетия дипломатия все больше начала подпадать под контроль общественности. Это происходит за счет возможностей средств массовой информации, и в связи с выходом на международную арену негосударственных структур, различного рода движений – этнических, религиозных и др., а также общественных организаций, которые начали заниматься «традиционными дипломатическими проблемами» – поиском согласия в конфликтных ситуациях, предоставлением посреднических услуг и т.п. Сформировалась особая сфера деятельности, так называемое второе направление дипломатии (Track Two Diplomacy) или неофициальная дипломатия. Эти негосударственные акторы во многих случаях участвуют на дипломатических переговорах наряду с представителями государственных органов внешних сношений.

К.П. Боришполец отмечает, что публичная дипломатия получила широкое распространение на международной арене. Её ресурсы направлены на повышение привлекательности самых различных государств в глазах зарубежной общественности и активно используются в мирополитической практике [1].

В научной литературе по определению публичной дипломатии нет единого мнения. Мы солидарны с мнением А.В. Долинского, который отмечает, что под публичной дипломатией понимается механизм коммуникации одного государства с обществом другого – через использование широкого спектра социально-гуманитарных (культурная дипломатия, научно-образовательные обмены,

возможности диаспоры) и информационных ресурсов [2]. Б.Х. Бахриева и Л.Р. Рустамовой пишут, что цель такого взаимодействия заключается в конструировании позитивного имиджа субъекта публичной дипломатии, формировании в целевых государствах общественной поддержки его внешней политики [3].

Одним из важнейших приоритетов государственной политики Узбекистана является развитие культуры толерантности и гуманизма, укрепление межнационального, межконфессионального и гражданского согласия в обществе, а также укрепление дружеских, равноправных и взаимовыгодных отношений с зарубежными странами.

Для укрепления международного авторитета Республики Узбекистан, установления связей с зарубежной общественностью и популяризации нашей культуры в мире за прошедшие годы сделано немало. Сейчас Узбекистан находится на новом, очень важном этапе своего развития. Наше государство становится более открытым, руководством ставятся задачи широкого привлечения в страну иностранных инвестиций и туристов. Поэтому в Узбекистане стали также уделять большое внимание публичной дипломатии. Так 22-23 сентября 2022 г. в г. Ташкенте проходил Международный форум "Продвижение публичной дипломатии в эпоху создания третьего ренессанса глазами молодежи". Данный международный форум был реализован по итогам Грантовой программы Фонда для физических лиц на площадке Евразия Global-2022 и в ней обсуждались следующие темы: публичная дипломатия как целенаправленная международная деятельность, направления и формы реализации публичной дипломатии и роль публичной дипломатии на современной международной арене.

В контексте инструментов практического воплощения публичной дипломатии Узбекистана рассмотрим деятельность Комитета по межнациональным отношениям и дружественным связям с зарубежными странами при Кабинете Министров Республики Узбекистан, который создан в соответствии с Указом Президента Республики Узбекистан от 19 мая

2017 года №УП-5046 «О мерах по дальнейшему совершенствованию межнациональных отношений и дружественных связей с зарубежными странами» [4]

Комитет активно участвует в решении задач по последовательной реализации государственной политики в области обеспечения межнационального согласия и толерантности в обществе, по широкому разъяснению миролюбивой политики, достигнутых успехов во всех сферах жизни страны, в том числе по укреплению дружбы с международным сообществом, в том числе, с диаспорой соотечественников за рубежом.

Комитет проводит, организует и координирует прикладные научные исследования, методические и экспертные работы в сфере своей деятельности.

Деятельность Комитета направлена на сотрудничество с органами государственной власти Узбекистана, ННО и Узбекской диаспорой за рубежом.

Комитет организует мероприятия культурно-гуманитарного характера в Узбекистан и за его пределами, и тем самым способствует развитию публичной дипломатии и международных контактов Узбекистана.

Следует отметить, что при Комитете функционируют:

- 138 национальных культурных центров (НКЦ), из которых 14 имеют статус Республиканских НКЦ, например Польский культурный центр Узбекистана «Светлица Польска» и др.;

- 6 НКЦ в Республике Каракалпакстан, 23 в г.Ташкенте и 95 в областях.

- 34 Общества дружбы (ОД) с зарубежными странами.

Кроме того, за рубежом осуществляют свою деятельность различные объединения, общества, союзы, ассоциации, координационные советы, культурные центры, объединяющие узбекскую диаспору в различных странах, среди которых можно отметить:

- Автономная некоммерческая организация узбекский национальный культурный центр «Азиз»;

- «Туркестано-Американская Ассоциация» США;

- **Немецко – Узбекское культурное общество «DAVRA»;**

- **Национальный центр «Барака» Украина;**

- Координационный Совет по защите прав и интересов студентов Узбекистана на территории Украины;

- **Общество поддержки гармоничного развития человека** в Грузии;

- **Культурное общество Туркестанских соотечественников в Германии** г.Мюнхене

- **Узбекский культурный центр «НУР» в г. Рига;**

- **Узбекский культурный центр в Литовской Республике** в Вильнюсе и Висагинасе;

- **Конгресс бухарских евреев США и Канады;**

- **Среднеазиатское общество «Юлдуз» в Финляндии** в г.Хельсинки;

- **Международная культурная ассоциация «Ойна»** создана афганскими узбеками в Гамбурге, Федеративная Республика Германия.

- **Общество культурно – социальной помощи Туркестанцам** в Турции.

Кроме культурно-гуманитарной сферы публичная дипломатия широко используется в Узбекистане и в целом в Центральной Азии в предотвращении, урегулировании конфликтов, в постконфликтном восстановлении общества. Благодаря своему «мягкому» характеру, опоре на специализированные НПО и институты гражданского общества публичная дипломатия оказывается эффективным механизмом разрешения конфликтных ситуаций.

В регионе имеется опыт и наглядный пример использования народной дипломатии в урегулировании конфликтов, связанных с территориальными и приграничными спорами между Киргизией, Таджикистаном и Узбекистаном.

Эффективность механизмов публичной дипломатии в предотвращении таких конфликтов показал опыт местных властей к решению противоречий и поиску ответов на сложные вопросы взаимоотношений в приграничных районах, они начали активно привлекать аксакалов - уважаемых в местных общинах людей, организовывали культурные мероприятия. Успех названных шагов публично-дипломатического характера в поддержании стабильности в напряженных приграничных зонах в 2015–2016 гг. был признан экспертами, которые считают, что именно народную дипломатию следует «рассматривать как один из основных инструментов улаживания

конфликтов, до окончания процесса делимитации и демаркации границ».

В решении водного вопроса с соседними странами тоже можно задействовать ресурсы публичной дипломатии. Регулярные встречи экспертов, официальных лиц, представителей научных кругов, гражданского общества и НПО стран региона могло бы способствовать лучшему взаимопониманию, снизить градус недоверия по поводу возможного использования воды как гидрополитического оружия.

Таким образом, публичная дипломатия Узбекистана может стать не только инструментом усиления их «мягкой силы», создания позитивного имиджа на международной арене и оказания влияния на зарубежное общественное мнение, но и действенным механизмом урегулирования конфликтов, основой формирования доверительных взаимоотношений и плодотворной кооперации.

Выводы

Сегодня в Узбекистане несмотря на отсутствие солидных исследований по публичной дипломатии и нахождение его на стадии становления и осмысления, в практической деятельности узбекского государства используются ресурсы публичной дипломатии.

В целях развития публичной дипломатии необходимо сформировать целостную концепцию развития публичной дипломатии Узбекистана с определением ее приоритетных направлений, создать департамент (управление) по публичной дипломатии в структуре Министерства иностранных дел для координации работ в этой области, наладить систему подготовки и повышения квалификации

соответствующих кадров с созданием современных учебных программ и материалов, а также готовить исследователей в области публичной дипломатии.

Нужно усилить роль информационного агентства «Жахон» с перспективой создания новых аналогичных агентств, в том числе на основе государственно-частного партнерства, практиковать направление журналистов-международников в зарубежные страны для работы и повышения квалификации.

Не менее важно поэтапно создать сеть культурно-образовательных центров Узбекистана за границей, поднять на новый уровень работу с соотечественниками, проживающими за рубежом, в том числе с помощью публичной дипломатии.

Необходимо формировать обменные программы в области образования, науки и культуры, особенно для молодежи и профессионалов из соседних стран, а также других стратегически важных регионов, поощрять увеличение числа иностранных студентов в республике.

Целесообразно создать республиканский фонд поддержки публичной дипломатии.

Важно наладить широкое сотрудничество Министерства иностранных дел с негосударственными организациями страны с целью выполнения задач в области публичной дипломатии, приступить к комплексному развитию цифровой дипломатии, сделать официальные сайты и социальные сети МИДа и диппредставительств за границей эффективными, информативными, оперативными, интересными и привлекательными.

Использованная литература

1. Боришполец К. П. Публичная дипломатия: прагматичный взгляд на разнообразие реального опыта. Международная аналитика № 1 (23) 2018. -22 с.
2. Долинский А.В. Эволюция теоретических оснований публичной дипломатии // Вестник МГИМО-Университета. 2011. Вып. № 2. С. 275–280
3. Бахриев Б.Х., Рустамова Л.Р. «Мягкая сила» военной организации: публичная дипломатия НАТО в Центральной Азии. Вестник Томского государственного университета. 2020. № 458. С. 90. DOI: 10.17223/15617793/458/11 https://www.imemo.ru/files/File/ru/Articles/2020/SoftPower-MilitaryOrganization_Rustamova.pdf
4. Указ Президента Республики Узбекистан от 19 мая 2017 года №УП-5046 «О мерах по дальнейшему совершенствованию межнациональных отношений и дружественных связей с зарубежными странами». <https://lex.uz/docs/3210342?ONDATE=30.04.2021&ONDATE2=23.05>.

Юлдашева Г. Публичная дипломатия на службе национальных интересов Республики Узбекистан

В статье анализируются вопросы, связанные с публичной дипломатией, её роль и значение в дипломатии Республики Узбекистан. Особое внимание уделено инструментам

практического воплощения публичной дипломатии Узбекистана, в частности, деятельности Комитета по межнациональным отношениям и дружественным связям с зарубежными странами при Кабинете Министров Республики Узбекистан. Разработаны предложения для дальнейшего развития публичной дипломатии Узбекистана.

Ключевые слова: публичная дипломатия, дипломатия Республики Узбекистан, инструменты публичной дипломатии, Комитет по межнациональным отношениям и дружественным связям с зарубежными странами.

Yuldasheva G. Xalq diplomatiyasi O'zbekiston Respublikasining milliy manfaatlariga xizmat qilishda

Maqolada xalq diplomatiyasiga oid masalalar, uning O'zbekiston Respublikasi diplomatiyasidagi o'rni va ahamiyati tahlil qilinadi. O'zbekiston xalq diplomatiyasini amalga oshirish vositalariga, xususan, O'zbekiston Respublikasi Vazirlar Mahkamasi huzuridagi Millatlararo munosabatlar va xorijiy davlatlar bilan do'stlik aloqalari qo'mitasi faoliyatiga alohida e'tibor qaratilmoqda. O'zbekistonda xalq diplomatiyasini yanada rivojlantirish bo'yicha takliflar ishlab chiqildi.

Kalit so'zlar: xalq diplomatiyasi, O'zbekiston Respublikasi diplomatiyasi, xalq diplomatiyasi vositalari, Millatlararo munosabatlar va xorijiy davlatlar bilan do'stlik aloqalari qo'mitasi.

Yuldasheva G. Public diplomacy in the service of the national interests of the Republic of Uzbekistan

The article analyzes issues related to public diplomacy, its role and importance in the diplomacy of the Republic of Uzbekistan. Particular attention is paid to the tools for the practical implementation of the public diplomacy of Uzbekistan, in particular, the activities of the Committee on Interethnic Relations and Friendly Relations with Foreign Countries under the Cabinet of Ministers of the Republic of Uzbekistan. Proposals have been developed for the further development of public diplomacy in Uzbekistan.

Key words: public diplomacy, diplomacy of the Republic of Uzbekistan, tools of public diplomacy, Committee on Interethnic Relations and Friendly Relations with Foreign Countries.

Umarxonov Azizxon Sharipxonovich,
O'zbekiston Respublikasi Jamoat xavfsizligi
universiteti mustaqil izlanuvchisi,
yuridik fanlar nomzodi, dotsent

XALQARO-HUQUQIY HUJJATLARDA JINOYAT PROTSESSI ISHTIROKCHILARI XAVFSIZLIGINI TA'MINLASH MASALALARI

Jinoyatchilikka qarshi kurashning zamonaviy holati jinoyatchilikning transmilliy va transcagaraviy xususiyat kasb etayotgani bois uning eng uyushgan ko'rinishlariga qarshi faqat bir davlat doirasida kurashish imkoni yo'q, degan xulosaga kelish imkonini beradi. Shu munosabat bilan, ushbu muammoning har ikki tomoniga e'tibor qaratamiz. Birinchidan, xalqaro huquqda xalqaro xarakterdagi jinoyatlar ajratib ko'rsatilgan [1,2,3,4,5,14,18,19]. Ikkinchidan, alohida davlatning milliy chegaralaridan tashqarida sodir etilgan jinoyatlarni tergov qilish uchun xalqaro hamkorlik zarur [6,7].

Binobarin, bunday hamkorlikning umumiy shartlarini aks ettiruvchi xalqaro hujjatlarni qabul qilish, global yoki mintaqaviy darajada harakatlarni muvofiqlashtirish zaruriyati yuzaga keladi.

Ta'kidlash joizki, xalqaro jinoyatchilikka qarshi kurash, o'z navbatida transmilliy va transcagaraviy og'ir va o'ta og'ir jinoyatchilikka qarshi kurashda aybdorlarni fosh etish va uni javobgarlik muqarrarligini ta'minlash maqsadida jinoyat ishini tergov qilish va sudga ko'rib chiqishga yordam beradigan dalillarni to'plashga ko'maklashadigan guvohlar va jinoyat protsessining boshqa ishtirokchilarining xavfsizligini ta'minlash uchun yetarli shart-sharoit yaratishdan ham manfaatdor.

Ayrim xorijiy davlatlarning milliy qonunchiligida, jinoyat protsessi ishtirokchilarini davlat tomonidan himoya qilish bo'yicha xalqaro tajriba masalalarini o'rganish avvalgi ilmiy tadqiqotlarda [8, 11, 21,] o'z aksini topganiga qaramay, milliy qonunchilik normalarini rivojlantirish muammosi yuzaga chiqmoqda hamda jinoiy sudlov ishtirokchilarining himoyasi kafolatlarini kengaytirishga qaratilgan [9,12,].

Hozirgi vaqtda jinoyatchilik va xalqaro jinoyatlarga qarshi kurashda davlatlararo o'zaro hamkorlik masalalarini tartibga soluvchi ko'plab xalqaro-huquqiy hujjatlar mavjud.

Ana shunday fundamental hujjatlardan biri 1998-yil 17-iyulda Rimda qabul qilingan Xalqaro jinoiy sudning Rim statutidir. Rim Statutida guvohlarni va jarayonning boshqa ishtirokchilarini himoya qilish mexanizmini

yetarlicha batafsil tartibga solingan. Xususan, kotibiyat tarkibida jabrlanuvchilar va guvohlarga yordam ko'rsatish bo'yicha maxsus guruh tuzish nazarda tutilgan (43-moddaning 6-qismi). Prokuratura bilan zarur maslahatlashuvlar, kafolatlar va xavfsizlik tartib-taomillari, guvohlar, sudga kelgan jabrlanuvchilar va bunday guvohlarning ko'rsatuvlari natijasida xavf ostida bo'lgan boshqa shaxslarga maslahat va boshqa tegishli yordam ko'rsatish vakolatiga ega. Guruh tegishli ish tajribasiga ega xodimlardan iborat [15].

Shaxsiy hayotni, himoyalangan guvohlar to'g'risidagi ma'lumotlarni himoya qilish va daxlsizligini ta'minlash majburiyati Sudgacha bo'lgan palata zimmasiga yuklanadi (57-moddaning "s" bandi).

Sud palatasi "...ayblanuvchining huquqlarini to'liq hurmat qilgan holda hamda jabrlanuvchilar va guvohlarni himoya qilish zaruriyatini hisobga olgan holda" adolatli sudlovni ta'minlaydi (64-modda). Shu bilan birga, sud muhokamasi boshlangunga qadar ham ayblanuvchilarni, guvohlarni va jabrlanuvchilarni himoya qilishni ta'minlash choralari ko'rilishi kerak (64-moddaning 6-qismi "i" bandi).

Ayblanuvchining himoyalani huquqini ta'minlash muhimligiga va unga qarshi guvohlik beruvchi guvohlarning ko'rsatmalarini tekshirish imkoniyati muhim ahamiyatga ega. Ayblanuvchining huquqlari qatorida Nizomda to'liq tenglik asosida kafolatlarning minimal o'rnatilishi, shu jumladan "unga qarshi ko'rsatma bergan guvohlarni tergov qilish, shuningdek, chaqirish va so'roq qilish huquqiga ega bo'lish huquqi" ta'kidlangan. uning foydasiga guvohlik beruvchi guvohlar, unga qarshi guvohlik beruvchi guvohlar uchun mavjud bo'lgan shartlar ostida ayblanuvchi, shuningdek, o'z himoyasida vajlar keltirish va boshqa dalillarni taqdim etish huquqiga ega ... "(67-moddaning "e" bandi, 1-qism).

Bundan tashqari, guvohlarni himoya qilishni ta'minlash masalalari to'g'ridan-to'g'ri 68-moddada "Jabrlanuvchilar va guvohlarni himoya qilish va ularning protsessda ishtirok etishi" bilan tartibga solinadi. Ular orasida quyidagilar mavjud:

- sud tomonidan jabrlanuvchilar va guvohlarning xavfsizligi, jismoniy va ruhiy farovonligi, qadr-qimmatini va shaxsiy hayotini himoya qilish bo'yicha tegishli choralar ko'rish;

- ochiq sud majlislarini o'tkazish prinsipidan ma'lum bir istisno sifatida, Xalqaro Sud Palatalari jabrlanuvchilar va guvohlar yoki ayblanuvchilarni himoya qilish uchun sud jarayonining istalgan qismini in camera holatida o'tkazishi yoki boshqa maxsus vositalar yordamida dalillarni elektron shaklda taqdim etishga ruxsat berishi;

- jabrlanuvchilar va guvohlarga yordam ko'rsatish guruhi prokuror va sudga tegishli himoya choralari, xavfsizlikni ta'minlash tartibini, maslahat va boshqa yordamlarni tavsiya qilishi;

- prokuror himoya qilinayotgan shaxsdan olingan dalillar yoki ma'lumotlarni oshkor qilmaslik va uning o'rniga uning qisqacha mazmunini taqdim etishi;

- davlat o'z xodimlarini yoki vakillarini himoya qilishni ta'minlash uchun zarur choralarni, shuningdek maxfiy va maxfiy ma'lumotlarni himoya qilish choralari ko'rishni talab qilishi mumkin.

Yana bir fundamental hujjat Transmilliy uyushgan jinoyatchilikka qarshi konvensiyadir (2000 yil 15 noyabrda Nyu-Yorkda qabul qilingan, 2003 yil 29 sentabrda kuchga kirgan).

Ushbu hujjatda guvohlarni va jarayonning boshqa ishtirokchilarini himoya qilish masalasiga e'tibor qaratilgan. Jumladan, Transmilliy uyushgan jinoyatchilikka qarshi konvensiyaning 24-moddasi, agar ular xalqaro jinoiy adolatni targ'ib qilishda ishtirok etgan bo'lsa, jinoyat guvohlarini himoya qilish kafolatlarini belgilaydi. Xususan, 24-moddaning "Guvohlarni himoya qilish" mazmuni har bir ishtirokchi-davlatni "ushbu Konvensiyada nazarda tutilgan jinoyatlar yuzasidan guvohlik bergan jinoyat protsessida guvohlarga va zarur hollarda, ularning qarindoshlari va boshqa yaqin shaxslariga nisbatan ehtimoliy qasos olish yoki qo'rqitishdan samarali himoyani ta'minlashga qaratilgan" (1-qism).

Shu bilan birga, guvohlarni bunday himoya bilan ta'minlash ayblanuvchining himoya qilish huquqini, shu jumladan, "to'g'ri ish yuritish huquqini" kamaytirmasligi kerak (24-m. 2-q.).

Guvohlarni himoya qilish choralari qatorida Konvensiyada quyidagilar belgilangan:

- bunday shaxslarni jismoniy himoya qilish tartibini belgilash;

- ularni boshqa joyga ko'chirish;

- bunday shaxslarning shaxsi va joylashgan joyiga oid ma'lumotlarni oshkor qilmaslik;

- axborotni bunday oshkor qilishga cheklovlar o'rnatish;

- video aloqa yoki boshqa tegishli vositalar kabi aloqa vositalari orqali guvohlik berishga ruxsat.

Konvensiyaning mazmuni guvohlarni himoya qilish choralari jinoyat protsessining boshqa ishtirokchilariga nisbatan ham kengaytiradi: guvohlarga nisbatan qo'llaniladigan xavfsizlik choralari jabrlanuvchilarga nisbatan ham "... ular guvoh bo'lgan taqdirda" (24-m. 4-q.) qo'llanilishi mumkin.

Bundan tashqari, Konvensiyaning 29-moddasi davlatlarni "jabrlanuvchilar va guvohlarni himoya qilishda" qo'llaniladigan usullarni tashkil etishda o'qitish va tegishli texnik yordam ko'rsatish uchun zarur shart-sharoitlarni yaratishga majbur qiladi.

Shunday qilib, sanab o'tilgan xalqaro hujjatlar alohida davlatlarning universal yurisdiksiyalarini istiqbolli birlashtirishga alohida ta'sir ko'rsatadi. Shunday qilib, A.R.Qayumovning adolatlilik fikriga ko'ra, "bunday konvensiyalar, qoida tariqasida, jinoyat qonunchiligining makonda va shaxslar nuqtayi nazaridan amaldagi tamoyillari asosida jinoiy yurisdiksiyani amalga oshirish imkoniyatini belgilaydi. Yurisdiksiyaning yana bir talqini sud hokimiyati vakolatiga kiruvchi protsessual chora-tadbirlar majmuasidir..." [15].

Huquqni muhofaza qilish organlari tomonidan ko'rsatilgandek, yagona davlat doirasida uyushgan jinoyatchilikka qarshi kurash har doim ham yetarli darajada samarali natijalarga olib kelmaydi. Ta'kidlash joizki, davlat himoyasini amalga oshirish va jinoyat protsessi ishtirokchilari xavfsizligini ta'minlashning davlatlararo muammolari dunyo olimlarining e'tiborini tortmoqda [10,11]. So'nggi o'n yillarda huquqni muhofaza qilish organlarining jinoyatchilikka qarshi kurashish muammolarini davlatlararo, millatlar miqyosida hal qilishda sa'y-harakatlarini birlashtirish tendensiyasi kuzatilmoqda. Jinoyatchilikka qarshi kurash sohasida davlatlararo integratsiya ana shunday qarshi kurashning samarali vositasiga aylanmoqda.

Yevropa va butun dunyoning huquqiy integratsiyasi turli davlatlarning huquqiy ta'limotlarini uyg'unlashtirish va yaqinlashtirish bo'yicha faoliyatni o'z ichiga oladi va zamonaviy yagona huquqiy makonni shakllantirishning asosiy omillaridan biri bo'lib xizmat qiladi.

Umumiy huquqiy pozitsiyalar sifatida xalqaro qoidalar har bir davlatning milliy xususiyatlarini hisobga olgan holda, boshqalarga zarar yetkazmasdan, ya'ni rasmiy tenglikning huquqiy prinsipi asosida universal yurisdiksiyalarini istiqbolli birlashtirishga alohida ta'sir ko'rsatishga qaratilgan.

Sud-huquq islohoti xorijiy tajribadan foydalanish, xalqaro huquqni milliy huquq tizimining bir qismi sifatida tan olish va uni xalqaro me'yoriy qoidalarga muvofiqlashtirish bilan birga amalga oshirildi.

I.N.Kondrat to'g'ri ta'kidlaganidek: "Milliy jinoyat-protsessual qonunchiligida xalqaro standartlarni o'zgartirish mexanizmi va turlarini to'g'ri belgilash qonun chiqaruvchiga jinoyat protsessining muayyan muammosi bo'yicha o'z pozitsiyasini imkon qadar to'g'ri aks ettirish imkonini beradi" [16].

Jinoiy odil sudlov sohasida xalqaro hamkorlik xalqaro huquqning umume'tirof etilgan tamoyillari va normalari asosida uyushgan va transmilliy jinoyatlarga qarshi kurashish bo'yicha milliy huquqni muhofaza qiluvchi va sud organlarining birgalikdagi muvofiqlashtirilgan faoliyatini optimallashtirishning samarali vositasi hisoblanadi.

Ma'lumki, jinoiy sudlov sohasida jinoyat protsessida ishtirok etuvchi shaxsni himoya qilish va xavfsizligini ta'minlash bo'yicha vakolatli davlat organlariga qo'yiladigan talablarni oshirish muammosi alohida o'rin tutadi.

Xalqaro hamjamiyat tomonidan jinoyat protsessida shaxsning qonun bilan belgilangan pozitsiyasi bilan bog'liq asosiy masalalarni tartibga solish, uning xavfsizligini ta'minlash sohasida davlatlarga yagona va umume'tirof etilgan huquqiy normalarni taqdim etadigan hujjatlar ishlab chiqilgan. Bunday umumiy huquqiy yondashuvlar o'zaro bog'liq bo'lib, bir-birini to'ldiradi hamda jabrlanuvchilar, guvohlar va jinoiy ish yuritishda ishtirok etgan boshqa shaxslarning xavfsizligini ta'minlash uchun ichki vositalar va usullarni ishlab chiqish bo'yicha davlat tomonidan milliy qonunchilikni jahon hamjamiyatining talablariga muvofiqlashtirish uchun o'ziga xos ko'rsatma bo'lib xizmat qiladi. Shu bilan birga, jinoyat protsessining vijdonli ishtirokchilari xavfsizligini ta'minlashga qaratilgan xalqaro-huquqiy normalar inson huquqlari bo'yicha barcha milliy mexanizmlarning javobgarlik chorasini sezilarli darajada oshiradi.

XX asr 60-yillarning boshidan jahon hamjamiyati jinoyat ishlari bo'yicha odil sudlovni

amalga oshirishda ishtirok etuvchi shaxslar xavfsizligini ta'minlashni huquqiy jihatdan tartibga solishga alohida e'tibor qarashi kuchaygan. Bugungi kunga qadar jinoyat-protsessual faoliyat ishtirokchilari xavfsizligini ta'minlashning huquqiy mexanizmlarini amaliyotga joriy etish bo'yicha yetarlicha katta umummilliy tajriba to'plangan. Shu bilan birga, mazkur sohaga oid xalqaro va milliy xarakterdagi amaldagi huquqiy hujjatlarni umumlashtirish va taqqoslash ularda ma'lum nomuvofiqliklar mavjudligidan dalolat beradi.

Jabrlanuvchilar, guvohlar va jinoyat protsessining boshqa ishtirokchilari xavfsizligini ta'minlash masalalari ko'plab xalqaro-huquqiy hujjatlar (konvensiyalar, deklaratsiyalar, rezolutsiyalar va boshqalar)da yoritilgan.

Jinoyat protsessi sohasida ishtirok etuvchi shaxs xavfsizligining asosiy asoslari Inson huquqlari va asosiy erkinliklarini himoya qilish to'g'risidagi Yevropa konvensiyasi va uning Bayonnomalarida mustahkamlangan.

Shuni ta'kidlash kerakki, jinoyat protsessiga nisbatan Konvensiya qoidalari jinoyat sodir etgan shaxsning ham, jinoyat qurboni bo'lgan shaxsning ham huquqlari va xavfsizligini teng darajada kafolatlaydi. Shu bilan birga, jinoyat protsessi ishtirokchilari xavfsizligini ta'minlashning uni qo'llash asosida o'rnatilgan universal huquqiy normalari u yoki bu davlat tomonidan qonunchilik tartibida kengaytirilishi va huquqni qo'llash amaliyotiga tatbiq etilishi mumkin.

Konvensiya nafaqat jinoyat protsessida shaxs xavfsizligini ta'minlashning samarali tizimini yaratish bo'yicha millatlararo huquqiy normalarni, balki kafolatlangan huquqlarni hurmat qilish va buzilgan huquqlarni tiklashni ta'minlash uchun jinoiy-protsessual tartibga solishning asosiy samarali mexanizmini ham shakllantirdi.

Jinoyat protsessida shaxs xavfsizligini ta'minlashning xalqaro-huquqiy normalardan tashqari, ko'plab davlatlarning milliy qonun hujjatlarda o'z aksini topgan. Shunday qilib, huquqni muhofaza qilish organlari xodimlarining odob-axloq kodeksi (1979) politsiya xodimlarini va boshqa huquqni muhofaza qilish organlarining mansabdor shaxslarini o'z vakolatlarini amalga oshirishda inson qadr-qimmatini va huquqlarini hurmat qilishga majbur qiladi, boshqa shaxslarning shaxsiy hayotiga taalluqli yoki bunday shaxslarning manfaatlariga, ularning obro'siga putur yetkazishi mumkin bo'lgan maxfiy xarakterdagi ma'lumotlarni maxfiy saqlash

zarurligini ta'minlaydi.

Qiynoqlar va boshqa shafqatsiz, g'ayriinsoniy yoki qadr-qimmatni kamsituvchi muomala yoki jazolarga qarshi Konvensiya (1984) davlat zimmasiga da'vogar va guvohlarni jinoiy ish yuritishdagi ishtiroki munosabati bilan har qanday muomala va qo'rqitishdan himoya qilishni ta'minlash choralari ko'rish majburiyatini yuklaydigan qoidalarni o'z ichiga oladi.

Jinoyat protsessi ishtirokchilari xavfsizligini ta'minlash bo'yicha chora-tadbirlarni huquqiy tartibga solishning ijobiy amaliyoti 1985 yilda BMTning VII Kongressida "Milan harakat rejasi" va jinoyatchilikning oldini olish hamda jinoiy odil sudlov va yangi xalqaro iqtisodiy tartibni rivojlantirish kontekstida ko'rsatmalar ishlab chiqilgan [20].

Jabrlanuvchilar, guvohlar va boshqa sudlov yordamchilarining xavfsizligiga oid ko'plab muammolar Jinoyat va hokimiyatni suiiste'mol qilish qurbonlari uchun odil sudlovning asosiy tamoyillari deklaratsiyasini amalga oshirish bo'yicha tavsiyanomada (BMT Iqtisodiy va Ijtimoiy Kengashining 1989 yildagi 24 maydagi 1989/57 rezolutsiyasi bilan qabul qilingan) o'z aksini topgan [22].

Deklaratsiya jinoiy jarayon ishtirokchilari xavfsizligini ta'minlash, uni turli mamlakatlar ehtiyojlari va sharoitlariga moslashtirish uchun tegishli mexanizmni shakllantirishning boshlang'ich nuqtasi bo'lgan dastlabki fundamental g'oyalar tizimini belgilaydi. Deklaratsiyani qabul qilish sabablari to'g'risidagi qarorning muqaddimasida jinoyat qurbonlari, ko'pincha ularning oila a'zolari, guvohlar va ularga yordam berayotgan boshqa shaxslarga asossiz zarar yetkazilishi, shu jumladan, tan jarohati, ma'naviy zarar yoki ularning mol-mulkiga zarar yetkazilishi, bundan tashqari, ular jinoyatchilarni jinoiy javobgarlikka tortishda yordam berishda qiyinchiliklarga duch kelishi masalalari qayd etilgan.

Deklaratsiya jarayon davomida tegishli yordam ko'rsatish, jabrlanuvchilarga noqulayliklarni minimallashtirish, zarur hollarda ularning shaxsiy daxlsizligini himoya qilish va xavfsizligini ta'minlash maqsadida jabrlanuvchiga uning shikoyatini ko'rib chiqish jarayoni to'g'risida zarur ma'lumotlarni taqdim etish, shuningdek, ularning oilalari va guvohlarining xavfsizligi va ularni qo'rqitish va qasos olishdan himoya qilish choralari ko'rishni tavsiya qiladi.

Yevropa davlatlarida jabrlanuvchilar va guvohlarga nisbatan xavfsizlik choralari qo'llash sohasidagi xalqaro huquqiy normalar va

tamoyillar 1998 yil 17 iyulda Rimda qabul qilingan Xalqaro jinoyat sudining Rim statuti asosida amalga oshiriladi.

Mazkur hujjat jabrlanuvchilar va guvohlarning himoyasi va shaxsiy daxlsizligini, ularning jinoyat ishi bo'yicha tergov va sud muhokamasida ishtirok etishi xavfsizligini ta'minlash bo'yicha zarur choralarni ko'rishga doir muhim qoidalarni o'z ichiga oladi. Nizomning 68-moddasida ta'kidlanganidek, sud protsessi ishtirokchilarining himoyasini ta'minlash maqsadida Xalqaro jinoyat sudi ish yuritishning istalgan qismini yopiq holda o'tkazish va dalillarni elektron yoki boshqa maxsus vositalar yordamida taqdim etishga ruxsat berishga haqli. Agar maxfiy ma'lumotlarning oshkor etilishi jabrlanuvchi, guvoh yoki uning oila a'zolarining xavfsizligiga jiddiy tahdid solishi mumkin bo'lsa, XJS bunday ma'lumotlarni oshkor qilmasligi va buning o'rniga uning xulosasini taqdim etishi mumkin, ammo bu ayblanuvchiga zarar yetkazmasligi mumkin. Guvohlar va jabrlanuvchilar uchun xavfsizlik choralari tanlashda ularning yoshi va boshqa xususiyatlarini hisobga olish mumkin.

Rim statutining 87-moddasi guvohlar va jabrlanuvchilarning xavfsizligini ta'minlashda davlatlar va sud o'rtasidagi hamkorlikni belgilaydi. Xususan, sud davlatdan ma'lumotlardan jabrlanuvchilar, potensial guvohlar va ularning oila a'zolarining xavfsizligini, jismoniy yoki ruhiy farovonligini ta'minlaydigan tarzda foydalanishni so'rashi mumkin. Sud himoya qilinayotgan shaxsga uning xavfsizligini kafolatlash, shuningdek guvohlar, jabrlanuvchilar va ularning ko'rsatuvlari natijasida xavf ostida qolgan boshqa shaxslarga maslahat yordami ko'rsatishga haqli (Statutning 93-moddasi).

Yuqoridagi xalqaro-huquqiy hujjatlarda davlatlarning davlat hokimiyati organlariga jabrlanuvchining odil sudlovga ishonchini barcha choralar bilan oshirish va uning hamkorligini rag'batlantirish tavsiya etiladi. Bunday ishonch va hamkorlik davlat va jamiyat qonunga bo'ysunuvchi subyektning huquq va manfaatlarini g'ayriqonuniy ta'sirga uchragan holda haqiqiy tiklanishi va qoplanishidan manfaatdor bo'lganda mumkin bo'ladi. Jabrlanuvchilar uning aybi bilan zarar yetkazilgan huquqbuzardan tovonni to'liq miqdorda olishlari mumkinligi ko'zda tutilgan. Jabrlanganlarning ma'lum toifasiga va ularning oila a'zolariga moddiy kompensatsiya va ijtimoiy yordam, agar yetkazilgan zararni boshqa manbalardan qoplash mumkin bo'lmasa, davlat tomonidan to'lanishi lozim.

Foydalanilgan adabiyotlar

1. Antonio Cassese. International criminal law. Second edition. Oxford University Press. – New York, 2000. 445 p.;
2. Bassiouni M.C. Introduction to International Criminal Law. – Leiden, Boston, 2013.;
3. International criminal law : a collection of international and regional instruments. -- 4th rev. ed. / edited by Christine Van den Wyngaert, assistant editor, Steven Dewulf. Martinus Nijhoff Publishers. – Leiden/Netherlands. 2011. 2202 p.;
4. Saskia Hufnagel and Carole McCartney. Routledge Handbook of Transnational criminal law (edited by Neil Boister, Robert J Currie). – New York: Routledge publishing, 2015, - P.108.;
5. Umарkhanova, Dildora. (2016). Международное уголовное право.
6. Umарkhanova, Dildora. (2017). Some Issues of International Cooperation in Criminal Cases. 72-74.;
7. Umарkhanova, Dildora. (2016). International Journal of Law Extradition issues of members of criminal groups involved in human trafficking. 2455-2194. 10.22271/law.2016.v2.i5.11.
8. Брусницын Л.В. Международно-правовые и конституционные основы обеспечения безопасности лиц, содействующих уголовному правосудию // Государство и право. – 1996. – № 3. – С. 107;
9. Брусницын Л.В. Обеспечение безопасности лиц, содействующих уголовному правосудию: мировой опыт и развитие российского законодательства (процессуальное исследование). – М., 2010;
10. Брусницын Л. В. Теоретико-правовые основы и мировой опыт обеспечения безопасности лиц, содействующих уголовному правосудию: дис. ... д-ра юрид. наук. – М., 2002;
11. Епихин А.Ю. Законодательство зарубежных стран, обеспечивающее безопасность участников уголовного судопроизводства: Лекция. – Сыктывкар: Сыктывк. гос.ун-т. – 2003 и др.
12. Епихин А.Ю. Правовые основы безопасности личности и уголовного судопроизводства в отдельных международных документах // Международное уголовное право и международная юстиция. – 2012. – № 2. – С. 12 – 14;
13. Зайцев О.А. Механизмы обеспечения безопасности свидетелей в Соединенных Штатах Америки // Международное уголовное право и международная юстиция. – 2012. – № 2. – С. 21 – 23 и др.
14. Иногамова –Хегай Л.В. Международное уголовное право: учебное пособие для магистрантов. – М.: Проспект, 2015. – 112 с.;
15. Каюмова А.Р. Перспективы кодификации универсальной юрисдикции государств // Российский юридический журнал. – 2015. – № 3. – С. 106 - 116.
16. Кондрат И.Н. Охрана прав участников уголовного процесса в досудебном производстве: международные стандарты и механизм реализаций в Российской Федерации / И.Н.Кондрат. - М.: Юстицинформ, 2013. С. 162.
17. Конвенция против транснациональной организованной преступности (принята в г. Нью-Йорке 15.11.2000 Резолюцией 55/25 на 62-ом пленарном заседании 55-ой сессии Генеральной Ассамблеи ООН).
18. Лебединец И.Н. Международное уголовное право: Учебное пособие. – М.: Проспект, 2016. – 112 с.;
19. Русанов Г.А. Состав международного преступления // Журнал российского права. – 2015. – № 8. С. 123 - 127.;
20. Руководящие принципы были одобрены Резолюциями Генеральной Ассамблеи ООН 40/34 от 29 ноября 1985 г. и 40/146 от 13 декабря 1988 г. // Права человека и судопроизводство: Собрание международных документов. – Вена: ОБСЕ, 1992. С. 147-152.
21. Щерба С.П., Зайцев О.А. Защита свидетеля в США // Российская юстиция. – 1994. – № 8. – С. 13;
22. <http://docs.cntd.ru/document/901747241>.

Umarxonov A.Sh. Xalqaro-huquqiy hujjatlarda jinoyat protsessi ishtirokchilari xavfsizligini ta'minlash masalalari

Mazkur maqolada jinoyat protsessi ishtirokchilarining xavfsizligini ta'minlash choralari va

ularni xalqaro-huquqiy hujjatlarda aks ettirilganligi masalalari o'rganilgan hamda tahlil qilingan. Muallif bugungi kundagi jinoyat va jinoyatchilikka qarshi kurashda davlatlararo hamkorlik masalalarini tartibga soluvchi ko'plab xalqaro-huquqiy hujjatlarda jinoyat protsessi ishtirokchilarini xavfsizligini ta'minlash masalalari u yoki bu shaklda mavjud deb hisoblaydi. Bundan tashqari, xalqaro hamjamiyat tomonidan jinoyat protsessi ishtirokchilarini xavfsizligini ta'minlash sohasida yagona va umume'tirof etilgan huquqiy normalarni ishlab chiqilishi, jabrlanuvchilar, guvohlar va jinoiy ish yuritishda ishtirok etgan boshqa shaxslarning xavfsizligini ta'minlash uchun asos bo'lib xizmat qilishi haqida bir qancha fikr va mulohazalarga kelingan.

Kalit so'zlar: jinoyat protsessi ishtirokchilari, xavfsizlik choralari, xalqaro jinoyatlar, Rim Statuti, universal yurisdiksiya.

Умархонов А.Ш. Вопросы обеспечения безопасности участников уголовного судопроизводства в международно-правовых актах

В данной статье были изучены и проанализированы вопросы мер по обеспечению безопасности участников уголовного процесса и их отражения в международно-правовых документах. Автор считает, что в той или иной форме вопросы обеспечения безопасности участников уголовного процесса существуют во многих международно-правовых актах, регулирующих вопросы межгосударственного сотрудничества в борьбе с преступностью и криминалом современности. Кроме того, международным сообществом был выработан ряд мнений и соображений о разработке единых и общепринятых правовых норм в области обеспечения безопасности участников уголовного судопроизводства, служащих основой для обеспечения безопасности потерпевших, свидетелей и других лиц, участвующих в уголовном судопроизводстве.

Ключевые слова: участники уголовного судопроизводства, меры безопасности, международные преступления, Римский статут, универсальная юрисдикция.

Umarkhonov A.Sh. Issues of ensuring the safety of participants in criminal proceedings in international legal acts

In this article, the issues of measures to ensure the safety of participants in criminal proceedings and their reflection in international legal documents were studied and analyzed. The author believes that in one form or another, issues of ensuring the safety of participants in criminal proceedings exist in many international legal acts regulating issues of interstate cooperation in the fight against crime and modern crime. In addition, the international community has developed a number of opinions and considerations on the development of uniform and generally accepted legal norms in the field of ensuring the safety of participants in criminal proceedings, serving as a basis for ensuring the safety of victims, witnesses and other persons involved in criminal proceedings.

Key words: participants in criminal proceedings, security measures, international crimes, the Rome Statute, universal jurisdiction.

Islomov Bunyod Ochilovich,

O'zbekiston Respublikasi Jamoat xavfsizligi universiteti mustaqil izlanuvchisi,
"KDB Bank O'zbekiston" AJ bosh yuriskonsulti

TURKIYA RESPUBLIKASI JINOYAT QONUNCHILIGIDA JAZONI YENGILLASHTIRISH MASALALARI

Turkiya Respublikasi G'arbiy Osiyoda joylashgani holda, mintaqaning iqtisodiy jihatdan eng rivojlangan davlatlari sirasiga kiradi hamda romano-german huquq tizimiga mansub hisoblanadi [1].

2004 yil 26 sentabrda qabul qilingan va 2005 yil 8 iyulda kuchga kirgan Turkiya Respublikasining Jinoyat kodeksi (keyingi o'rinlarda – Turkiya JK) (Türk Ceza Kanunu) [2, 3, 4] ham yengillashtiruvchi holatlarning umumiy ro'yxatini qayd etmagan bo'lsada, jazo yengillashtirishning ayrim masalalari ham Umumiy (Birinchi kitob), ham Maxsus (Ikkinchi kitob) qismlarda tartibga solinadi.

Turkiya JKning Umumiy qismida quyidagi yengillashtiruvchi holatlar ko'zda tutilgan:

1. Chegaradan chetga chiqish (Sınırın aşılması) (27-modda). Jinoiy aybning chegaralaridan qasddan bo'lmagan holatda chetga chiqilgan hamda qilmish ehtiyotsizlik orqasida sodir etilib, jazoga sazovor bo'lgan taqdirda, ehtiyotsizlik bilan bog'liq bo'lgan jinoyatga nisbatan tayinlanadigan jazo miqdorining oltidan bir qismidan uchdan bir qismiga qadar yengillashtirilishi lozim.

2. Adolatsiz provokatsiya (Haksız tahrik) (29-modda). Adolatsiz qilmish ta'sirida yuzaga kelgan g'azab yoki kuchli xafagarchilik holatida jinoyat sodir qilgan har qanday shaxsga nisbatan, sodir etilgan mazkur jinoyat uchun og'irlashtiruvchi, ya'ni vafot etgunga qadar ichki tartibi qattiq bo'lgan rejimda o'taladigan umrbod ozodlikdan mahrum qilish jazosi nazarda tutilgan taqdirda o'n sakkiz yildan yigirma to'rt yilgacha bo'lgan muddatga ozodlikdan mahrum qilish jazosi, sodir etilgan jinoyat uchun umrbod ozodlikdan mahrum qilish jazosi nazarda tutilgan taqdirda esa o'n ikki yildan o'n sakkiz yilgacha bo'lgan muddatga ozodlikdan mahrum qilish jazosi tayinlanadi. Aks holda tayinlanayotgan jazo miqdori to'rttdan bir qismidan uchdan bir qismiga qadar yengillashtiriladi.

3. Xato (Hata) (30-modda ikkinchi va uchinchi qismlari). Jinoyat tarkibining kvalifikatsiyalovchi elementlarini tashkil qilib, jazoni og'irlashtirish yoki yengillashtirishni talab etuvchi masalalar borasida xato qilayotgan har qanday shaxs mazkur xatodan manfaat ko'rishi lozim. Shuningdek, bajarilishi oqibatida aybdorlikni yengillashtiradigan yoxud batamom istisno qiladigan sharoitlar borasida muqarrar xato qilayotgan shaxs ham mazkur xatodan manfaat ko'rishi darokor.

3. Voyaga yetmaganlar (Yaş küçüklüğü) (31-modda ikkinchi va uchinchi qismi). Agarda jinoyat sodir etish paytida o'n ikki yoshdan o'n besh yoshgacha bo'lgan voyaga yetmaganlar qilmishning yuridik mazmuni va oqibatlarini anglashga hamda o'z qilmishiga doir xulq-atvorini nazorat qilishga qodir bo'lsa, mazkur shaxslarga nisbatan, sodir etilgan mazkur qilmish uchun og'irlashtiradigan umrbod ozodlikdan mahrum qilish jazosi nazarda tutilgan taqdirda o'n ikki yildan o'n besh yilgacha bo'lgan muddatga ozodlikdan mahrum qilish jazosi, umrbod ozodlikdan mahrum jazosi nazarda tutilgan taqdirda esa to'qqiz yildan o'n bir yilgacha bo'lgan muddatga ozodlikdan mahrum qilish jazosi tayinlanadi. Aks holda, tayinlanayotgan jazo chorasi ikki marotaba yengillashtirishi va bunda har bir qilmish uchun jazo muddati yetti yildan ortiq bo'lmasligi lozim bo'ladi.

Jinoyat sodir etish paytida o'n besh yoshdan o'n sakkiz yoshgacha bo'lgan voyaga yetmaganlarga nisbatan, sodir etilgan mazkur qilmish uchun og'irlashtiradigan umrbod ozodlikdan mahrum jazosi nazarda tutilgan taqdirda o'n sakkiz yildan yigirma to'rt yilgacha bo'lgan muddatga ozodlikdan mahrum qilish jazosi, umrbod ozodlikdan mahrum jazosi nazarda tutilgan taqdirda esa o'n ikki yildan o'n besh yilgacha bo'lgan muddatga ozodlikdan mahrum qilish jazosi tayinlanadi. Aks holda, tayinlanayotgan jazo chorasi miqdori uchdan bir qismiga yengillashtirilishi va bunda har bir qilmish uchun jazo muddati o'n ikki yildan ortiq bo'lmasligi lozim sanaladi.

4. Beparvolik (Taksir) (22-modda oltinchi qismi). Ehtiyotsizlik bilan sodir etilgan harakat oqibatida, jinoyatchi jazoga ehtiyoj qolmaydigan darajada jabrlanuvchiga aylanib qolsa, uning shaxsiy va oilaviy sharoitlarini inobatga olgan holda jazo tayinlanmaydi. Biroq jinoyat ongli, ya'ni anglangan beparvolik bilan sodir etilgan taqdirda, tayinlanayotgan jazo miqdori oltidan bir qismidan yarmiga qadar yengillashtirilishi mumkin bo'ladi.

5. Cheklangan aqli rasolik holatida, ya'ni aqli norasolik darajasida bo'lmagan va shaxsning o'z qilmishiga nisbatan hulq-atvorini nazorat qila olish qobiliyati pasaygan holatda sodir etilgan jinoyatga nisbatan, mazkur jinoyat uchun og'irlashtiradigan umrbod ozodlikdan mahrum qilish jazosi nazarda tutilgan taqdirda yigirma besh yil muddatga ozodlikdan mahrum qilish jazosi tayinlanadi. Aks holda, tayinlanishi lozim bo'lgan jazo miqdori oltidan bir qismidan ortiq bo'lmagan

miqdorda yengillashtirilishi mumkin (32-modda ikkinchi qismi).

6. JKning jinoyat sodir qilish paytida o'n ikki yoshga to'lmagan voyaga yetmaganlarga nisbatan qo'llaniladigan qoidalar shu o'rinda jinoyat sodir etish paytida o'n besh yoshga to'lmagan karsoqovlarga (Sağır ve dilsizlik) nisbatan ham qo'llanadi. O'z navbatida, JKning o'n ikki yoshdan o'n besh yoshgacha bo'lgan voyaga yetmaganlarga nisbatan qo'llaniladigan qoidalar o'n besh yoshdan o'n sakkiz yoshgacha bo'lgan karsoqovlarga nisbatan ham qo'llanadi. Va nihoyat, JKning o'n besh yoshdan o'n sakkiz yoshgacha bo'lgan voyaga yetmaganlarga nisbatan qo'llaniladigan qoidalar esa o'n sakkiz yoshdan yigirma yoshgacha bo'lgan karsoqovlarga nisbatan ham qo'llanilishini ta'kidlash joiz (33-modda).

O'z navbatida, Turkiya JK tamom bo'lmagan jinoyatlar borasida faqatgina jinoyatga suiqasd qilish (Suça teşebbüs) bosqichida sodir etilgan jinoyatlar uchun jazo tayinlash, xususan yengillashtirish tartibini mustahkamlaydi. JK 35-modda ikkinchi qismiga ko'ra, jinoyat sodir etishga suiqasd qilishda, yetkazilgan zararining va yuzaga kelgan xatarning jiddiyligiga qarab, mazkur jinoyat uchun og'irlashtirilgan umrbod ozodlikdan mahrum qilish jazosi nazarda tutilgan taqdirda o'n uch yildan yigirma yilgacha bo'lgan muddatga ozodlikdan mahrum qilish, yoxud qayd etilgan jinoyat uchun umrbod ozodlikdan mahrum qilish jazosi nazarda tutilgan taqdirda to'qqiz yildan o'n besh yilgacha bo'lgan muddatga ozodlikdan mahrum qilish jazosi tayinlanadi. Aks holda esa, jarima jazosi miqdori to'rtidan bir qismidan to'rtidan uch qismiga qadar yengillashtirilishi lozim.

Ishtirokchilik (Suça İştirak) da sodir etilgan jinoyatlar borasida JK bajaruvchi (Failik) va yordamchi (Yardım etme) ga nisbatan jazoni yengillashtirish tartibini belgilaydi.

Dalolatchining shaxsi noma'lum bo'lgan va jinoyatchi qayd etilgan dalolatchining yoxud boshqa ishtirokchining shaxsining aniqlanishida ma'lum bir o'rin egallagan taqdirda, jinoyatchiga nisbatan, mazkur qilmish uchun og'irlashtiruvchi umrbod ozodlikdan mahrum qilish jazosi nazarda tutilgan taqdirda yigirma yildan yigirma besh yilgacha bo'lgan muddatga ozodlikdan mahrum qilish jazosi yoxud ushbu qilmish uchun umrbod ozodlikdan mahrum qilish jazosi nazarda tutilgan taqdirda o'n besh yildan yigirma yilgacha bo'lgan muddatga ozodlikdan mahrum qilish jazosi tayinlanishi darkor. Aks holda esa, tayinlanishi zarur bo'lgan jazo miqdori uchdan bir qismiga yengillashtirilishi lozim bo'ladi (38-modda uchinchi qismi).

Boshqa bir shaxsning jinoyat sodir etishiga yordam bergan shaxsga nisbatan, mazkur qilmish uchun og'irlashtiruvchi umrbod ozodlikdan

mahrum qilish jazosi nazarda tutilgan taqdirda o'n besh yildan yigirma yilgacha bo'lgan muddatga ozodlikdan mahrum qilish jazosi yoxud ushbu qilmish uchun umrbod ozodlikdan mahrum qilish jazosi nazarda tutilgan taqdirda o'n yildan o'n besh yilgacha bo'lgan muddatga ozodlikdan mahrum qilish jazosi tayinlanishi darkor. Aks holda esa, tayinlanishi zarur bo'lgan jazo miqdori teng yarmiga yengillashtirilishi lozim bo'ladi. Biroq ushbu holatda, tayinlanishi lozim bo'lgan jazo muddati sakkiz yildan ortiq bo'lmasligi lozim (39-modda birinchi qismi).

Turkiya JKda muayyan muddatga tayinlanadigan ozodlikdan mahrum qilish jazosi o'rniga muqobil jazolar tayinlash instituti ham o'z aksini topgan bo'lib, sud jinoyatning tavsifi, jinoyatchining shaxsi, ijtimoiy va iqtisodiy ahvoli hamda sud jarayoni mobaynida namoyish qilgan har qanday pushaymonligini inobatga olgan holda, qisqa muddatli ozodlikdan mahrum qilish jazosi o'rniga sud jarimasi, jabrlanuvchi va jamoatchilikka yetkazilgan zarar o'rnini to'liq qoplash, zarurat bo'lganda biror-bir kasb-hunarni egallashi uchun kamida ikki yil muddatga turar joy bilan ta'minlaydigan o'quv muassasasiga o'qishga kirish, ozodlikdan mahrum qilish muddatining yarmidan ikki baravariga qadar bo'lgan muddatga ma'lum bir joylarga tashrif buyurish yuzasidan erkin harakatlanish yoki ma'lum bir faoliyat turlarini amalga oshirishning cheklanishi, haydovchilik guvohnomasi yoxud ma'lum bir harakatlarni amalga oshirish huquqini beruvchi har qanday guvohnomaning musodara qilinishi, ozodlikdan mahrum qilishning eng kam muddatining yarmidan ikki baravarigacha bo'lgan muddatga biror-bir faoliyat bilan shug'ullanish huquqidan mahrum qilish, jinoyatchining roziligini olgan holda ozodlikdan mahrum qilishning eng kam muddatining yarmidan ikki baravarigacha bo'lgan muddatga majburiy jamoat ishlari tariqasidagi jazolardan biri tayinlanishi mumkin (50-modda birinchi qismi).

Jazo o'tashni keyingi qoldirish institutining amal qilish shartlaridan biri sifatida ayrim yengillashtiruvchi holatlar qayd etiladi. Shu jumladan, JK 51-modda ikkinchi qismiga muvofiq, jinoyatchiga nisbatan qayd etilgan institutning tatbiq etilishi mazkur shaxs tomonidan jabrlanuvchi yoki jamiyatga yetkazilgan zararining to'liq qoplanishi yoxud ishlarning zarar yetkazishdan avvalgi holatiga qaytarish shartiga bog'liq bo'lishi mumkin. Bunday holatda, muassasadagi jazoning ijro etilishi yuqorida keltirilgan shart bajarilgunga qadar davom etishi darkor. Ushbu shart bajarilishi hamon, jinoyatchi darhol sudya qaroriga binoan ozod qilinishi lozim bo'ladi.

JK 61-modda birinchi qismi jarima jazosini tayinlashning umumiy asoslarini belgilab beradi. Jinoyatning kvalifikatsiyalovchi tarkibi

(og'irlashtiruvchi yoki yengillashtiruvchi jinoyat tarkibi) birdan ortiq yuridik oqibatlarni yuzaga keltirgan hamda qayd etilgan jinoyat tarkibi mazkur jinoyat asosiy tarkibi uchun nazarda tutilgan jazoga nisbatan ko'proq yoki kamroq miqdordagi jazo tayinlanishini taqozo qilgan taqdirda, asosiy jazo chorasi avval og'irlashtirilib (ko'paytirilib), so'ngra yengillashtiriladi (kamaytiriladi) (to'rtinchi qism). Muayyan muddatga ozodlikdan mahrum qilish jazosining tayinlanishini taqozo qilgan jinoyatlar uchun JKning mazkur moddasida belgilangan tartibda tayinlangan muddati o'ttiz yildan oshmasligi zarur (yettinchi qism). Qiziqarli tarafi, qonunda to'g'ridan-to'g'ri belgilangan hollardan tashqari, jarima miqdori ko'paytirilishi, kamaytirilishi yoki boshqa jazoga o'zgartirilishi mumkin emas (o'ninchi qism).

Turkiya JKning yana bir o'ziga xos tараflaridan biri diskretion, ya'ni ixtiyoriy yengillashtirish (Takdiri indirim) instituti hisoblanadi. JK 62-moddasiga binoan, jazoni ixtiyoriy yengillashtirish uchun asoslar mavjud bo'lgan taqdirda, mazkur qilmish uchun og'irlashtiradigan umrbod ozodlikdan mahrum qilish jazosi nazarda tutilgan taqdirda umrbod ozodlikdan mahrum qilish jazosi yoxud ushbu qilmish uchun umrbod ozodlikdan mahrum qilish jazosi nazarda tutilgan taqdirda yigirma besh yil muddatga ozodlikdan mahrum qilish jazosi tayinlanadi. Aks holda, tayinlanishi lozim bo'lgan jazo muddati oltidan bir qismigacha bo'lgan muddatga yengillashtirilishi zarur. Ixtiyoriy yengillashtirishga baho berish davomida qator masalalar, shu jumladan biografik ma'lumotlar, ijtimoiy munosabatlar, jinoyatchining jinoyat sodir qilganidan keyingi va sinov muddati davomidagi hulq-atvori, bo'lajak jinoyatchi uchun istiqboldagi oqibatlar e'tiborga olinishi maqsadga muvofiq bo'lib, har qanday ixtiyoriy yengillashtirishning sabablari sud qarorida qayd etilishi kerak.

Jazoni yengillashtirish institutining amal qilishi borasida jazolarning eng kam va eng ko'p qismiga doir chegaralarning ko'pchilik holatlarda o'rnatilganligi fikrimizcha, qonun chiqaruvchi tomonidan sudlarning ixtiyorini cheklash harakati bilan izohlanadi.

Yuqorida JK Umumiy qismiga muvofiq qayd etilganlardan tashqari, JK 65-modda ikkinchi qismiga ko'ra, maxsus amnistiya (Af) akti qabul qilingan taqdirda, ozodlikdan mahrum qilish tariqasidagi jazoni o'tayotgan mahkum jazoni ijro etish muassasasidan ozod etilishi yoki jazo muddati kamaytirilishi yoxud sud jarimasi bilan almashtirilishi ham mumkinligini ta'kidlash joiz.

JK Maxsus qismida ham jazoni yengillashtirish, xususan yengillashtiruvchi holatlarga urg'u beriladi. Jumladan, quyidagi bir qator yengillashtiruvchi holatlar hamda yengillashtiruvchi tarkibli jinoyatlar ajratib

ko'rsatiladi:

1. Maxsus qismdagi bir qator moddalar "chin ko'ngildan pushaymon bo'lish" (Etkin pişmanlık) deb nomlansada, jinoyat tarkibining dispozitsiyasida aynan "jinoyatni ochish uchun faol yordam berish" to'g'risida so'z ketishiga sabab, fikrimizcha, qonun chiqaruvchi tomonidan qayd etilgan ikki nafar institutning mazmunan unifikatsiya qilinganligi deb hisoblaymiz. Mazkur yengillashtiruvchi holat ham jazodan ozod qilish, ham jazoni yengillashtirish uchun asos vazifasini bajarishi mumkin. Shu jumladan, o'z tanasining a'zolarini yoki to'qimalarini sotish jinoyatini sodir etayotgan shaxs mazkur qilmish tegishli huquqni muhofaza qiluvchi organlar tomonidan aniqlanganigacha qadar ushbu organlarga xabar qilgan va jinoyatchining hibsga olinishida yordam bergan taqdirda, unga nisbatan jazo tayinlanmasligi, shuningdek, qayd etilgan jinoyat to'g'risida huquqni muhofaza qiluvchi organlar xabar topganidan so'ng jinoyat sodir qilgan shaxs o'z ixtiyori bilan ushbu organlarga jinoyatning ochilishi va jinoyatchilarning hibsga olinishida yordam bergan taqdirda esa, unga nisbatan jazo yengillashtirilishi lozim bo'ladi (93-modda).

Bundan tashqari, yuqorida keltirilgan yengillashtiruvchi holatni hisobga olgan holda jazoni yengillashtirish yoxud jazodan ozod qilish masalalari JK Maxsus qismining 110, 168, 192, 201, 221, 248, 254, 269, 274, 293-moddalarida ham mustahkamlangan.

2. Bepravolik (Kasten) oqibatida qasddan sog'liqqa zarar yetkazilgan taqdirda, tayinlanishi lozim bo'lgan jazo chorasi uchdan ikki qismiga yengillashtirilishi zarur sanaladi (88-modda).

3. JK 129-moddasiga binoan, fuqarolik deliktiga (Haksiz fiil) javoban haqorat qilingan taqdirda, jazoning miqdori uchdan bir qismiga qadar yengillashtirilishi yoxud umuman jazo tayinlanmasligi, qasddan badanga shikast yetkazishga javoban sodir etilganda umuman jazo tayinlanmasligi, haqorat har ikkala taraf tomonidan ham sodir etilgan taqdirda esa, ishning xususiyatidan kelib chiqqan holda ikkala tarafga nisbatan ham yoki taraflardan biriga nisbatan tayinlanishi lozim bo'lgan jazo miqdori uchdan bir qismiga qadar yengillashtirilishi yoxud umuman tayinlanmasligi ham mumkin.

4. JKning 144-moddasiga ko'ra, zarurat tufayli, ya'ni biror-bir shaxs yuridik munosabatlar vositasida o'zi haqdor bo'lgan qarzdorlikni undirish maqsadida o'g'irlik tariqasidagi jinoyatni sodir etgan va egaligida jabrlanuvchi bilan birgalikdagi mulki mavjud bo'lgan taqdirda, shikoyat qilinganligi fakti yuzasidan jinoyatchiga nisbatan ikki oydan bir yilgacha bo'lgan muddatga ozodlikdan mahrum qilish yoxud sud jarimasi tayinlanishi zarur.

Shuningdek, o'g'irlik jinoyati o'ta jiddiy

zarurat (ağır ve acil bir ihtiyacı) sababli sodir etilgan taqdirda, tayinlanishi lozim bo'lgan jazo yengillashtirilishi yoxud vaziyat holatlarini inobatga olgan holda batamom bekor qilinishi ham mumkin (147-modda).

Yuqoridagilardan tashqari, zarurat JK 92, 159, 211-moddalarining dispozitsiyasida ham yengillashtiruvchi holat vazifasini bajarishini ta'kidlash lozim.

5. Tegishli mol-mulkning bahosi juda past bo'lgan taqdirda, mazkur mulkni o'g'irlagan shaxsga nisbatan jazo yengillashtirilishi, shuningdek bunday holatlarda jinoyatning turi va xususiyatlari hisobga olinganidan so'ng to'liq bekor qilinishi ham mumkin (145-modda). Shuningdek, mol-mulkning bahosi past bo'lgan taqdirda, sodir etilgan talonchilik uchun jazo miqdori uchdan bir qismidan to yarmigacha yengillashtirilishi mumkin bo'ladi (150-modda ikkinchi qism). Mol-mulk bahosining past ekanligi yengillashtiruvchi holat sifatida JK 249-moddasining dispozitsiyasida ham mustahkamlangan.

6. O'g'irlik jinoyati o'g'irlangan mulkdan vaqtinchalik foydalanish va so'ngra egasiga qaytarib berish (Kullanma hirsizligi) niyati bilan sodir etilgan taqdirda, shikoyat asosida tayinlanadigan jazo miqdori teng yarmiga yengillashtiriladi. Mazkur mulkdan jinoyat sodir qilish uchun foydalanilgan taqdirda, yuqorida qayd etilgan qoida qo'llanilmaydi (146-modda). Mulkdan vaqtinchalik foydalanish niyati shuningdek JK 247-modda uchinchi qismida ham yengillashtiruvchi holat sifatida nazarda tutilgan.

7. Shaxsiy holatlar ham jazoni yengillashtirish, ham jazodan ozod qilish vazifasini o'tashi mumkin. Xususan, jinoyatlar sud qaroriga ko'ra alohida yashashi belgilangan turmush o'rtoqqa, birgalikda istiqomat qilmaydigan tug'ishgan aka-ukaga, amaki-tog'a, amma-xola, amakivachcha-tog'avachcha yoki ikkinchi darajadagi qarindoshlariga nisbatan sodir etilgan taqdirda, shikoyat asosida tayinlanishi lozim bo'lgan jazo chorasi teng yarmiga yengillashtiriladi (167-modda ikkinchi qismi).

8. Narkotik yoki psixotrop moddalarning ta'sir kuchiga ega bo'lsada, narkotik yoki psixotrop modda sanalmaydigan hamda ishlab chiqarish uchun tegishli idoraning ruxsati talab etiladigan, sotuvi esa vakolatni tibbiyot xodimining retsepti asosida amalga oshiriladigan har qanday moddalarni ishlab chiqarish, import va eksport qilish hamda JK 188-modda birinchi-beshinchi qismlarida ko'zda tutilgan boshqa harakatlarni amalga oshirganlik uchun jazo muddati teng yarmiga yengillashtiriladi (188-modda oltinchi qismi).

9. Mansabdor shaxs pora berilishini

so'ragan, biroq olmagan yoki mansabdor shaxsga biror-bir shaxs tomonidan qonunga xilof imtiyoz taklif etilgan yoxud va'da qilingan, biroq mansabdor shaxs tomonidan qabul qilinmagan taqdirda, jinoyat sodir qilgan shaxsga tayinlanishi lozim bo'lgan va JK 252-modda birinchi va ikkinchi qismlarida belgilangan jazo miqdori teng yarmiga yengillashtirilishi lozim sanaladi (252-modda to'rtinchi qismi). Xuddi shunga o'xshash qoidalar JK 255-modda uchinchi qismi (mansab vakolatlaridan chetga chiqqan holda bajariladigan vazifa uchun manfaat ko'rish) da ham mustahkamlangan.

10. Davlat xizmatchilari o'zining kasbiy va ijtimoiy huquqlarini himoya qilgan holda o'z faoliyatlarini sekinlashtirishi yoki vaqtincha va qisqa muddatga o'z majburiyatlarini bajarishdan bosh tortishi, buning oqibatida mazkur xizmatchilar tomonidan ko'rsatiladigan xizmatlar buzilishi yuzaga kelmagan taqdirda, jazo yengillashtirilishi yoki tayinlanmasligi ham mumkin (260-modda ikkinchi qismi).

11. Tegishli huquqni muhofaza qiluvchi organga o'zi tomonidan jinoyat sodir etilganligi yoki unda ishtirok etganligi to'g'risida yolg'on xabar bergan shaxsga nisbatan ikki yilgacha bo'lgan muddatga ozodlikdan mahrum qilish jazosi tayinlanadi. Biroq mazkur jinoyat to'g'ridan-to'g'ri ajdodi, avlodi, turmush o'rtog'i yoki tug'ishgan aka-ukasini jazodan himoya qilish maqsadida sodir etilgan taqdirda, jazo miqdori to'rtinchi uch qismiga yengillashtirilishi yoki batamom tayinlanmasligi ham mumkin (270-modda).

12. Shaxsning o'zi, to'g'ridan-to'g'ri o'zidan avvalgilari, to'g'ridan-to'g'ri qarindoshlari, turmush o'rtog'i yoki tug'ishgan aka-ukasiga qarshi tergov yoki sud tergovining boshlanishiga olib kelishi mumkin bo'lgani holda yolg'on ko'rsatuv berishi, shuningdek, guvoh sifatida ko'rsatuv bermaslik huquqiga ega bo'lgani holda yolg'on ko'rsatuv berishi, agarda u ko'rsatuv bermaslik huquqi haqida ogohlantirilmagan bo'lsa, mazkur shaxsga nisbatan jazo yengillashtirilishi yoki tayinlanmasligi ham mumkin hisoblanadi. Mazkur qoidalar fuqarolik-huquqiy nizolar doirasida berilgan ko'rsatuvlarga nisbatan tatbiq etilmasligi ham e'tiborga molik (273-modda).

13. Fuqarolik-huquqiy nizo doirasida yolg'on ko'rsatuv bergan da'vogar yoki javobgarga nisbatan bir yildan besh yilgacha bo'lgan muddatga ozodlikdan mahrum qilish jazosi tayinlanadi. Bunda haqiqat sud qarori qabul qilingunga qadar e'lon qilingan taqdirda, biror-bir jazo tayinlanmaydi. Haqiqat yakuniy qaror e'lon qilingunga yoxud qaror Ijro xizmatiga taqdim qilingunga qadar aniqlangan taqdirda esa, jazo teng yarmiga yengillashtiriladi (275-modda).

14. Agarda shaxs jinoyatga doir o'zi

tomonidan yashirilgan dalillarni mazkur jinoyat yuzasidan qaror qabul qilingunga qadar taqdim etgan bo'lsa, jazo miqdori beshdan to'rt qismiga yengillashtiriladi (281-modda uchinchi qismi).

15. Ta'minot, qo'yilma sifatida saqlanayotgan mol-mulkka nisbatan yuridik bitimni amalga oshirgan shaxsga nisbatan, agar mazkur shaxs qayd etilgan mol-mulkning egasi bo'lsa, jarima jazosi teng yarmiga yengillashtiriladi. Qayd etilgan jinoyatning predmeti sanalgan mol-mulkni qaytargan yoki uning qiymatini qoplab bergan shaxsga nisbatan, mazkur mol-mulkni sud muhokamasi boshlangunga qadar qaytarib berishning iloji bo'lmagan taqdirda, jazo miqdori beshdan to'rt qismiga yengillashtiriladi (289-modda).

16. Rasmiy jihatdan ta'minot, qo'yilma sifatida yoki boshqa bir sabab bilan boshqa shaxsga saqlash uchun topshirilgan ko'chmas mol-mulk, mazkur mol-mulk topshirilgan shaxsning roziligisiz undan olib qo'yilgan taqdirda, jinoyatchi qayd etilgan mol-mulkning egasi hisoblansa unga nisbatan jazo miqdori to'rt dan uch qismiga yengillashtirilishi lozim (290-modda).

17. To'g'ridan-to'g'ri ajdodi, avlodi, turmush o'rtog'i yoki tug'ishgan aka-ukasi sanalgan va hibsga olingan shaxsning yashirinishiga yo'l qo'yib berilgan taqdirda, bunga yo'l qo'ygan shaxsga nisbatan jazo miqdori uchdan bir qismiga yengillashtirilishi mustahkamlangan (294-modda oltinchi qismi).

18. Jazoni ijro etish muassasasi yoki hibsonada jinoyat predmetiga egalik qilayotgan yoki undan foydalanayotgan mahkum yoxud mahbus qayd etilgan predmetni qay tarzda va kimdan olganligi to'g'risida xabar bergan taqdirda, mazkur xabar bergan shaxsga nisbatan jazo chorasi teng yarmiga yengillashtiriladi (297-modda to'rtinchi qismi).

19. Urush paytida majburiyatlarning buzilishi to'liq yoki qisman beparvolik tufayli yuzaga kelgan taqdirda, jarima jazosi to'rt dan uch qismiga yengillashtirilishi belgilab qo'yilgan (322-modda ikkinchi qismi).

Qiziqarlisi, JKda yengillashtirishga doir cheklov o'rnatilgan holatlarni ham kuzatish mumkin. Jumladan, JK 94-modda beshinchi qismiga binoan, mansabdor shaxs tomonidan biror-bir shaxsga nisbatan inson qadr-qimmatiga zid bo'lgan va ushbu shaxsga jismoniy yoki ruhiy azob-uqubatlar yetkazadigan yoxud mazkur shaxsning o'z irodasiga muvofiq anglash yoki harakatlanish qobiliyatiga ta'sir o'tkazadigan yoki uni haqorat qiladigan har qanday harakat sodir etilgan taqdirda, qayd etilgan mansabdor shaxsga nisbatan uch yildan o'n ikki yilgacha bo'lgan muddatga ozodlikdan mahrum qilish tayinlangani holda, ushbu jinoyat harakatsizlik yo'li bilan sodir

etilgan taqdirda esa jazoning yengillashtirilishiga yo'l qo'yilmaydi.

Yengillashtirish institutiga doir yana bir e'tiborga loyiq tartibni JK 168-moddasi birinchi, to'rtinchi va beshinchi qismlarida uchratamiz. Xususan, o'g'irlik, mol-mulkka ziyon yetkazish, ishonchni suiiste'mol qilish, aldash yo'li bilan o'g'irlik qilish, aldash yo'li bilan bankrotlik va beparvolik oqibatida bankrotlik tariqasidagi jinoyatlar sodir etilgan hamda jinoyatchi, dalolatchi yoki yordamchi tomonidan tergov boshlangunga qadar jabrlanuvchiga yetkazilgan zararining o'zni qoplangan yoxud moddiy mol-mulk qaytarib berilgan taqdirda, jazo chorasi uchdan ikki qismiga kamaytirilishi zarur. Mol-mulk qisman qaytarilgan yoki zararining o'zni qisman qoplangan taqdirda esa, o'z aybini bo'yniga olishga doir qoidalarining tatbiq qilinishi jabrlanuvchining roziligiga bog'liq bo'ladi. To'lovni amalga oshirmasdan manfaat ko'rishdan iborat bo'lgan jinoyat borasida esa, jinoyatchi, dalolatchi yoki yordamchi tergov boshlangunga qadar o'z pushaymonligini namoyish qilgan yoxud ommaviy yoki xususiy huquqning yuridik shaxslariga yetkazilgan zararining o'rnini to'liq qoplagan taqdirda, jinoyat ishi qo'zg'atilmasligi, o'z navbatida zararining o'zni qaror qabul qilinguniga qadar qoplangan taqdirda esa jazoning miqdori uchdan bir qismiga kamaytirilishi lozim bo'ladi. Biroq, mazkur shaxs qayd etilgan tartibdan ikki marotabadan ko'p foydalanishi mumkin emas.

Turkiya JKning yana bir o'ziga xos jihatlaridan biri ushbu Kodeksning umumiy qoidalarini maxsus jinoyat qonunlari va jinoyat qonunlarida nazarda tutilgan jinoyatlarga nisbatan ham qo'llanilishi mumkinligida ko'rinadi (JK 5-moddasi). Bunday maxsus jinoyat qonunlariga misol sifatida Turkiyaning 1930 yil 22 maydagi "Harbiy xizmatchilarning jinoiy javobgarligi to'g'risida"gi Qonunni keltirish mumkin [5].

Yuqoridagilarga ko'ra, Turkiya JK 29-moddasida ifodalangan provokatsiya, ya'ni jabrlanuvchining aybdorda jinoyat sodir etish istagini qo'zg'atishga qaratilgan xatti-harakatlari oqibatida sodir etilgan jinoyat uchun jazoni yengillashtirishning alohida tartibini O'zbekiston Respublikasi Jinoyat kodeksiga yangi 57?-modda sifatida kiritishni taklif qilamiz. Bunda, jinoyat ishida O'zbekiston Respublikasi Jinoyat kodeksi 55-modda birinchi qismi "i" bandida qayd etilgan jazoni yengillashtiruvchi holat mavjud bo'lgan taqdirda jazo tayinlashning quyidagi alohida tartibi o'rnatiladi:

57¹-modda. *Jabrlanuvchining g'ayriqonuniy yoki axloqqa zid xulq-atvori yoki jinoyat sodir etish istagini qo'zg'atishga qaratilgan boshqa xatti-harakatlari ta'siri*

ostida sodir etilgan jinoyat uchun jazo tayinlash

Jabrlanuvchining g'ayriqonuniy yoki axloqqa zid xulq-atvori yoki jinoyat sodir etish istagini qo'zg'atishga qaratilgan boshqa xatti-harakatlari ta'siri ostida o'ta og'ir jinoyat sodir etilgan taqdirda, aybdorga o'n sakkiz yildan yigirma to'rt yilgacha bo'lgan muddatga

ozodlikdan mahrum qilish jazosi tayinlanadi. Aks holda (ya'ni og'ir, uncha og'ir bo'lmagan yoki ijtimoiy xavfi katta bo'lmagan jinoyat sodir etilgan taqdirda) tayinlanayotgan jazo muddati yoki miqdori to'rtidan bir qismidan uchdan bir qismiga qadar yengillashtiriladi.

Foydalanilgan adabiyotlar

1. Правовые системы стран мира. Энциклопедический справочник. URL: https://legal_systems.academic.ru/
2. Türk Ceza Kanunu. Kabul Tarihi: 26.09.2004. URL: <https://mevzuat.gov.tr/mevzuat> MevzuatNo=5237&MevzuatTur=1&MevzuatTertip=5
3. Penal Code of Turkey dd 26.09.2004 (as of 27.03.2015). URL: [https://www.venice.coe.int/web-forms/documents/default.aspx?pdffile=CDL-REF\(2016\)011-e](https://www.venice.coe.int/web-forms/documents/default.aspx?pdffile=CDL-REF(2016)011-e)
4. Уголовный кодекс Турции от 26 сентября 2004 г. (с изменениями и дополнениями на 17.10.2019 г.). URL: <https://av-saimincekas.com/ru/законы/ТКК-TURK-уголовное-право/?ysclid=l8v7a6hogm115959486>
5. Askeri Ceza Kanunu. Kabul Tarihi: 22.05.1930. URL: <https://mevzuat.gov.tr/mevzuat?MevzuatNo=1632&MevzuatTur=1&MevzuatTertip=3>

Islomov B.O. Turkiya Respublikasi jinoyat qonunchiligida jazoni yengillashtirish masalalari

Ushbu maqolada Turkiya Respublikasi jinoyat qonunchiligida jazoni yengillashtirish instituti, shu jumladan, voyaga yetmaganlarga jazo tayinlash, tamom bo'lmagan hamda ishtirokchilikda sodir etilgan jinoyatlar uchun jazo tayinlash masalalari tahlil qilinib, yakuniy fikr sifatida Turkiyaning ayrim jinoyat-huquqiy me'yorlarini O'zbekiston Respublikasi jinoyat qonuniga tatbiq qilishga doir takliflar ishlab chiqilgan.

Kalit so'zlar: yengillashtiruvchi holatlar, voyaga yetmagan shaxs, jinoyat sodir etishga suiqasd qilish, jinoyatda ishtirokchilik, cheklangan aqli rasolik, chegaradan chetga chiqish, adolatsiz provokatsiya, xato, beparvolik, jazoni ixtiyoriy yengillashtirish, chin ko'ngildan pushaymon bo'lish, fuqarolik delikti, zarurat.

Исломов Б.О. Вопросы смягчения наказания в уголовном законодательстве Турецкой Республики

В данной статье проведен анализ института смягчения наказания в уголовном законодательстве Турецкой Республики, включая вопросы назначения наказания несовершеннолетним, назначения наказания за неоконченные преступления и преступления, совершенные в соучастии, и в качестве заключения представлены предложения по имплементации некоторых уголовно-правовых норм Турции в уголовный закон Республики Узбекистан.

Ключевые слова: смягчающие обстоятельства, несовершеннолетний, покушение на преступление, соучастие в преступлении, ограниченная вменяемость, выход за пределы, несправедливая провокация, ошибка, небрежность, дискреционное смягчение наказания, деятельное раскаяние, гражданский деликт, необходимость.

Islomov B.O. Issues of mitigation of punishment in the criminal legislation of the Republic of Turkey

This paper provides an analysis of the institution of mitigation of punishment in the criminal legislation of the Republic of Türkiye as well as issues of imposition of punishment with respect to juveniles, sentencing for uncompleted offences and criminal complicity and final conclusion on the implementation of Turkey's criminal law norms to the criminal law of the Republic of Uzbekistan was provided.

Key words: mitigating factors, minor, attempted offence, criminal complicity, diminished sanity, exceeding of limits, unjust provocation, mistake, reckless act, mitigation of punishment on own discretion, effective remorse, civil tort, necessity.

O'zbekiston Respublikasi Jamoat xavfsizligi universiteti "Jamoat xavfsizligi" ilmiy-amaliy jurnalida chop etish uchun maqolalarni rasmiylashtirishga qo'yiladigan talablar

O'zbekiston Respublikasi Jamoat xavfsizligi universiteti "Jamoat xavfsizligi" ilmiy-amaliy jurnalida mamlakatimizda amalga oshirilayotgan islohotlar, ularning yo'nalishlari, bosqichlari va natijalari, ijtimoiy-gumanitar, texnikaviy, huquqiy, iqtisodiy shuningdek, harbiy fanlar sohasida erishilgan yutuqlar, ilg'or xorijiy tajribaning ilmiy-nazariy tahlili va natijalari nashr etiladi. Jurnal bir yilda to'rt marta (har chorak) chop etilib, unda quyidagi asosiy ruknlar bo'yicha ilmiy maqolalar e'lon qilinadi:

- Konstitutsiya, inson huquqlari va milliy qonunchilik;
- Jamoat tartibi va jamoat xavfsizligi;
- Harbiy sohadagi islohotlar;
- Ijtimoiy taraqqiyotning dolzarb nazariy-amaliy masalalari;
- Ta'lim-tarbiya jarayoni;
- Iqtisodiyot: nazariya va amaliyot;
- Texnika va texnologiyalar taraqqiyoti;
- Xorijiy tajriba;
- Yosh olimlar minbari.

Maqolani tahririyatga topshirish uchun kerakli hujjatlar

1. Tahririyatga taqdim etilayotgan qo'lyozma bo'yicha muallif ilmiy-tadqiqot ishi olib borayotgan tashkilot rahbariyatining xati, maqolani chop etish mumkinligi haqidagi ekspert xulosasi hamda ikkita taqriz bo'lishi kerak. Maqola o'zbek, rus yoki ingliz tilida yozilgan bo'lishi mumkin. Maqola nomi, uning **8-10 qator** (500 tadan oshmagan chop etish belgilar) **hajmdagi annotatsiyasi** hamda kalit so'zlari o'zbek, rus va ingliz tillarida berilishi lozim, shuningdek muallif(lar)ning familiya, ism-shariflari, ish joylari (OTM, ITI, tashkilot) ham uch tilda taqdim qilinishi zarur.

2. Tahririyatga **qo'lyozma matni ikki nusxada** topshiriladi, ikki nusxasi ham barcha mualliflar tomonidan imzolanadi. Maqolaning elektron ko'rinishi ham taqdim etiladi.

Maqola mualliflarining familiyalari, ism-shariflari, ish joyi va lavozimi, manzillari, elektron manzillari (E-mail) hamda xizmat va uyali telefon raqamlari ko'rsatilgan ma'lumotnoma beriladi.

Maqolani rasmiylashtirish talablari

1. Maqola matni **MS Word** matn tahririgichda **Times New Roman** shriftida **14 o'lchamda** terilgan bo'lishi kerak.

2. Maqola hajmi **bir intervalda** bosilgan matn hisobida (jadvallar, rasmlar va adabiyotlar ro'yxati bilan birgalikda) to'liq **8-10 bet** bo'lishi kerak.

3. Varaq o'lchami: 210x297 mm (A4 - format), rasm (sxema, grafik)larning o'lchamlari 6x9 sm dan oshmasligi kerak. Matn chegarasi o'lchami: yuqoridan - 2,0 sm, pastdan - 2,0 sm, chapdan - 3,0 sm, o'ngdan - 1,5 sm bo'lishi kerak.

4. Maqoladagi materiallarda eng zaruriy matematik ifodalargina berilishi kerak.

5. Maqola boshida UDK, keyingi qatordan (berilgan o'lchamda bosh harfda, o'rtada, qalin qilib) maqolaning nomi, undan keyingi qatorda muallif(lar)ning familiyasi va ism-sharifi, keyingi qatorda muallifning ish joyi (OTM, tashkilot, muassasa nomi) kichik bosma harfda o'zbek, rus, ingliz tillarida teriladi. Keyingi qatordan maqola annotatsiyasi kursivda yoziladi. Keyingi qatorda 8-10 ta so'zdan iborat kalit so'zlar yoziladi. Bir qatordan so'ng maqola matni teriladi.

6. Maqola bo'lim va punktlarga bo'linishi mumkin. Bo'limlarning nomi qalin shriftda alohida qatorda tegishli ravishda kichik bosma (qalin) harflar bilan terilib, matn chap tomonidan tekislanadi. Puntlar nomi matnning birinchi qatoriga (qalin qilib) kiritiladi.

7. Adabiyotlar (so'nggi 10 yildagilar tavsiya etiladi) ro'yxati maqola oxirida, matndagi havolalar ketma-ketligi tartibida beriladi. Adabiyotlar ro'yxatida quyidagilar ko'rsatiladi: a) jurnalda bosilgan maqolalar va ma'ruza tezislari uchun - muallifning familiyasi, ismi sharifi, maqolaning nomi, jurnalning nomi, nashr yili, soni yoki qismi (bo'lsa) va betlari; b) kitoblar uchun - muallifning familiyasi, ismi sharifi, kitobning nomi, nashr joyi (shahar), nashriyot nomi, nashr yili, betlari.

8. Tahririyat barcha maqolalarni taqrizga yuboradi.

9. Tahririyatga maqolaning tahririyat taqrizidan keyin qayta ishlangan matni topshirilgan vaqt maqolaning tahririyatga tushgan kuni hisoblanadi.

Yuqoridagi talablarga javob bermaydigan maqolalar ko'rib chiqishga qabul qilinmaydi, maqolalar mualliflarga qaytarilmaydi. Maqolani ko'rib chiqish natijalarini muallif (71) 230-32-71, (71) 230-32-82 (kommutator) va 299, 283 ichki telefonlar orqali bilishi mumkin.

E-mail: jxu@umail.uz

Tahririyat manzili: 100109, Toshkent viloyati, Zangiota tumani, Chor-su qo'rg'oni,
O'zbekiston Respublikasi Jamoat xavfsizligi universiteti.

Requirements for the design of articles submitted for publication in the scientific-practical journal "Public safety" of the University of Public safety of the Republic of Uzbekistan

The scientific and practical journal "Public safety" publishes articles reflecting the reforms carried out in our state, their directions, stages and results, achievements in the socio-humanitarian, technical, legal, economic, as well as military spheres, scientific and theoretical analysis and the results of the experience of leading foreign countries. The journal is published 4 times a year (quarterly) and it publishes articles on the following headings:

- Constitution, human rights, national legislation;
- Public order and safety;
- Reforms in the military sphere;
- Current scientific and theoretical issues of social development;
- Education, educational process;
- Economics: theory and practice;
- Technical and technological development;
- Foreign experience;
- Tribune of young scientists.

Documents sent to the editorial office for the publication of the article

1. The manuscript submitted to the editorial office must be accompanied by a letter from the head of the organization in which the author conducts scientific research, an expert opinion on the permission of the article for publication in the open press and two reviews. Articles in Uzbek, Russian and English are accepted. The title of the article, **an abstract of 8-10 lines** (no more than 500 printed characters) and key words, as well as the surname, first name, patronymic of the author, place of work (university, research institute, organization) are given in Uzbek, Russian and English.

2. The **manuscript** of the article is submitted to the editorial office **in two copies**, each of which is signed by the author. An electronic version of the article and a certificate containing information about the author of the article should also be submitted: his surname, first name, place of work and position, address, email address (E-mail) and office and phone numbers.

Requirements for the design of the text of the article

1. The text of the article should be typed in **the MS Word** text editor in **Times New Roman** 14 font size.

2. The text of the article should be typed with an interval of **1.0 volume of 8-10 pages** (including tables, figures and references).

3. Page dimensions: 210x297 mm (A4 format), the dimensions of drawings (diagrams, graphs) should be no more than 6x9 cm. Page markup: top - 2.0 cm, bottom - 2.0 cm, left - 3.0 cm, right - 1.5 cm.

4. The materials of the article should contain only the necessary mathematical calculations.

5. The UDC is given at the top, on the next line the name of the article in capital letters, in the center of the page, in bold, taking into account the above requirements, on the next line the surname, first name of the author are given, then on the following line in small capital letters the place of work of the author (name of the university, organization, institution) in Uzbek Russian and English. The following is an abstract in three languages in italics. From the next line 8-10 key words. Then the text of the article is typed.

6. The article can be divided into parts and paragraphs. Each part name is typed in a separate line in small capital letters in bold with left alignment. The names of the items are typed in the first line of the text in bold.

7. The list of references (it is recommended to use the literature for the last 10 years) is given at the end of the article in the order of presentation by text. The list of cited literature should include: a) for articles published in journals and abstracts – the surname, first name, the name of the article, the name of the journal, the year of issue, number or part (if available), page numbers; b) for books - the surname, first name, the name of the book, the place of publication (city), the name of the publisher, the year of publication, page numbers.

8. The editorial board sends all articles for review

9. The date of acceptance of the article is the day of submission of the text of the article edited after receiving the editorial review.

Articles that do not meet the above requirements are not accepted and are not considered. Articles not accepted for publication are not returned to the authors. The author can get the results of the review of the article by phone (71) 230-32-71, (71) 230-32-82, 299 or 283 (ext.).

E-mail: jxu@umail.uz

Editorial office address: 100109, Tashkent region, Zangiata district, Chor-su.

The University of Public safety of the Republic of Uzbekistan.

MUASSIS:

O'zbekiston Respublikasi
Jamoat xavfsizligi universiteti

MUHARRIRLAR:

Kuldashev I.X., Bulicheva M.F.

DIZAYNER VA SAHIFALOVCHI:

Xo'jamberdiyev F.K., Ravshanov U.M.

TAHRIRIYAT MANZILI:

100211, Toshkent viloyati, Chorsu qo'rg'oni.
Tel: (71) 230-32-71 Faks: (71) 230-32-50
E-mail: jxu@umail.uz

Original maket O'zbekiston Respublikasi Jamoat xavfsizligi universitetining
Tahririyat-noshirlik bo'limida tayyorlandi.

Maqolalar har qanday usulda to'liq yoki qisman ko'chirib bosilganida «Jamoat xavfsizligi»
ilmiy-amaliy jurnalidan olinganligi ko'rsatilishi shart.

Qo'lyozmalarga taqriz berilmaydi va ular qaytarilmaydi.

Tahririyat xatlar mualliflari bilan yozishmaydi. Tahrir hay'atining fikri muallif fikridan
o'zgacha bo'lishi mumkin. Qo'lyozmalar mazmuni va keltirilgan faktlarning haqiqiyliги uchun
muallif javobgar.

Nashr. lits. №0873. 28.12.17. Bichimi 60x84 1/8. «Cambria» garniturasida raqamli bosma
usulida bosildi. Shartli bosma tabog'i 12. Adadi 20 nusxa.
O'zbekiston Respublikasi Jamoat xavfsizligi universiteti
bosmaxonasida chop etildi.

Bosishga ruxsat etildi 04.04.2023 y. Buyurtma № 54.

© O'zbekiston Respublikasi Jamoat xavfsizligi universiteti, 2023

FOUNDER:

The University of Public safety
of the Republic of Uzbekistan

EDITORS:

Kuldashev I.Kh., Bulicheva M.F.

DESIGN AND LAYOUT

Khujamberdiyev F.K., Ravshanov U.M.

EDITORIAL OFFICE ADDRESS:

100211, Tashkent region, Chorsu
Tel: (71) 230-32-71. Fax: (71) 230-32-50
E-mail: jxu@umail.uz

The original layout was prepared in the Editorial and Publishing Department
of the University of Public safety of the Republic of Uzbekistan.

Reprinting or reproducing whole or in part, a reference to "Public safety" scientific-practical
journal should be shown.

Manuscripts are not reviewed and are not returned.

The opinion of the editorial board may not coincide with the point of view of the authors of
the publications. The authors of the materials are responsible for the content of the publica-
tions and the reliability of the facts.

Ed. No.0873. 12/28/17. Format 60x84 1/8. Headset "Cambria" p.l. 12.
Edition of 20 copies . Printed in the publishing department of the University Public safety
of the Republic of Uzbekistan.

Signed to the press on 04.04.2023. Order No. 54

© The University of Public safety of the Republic of Uzbekistan, 2023